

室内装備

サンバイザー	8- 2
電源ソケット	8- 3
室内灯	8- 3
小物入れ	8- 5
カップホルダー	8- 7
ラゲッジフック	8- 9
アシストグリップ	8- 9
フロアカーペット	8- 10

サンバイザー

J00900100615

前面だけでなく、フックから外せば側面にも回せます。

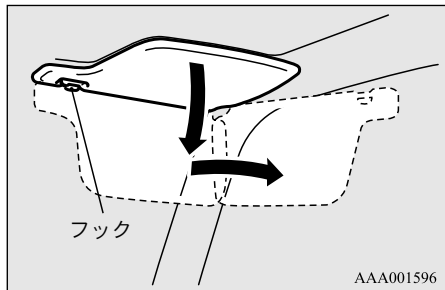

バニティーミラー

タイプ別装備

J00912700083

運転席サンバイザーの裏側にあります。

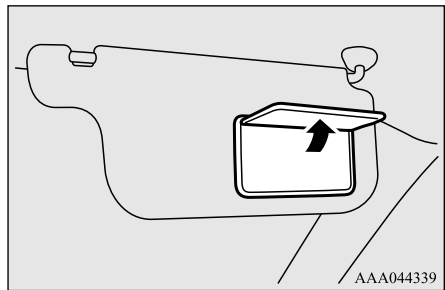

チケットホルダー

J00912800097

運転席サンバイザーの裏側にあり、通行券などを挟むことができます。

◆ 除く、バニティーミラー付き車

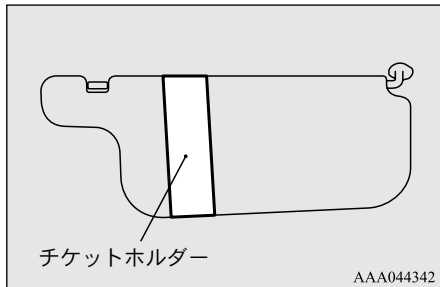

◆ バニティーミラー付き車

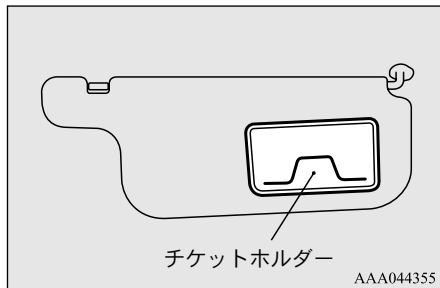

電源ソケット

J00900500518

エンジンスイッチがONまたはACCのときに使用できます。

フタを開け、プラグタイプの電気製品の電源としてご使用ください。

必ず、12Vで電気容量が120W以下の電気製品を使用してください。

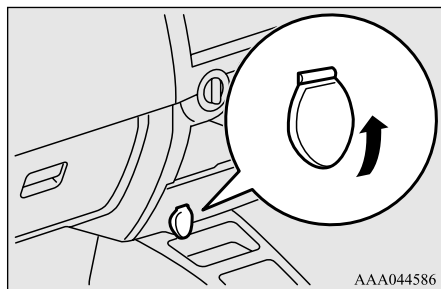

AAA044586

📖 アドバイス

- エンジンがかかっていないときに長い間使用するとバッテリーが上がることがあります。
- 市販の電気製品を使用しないでください。バッテリー上がりや電源ソケットが損傷する原因となります。
- フタを開けたまま放置しないでください。
電源ソケットにゴミや金属片などの異物が入ると火災やショートの原因となるおそれがあります。

室内灯

J00900800016

📖 アドバイス

- エンジンがかかっていないときに長い間ランプを点灯させておくとバッテリーが上がることがあります。
車から離れるときは必ずランプが消えていることを確認してください。

ルームランプ

J00900901115

1. (ON)

ドアまたはバックドアの開閉に関係なく点灯します。

2. (●)

いずれかのドアまたはバックドアを開けると点灯、閉じると減光しながら約30秒後に消灯します。ただし、つぎのようなときはすぐに消灯します。

- エンジンスイッチをONにしたとき
- 集中ドアロックの機能を使って施錠したとき
- リモートコントロールエントリーシステムのリモコンスイッチを使って施錠したとき

8 アドバイス

- ドアおよびバックドアが閉まっているときに、キーを抜くと点灯し、徐々に減光しながら約30秒後に消灯します。
- 消灯までの時間を調整することができます。詳しくは日産販売会社にご相談ください。

3. (OFF)

ドアまたはバックドアの開閉に関係なく消灯します。

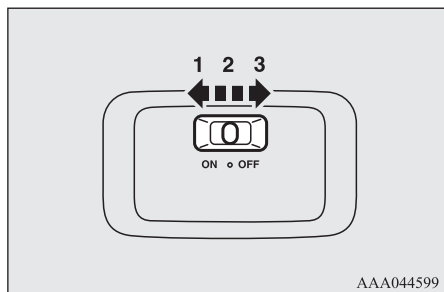

AAA044599

小物入れ

J00906700668

⚠ 注意

- 強い直射日光にさらされると車内が高温になるため、ライター・炭酸飲料缶・メガネなどを放置しないでください。
ライターなどの可燃物は自然発火したり、炭酸飲料やビールなどの缶は破裂するおそれがあります。また、プラスチックレンズまたはプラスチック素材のメガネは変形、ひび割れをおこすおそれがあります。
- 走行中は小物入れのフタを必ず閉めておいてください。万一の場合、フタや内部の小物でけがをするおそれがあります。

📖 アドバイス

- 車を離れるときは小物入れに貴重品を入れたままにしないでください。

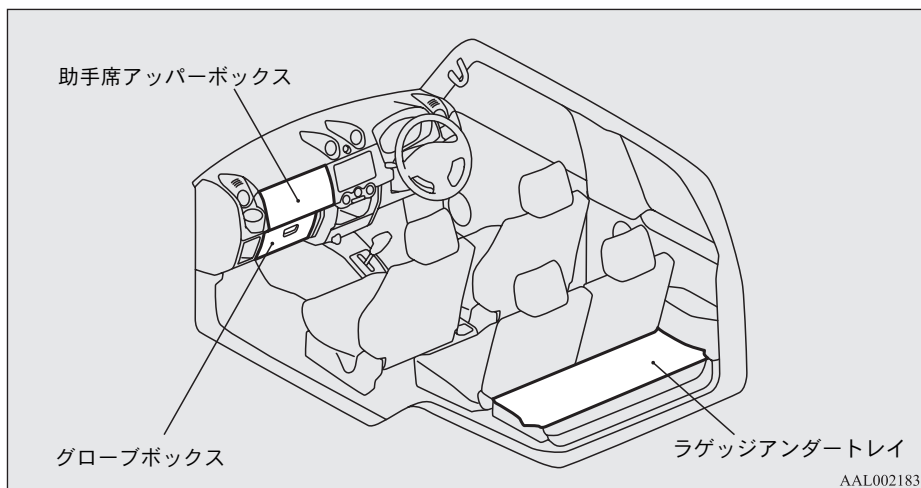

助手席アッパーボックス

J00913600021

リッドを引き上げます。

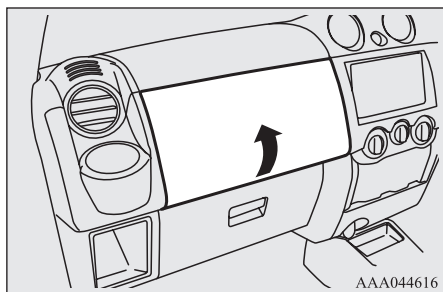

AAA044616

グローブボックス

J00913700022

レバーを引くと開きます。

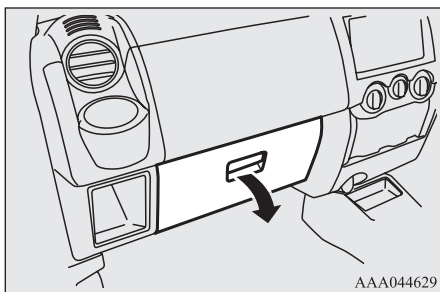

AAA044629

アドバイス

- 開いたリッドは全開の位置でとまります。

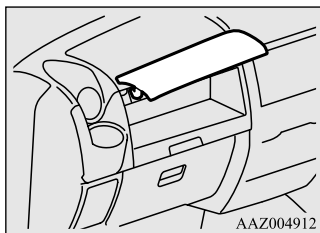

AAZ004912

ラゲッジアンダートレイ

J00908300118

ラゲッジフロアボードの下にラゲッジアンダートレイがあります。

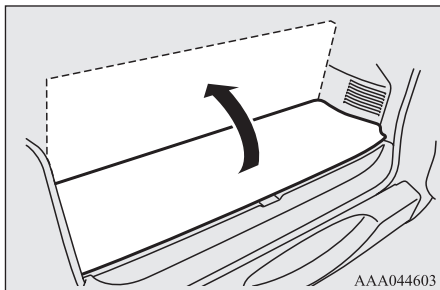

アドバイス

- ラゲッジフロアボードを溝に差し込んで、固定することができます。

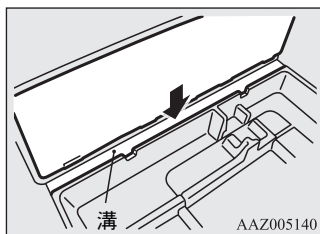

カップホルダー

J00903800642

⚠ 注意

- 走行中の振動や揺れなどで飲み物がこぼれることがあります。熱い飲み物の場合、やけどをするおそれがありますので注意してください。

前席用

◆ Aタイプ

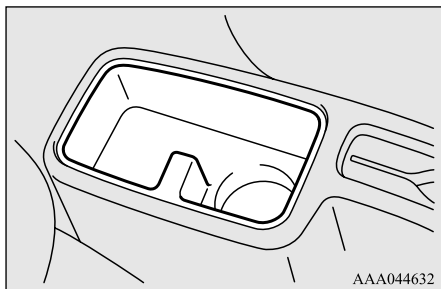

◆ Bタイプ

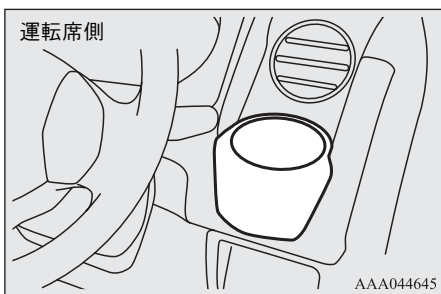

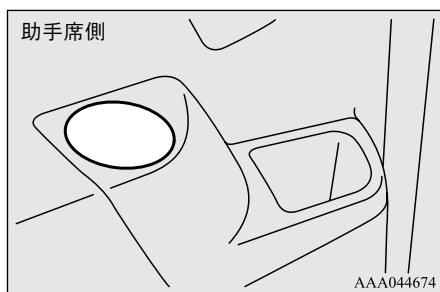
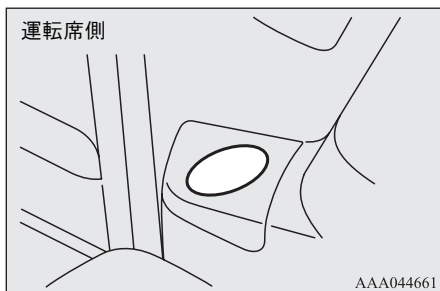

後席用



ラゲッジフック

J00905100375

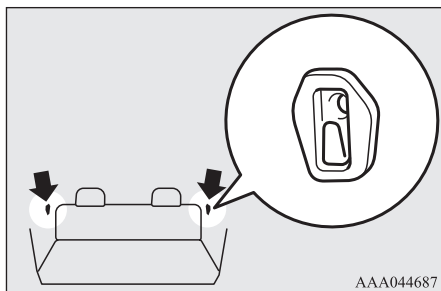
荷室の側面にフックがあります。
荷物の固定用としてご使用ください。



 アドバイス

- フックには約 3kg 以上の荷物をかけないでください。フックが破損したり、車両を傷つけるおそれがあります。

アシストグリップ

J00912900245

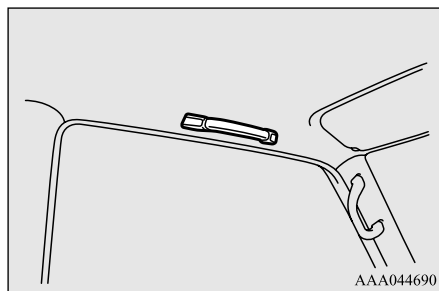
座ったときに手で身体を支えるためのグリップがあります。

 注意

- アシストグリップに手をかけて乗り降りしないでください。アシストグリップが外れて思わぬ事故につながるおそれがあります。

フロアカーペット

タイプ別装備

J00913900011

お客さまのお車には専用のフロアカーペットが設定されています。床の上しっかりと固定して正しく使用してください。

固定のしかた

床面には日産純正フロアカーペット用の固定クリップが付いています。つぎの手順で確実に固定してください。

1. フロアカーペットを床の形状に合わせて敷きます。
2. フロアカーペットの取付穴に固定クリップのピンを通し、確実に固定します。

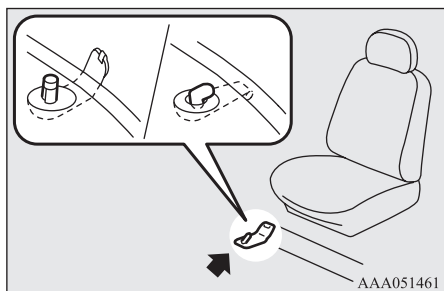

アドバイス

- 車種により、固定クリップ・ピンの形状や各シートごとに設定されている数量は異なります。詳しい固定方法は、日産販売会社にお問い合わせください。

8

警告

- お客さまのお車専用のフロアカーペットを、床の上しっかりと固定して正しく使用してください。フロアカーペットがずれて各ペダルと干渉し、思わぬスピードが出たりブレーキが効きづらくなるなど、重大な傷害につながるおそれがあります。

- 運転席にフロアカーペットを敷くときはつぎのことをお守りください。

- ・ 日産純正部品であっても、他車種および異なる年式のフロアカーペットは使用しない。
- ・ フロアカーペットでペダルを覆わない。
- ・ フロアカーペットを重ねて敷かない。
- ・ フロアカーペットがずれないように固定クリップで確実に固定する。
- ・ 運転席専用のフロアカーペットを使用する。
- ・ フロアカーペットを前後逆さまにしたり、裏返して使用しない。

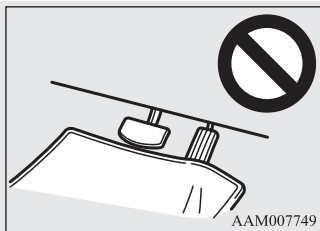

- 運転する前につぎのことを確認してください。

- ・ フロアカーペットが正しく固定されていることを定期的を確認し、車内の清掃などでフロアカーペットを取り外した後は必ず確認する。
- ・ エンジン停止時およびマニュアル車はシフトレバーがNのとき、オートマチック車はセレクトレバーがPのときに、各ペダルをいっばいに踏み込み、フロアカーペットと干渉がなく運転に支障がないことを確認する。