





本書ではお車の各装置や装備の正しい取り扱いかたと、快適ドライブ情報やお手入れのしかた、万一のときの応急処置などを記載しています。

- ◎お車を安全・快適にお使いいただくため、ご使用前に必ずお読みください。
- ◎「安全・快適カーライフのために」は取り扱い時の要点を記載しています。しっかりお読みください。
- ◎「警告」「注意」は安全のために特に重要です。よく読んでお守りください。
- 本書の中で使用しているマークと意味は次のようになっています。

安全のために守っていただきたいこと。	
 警告	守らないと生命の危険又は重大な傷害につながるおそれがあります。
 注意	守らないと傷害又は事故につながるおそれがあります。
お車のために守っていただきたいこと。	
 アドバイス	守らないと車両破損につながるおそれや正規性能を確保できないことがあります。
お車を使ううえで知っておいていただきたいこと。	
 知識	知っておくとお車やいろいろな装備を上手に使うことができ便利です。

- グレードにより異なる装備又はオプションのため、すべての車に付いていない装備は★マークで表示しています。
- 参照して読んで頂きたいページなどを、◎マークで表示しています。
- オートマチック車の取り扱い説明について
オートマチック車には、4AT車とCVT車の2種類があります。本書の中では次のように使い分けしています。
 - 4AT車とは……………フルレンジ電子制御4速オートマチック車を示す。
 - CVT車とは……………無段変速のエクストロニックCVT車を示す。
 - オートマチック車とは…4AT車とCVT車両方を示す。
- 日産販売会社で取り付けられた装備（ディーラーオプション）については、その装備に付属の取扱説明書をお読みください。
- 点検・整備、保証については別冊のメンテナンスノートをお読みください。
- ナビゲーションシステム付車は別冊の取扱説明書をお読みください。
- その他、ご不明な点はカーライフアドバイザー（営業部員）にお申しつけください。

・本書と別冊のメンテナンスノートはお車の中に保管してください。
 ・お車をゆずられるときは次に所有される方のために、本書をお車に付けておいてください。
 ・車両の仕様変更により、本書の内容が実車と一致しない場合がありますのであらかじめご了承ください。

●イラスト目次..... 2

1. 安全・快適カーライフのために

- お出かけまえには..... 8
- お子さまを乗せるときは..... 11
- 走行するときは..... 13
- 駐・停車するときは..... 16
- オートマチック車を運転するときは... 18
- こんなことにも注意..... 20
- こんなときは異常ではありません... 22
- セルフ式ガソリンスタンドを利用するときは... 23
- 経済的な運転をするために..... 24

2. 走行する前に

- インテリジェントキー..... 26
- 各部の開閉のしかた..... 35
- ハンドル・シート・ミラーの調節のしかた..... 49
- シートベルトの着用のしかた... 65
- SRSエアバッグ..... 72
- 前席ロードリミッター付プリテンショナーシートベルト..... 81

3. 走行するとき

- メーター・表示灯・警告灯の見かた..... 84
- スイッチの使いかた..... 106
- 運転のしかた..... 115
- ABS（アンチロックブレーキシステム）..... 137

4. 室内装備の使いかた

- エアコンの使いかた..... 140
- オーディオの使いかた..... 151
- バックビューモニター..... 175
- 室内装備品の使いかた..... 181

5. 車との上手なつきあいかた

- 快適ドライブのために..... 194
- お手入れのしかた..... 204
- 環境保護のために..... 211
- 点検・整備、保証について..... 212

6. 万一のとき

- 発炎筒の使いかた..... 214
- 道路で故障したときは..... 215
- けん引するときは..... 217
- バッテリーがあがったときは... 220
- オーバーヒートしたときは..... 222
- ヒューズを交換するときは..... 223
- 工具・ジャッキ・スペアタイヤについて..... 225
- パンクしたときは..... 231
- 事故がおきたときは..... 235

●付録..... 237

- サービスデータ..... 237

●さくいん..... 243

車両により異なる装備、オプション装備なども含んでいます。

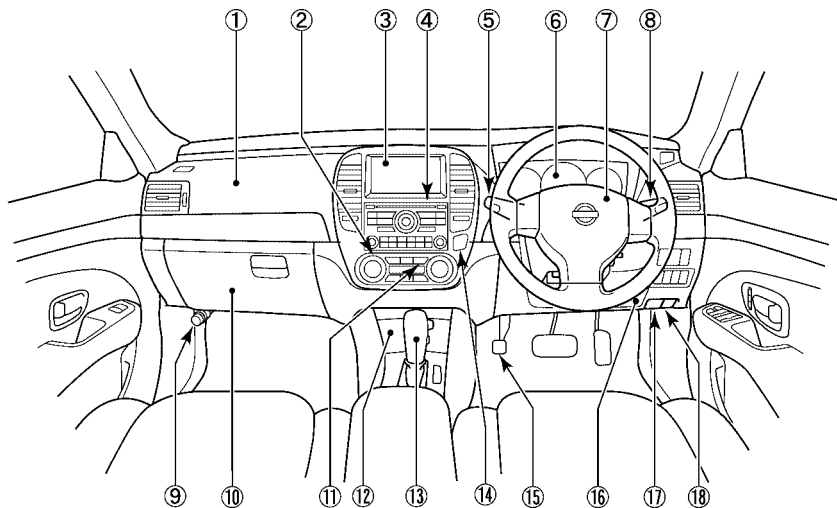

ZS0104

①助手席SRSエアバッグシステム .. 72	⑨ 発炎筒..... 214
②エアコン 140	⑩グローブボックス..... 186
③インストアッパーボックス 186	⑪リヤウインドーデフォグガー
モニター	スイッチ 113
(ナビゲーションシステム付車) ... 別冊	⑫灰皿..... 187
④オーディオ 151	シガーライター..... 188
コントロールパネル	⑬セレクトレバー..... 120、123
(ナビゲーションシステム付車) ... 別冊	⑭非常点滅表示灯スイッチ..... 110
⑤ワイパー・ウォッシャースイッチ	⑮パーキングブレーキ..... 119
..... 111	⑯ヒューズボックス..... 223
⑥メーター 84	⑰エンジンフードオープナー..... 43
⑦運転席SRSエアバッグシステム .. 72	⑱フューエルフィラーリッド
⑧ライトスイッチ 106	オープナー 48
フォグランプスイッチ 109	
方向指示器スイッチ 110	

車両により異なる装備、オプション装備なども含んでいます。

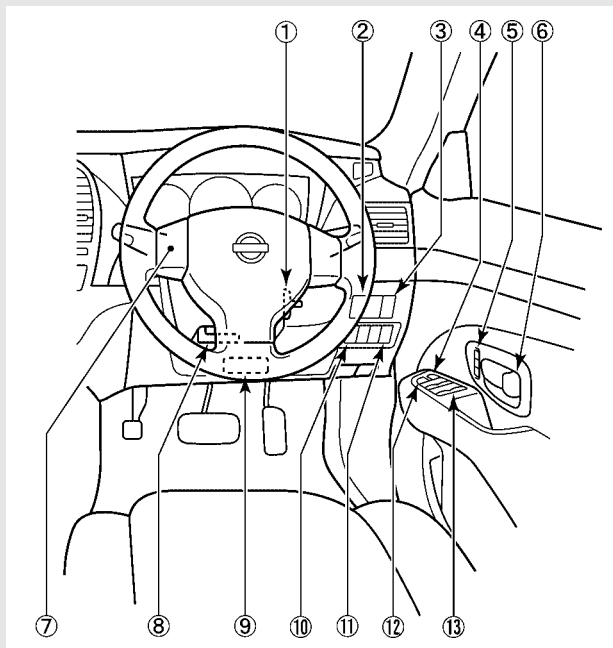

ZSI0105

①イグニッションノブ	115	⑧ハンドル位置調節レバー.....	50
②ドアミラースイッチ	61	⑨ETC（ノンストップ自動料金支払い	別冊
③ヘッドランプレベライザースイッチ	111	システム）ユニット	
④ドアロックスイッチ	37	⑩トランクオープナースイッチ.....	39
⑤オートドライビングポジション		⑪2WD↔4WD切替えスイッチ..	134
シートスイッチ	54	⑫パワーウィンドーロックスイッチ	47
⑥ドアロック	37	
⑦ステアリングスイッチ		⑬パワーウィンドースイッチ.....	44
（ナビゲーションシステム付車）... 別冊			

目次

安全・快適カ
ライフのため

走行する前

走行する時

室内装
備の
使いか車と
の
上手な
あいか万
一
の時付
録さ
く
い
ん

車両により異なる装備、オプション装備なども含んでいます。

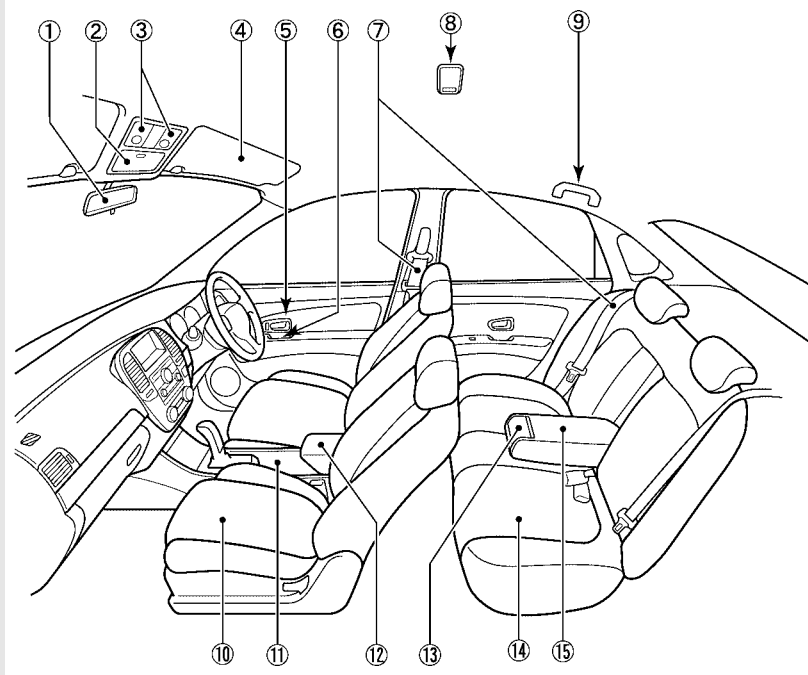

ZSI0106

①ルームミラー	64	⑧ルームランプ.....	184
②オーバーヘッドコンソール	185	⑨アシストグリップ.....	191
③マップランプ	185	⑩前席シート.....	51、53
④サンバイザー	181	⑪前席用カップホルダー.....	189
⑤ドアロック	37	⑫スーパーマルチコンソール.....	190
⑥パワーウィンドウスイッチ	44	⑬後席用カップホルダー.....	189
ドアロックスイッチ	37	⑭後席シート.....	58
⑦シートベルト	65	⑮後席アームレスト.....	58

車両により異なる装備、オプション装備なども含んでいます。

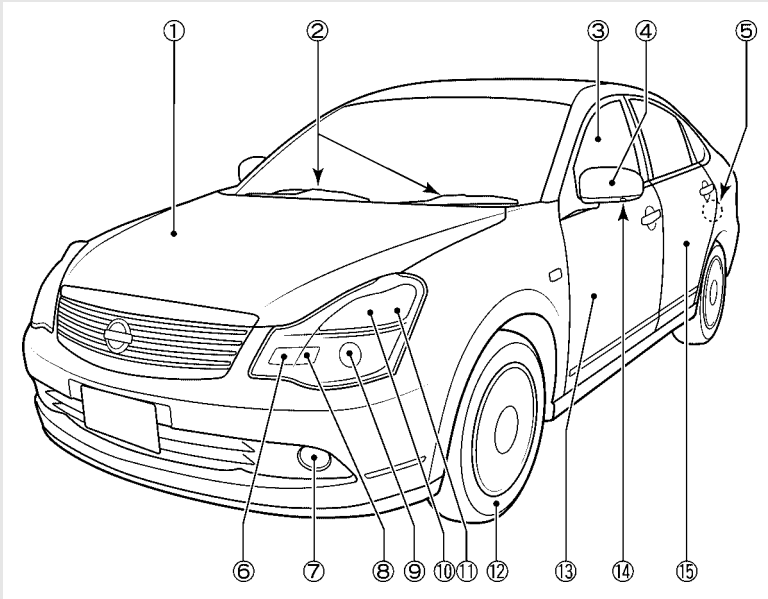

ESF0412Z

①エンジンフード	43	⑩ヘッドランプ	
②ワイパー	111	（アクティブAFS無車）..	106、240
③パワーウィンドー	44	ベンディングランプ	
④ドアミラー	61	（アクティブAFS付車）..	107、240
⑤チャイルドセーフティドアロック		⑪車幅灯（アクティブAFS無車）..	240
.....	37	⑫タイヤ.....	208、240
⑥方向指示器 兼 非常点滅表示灯		⑬前席ドア.....	35
.....	110、240	⑭サイドブラインドモニターカメラ	
⑦フォグランプ	109、240	（ナビゲーションシステム付車）...	別冊
⑧車幅灯（アクティブAFS付車）..	240	⑮後席ドア.....	35
⑨ヘッドランプ	106、240		

目次

安全・快適カ
ライフのため

走行する前

走行する時

室内装
備の
使いか

車と
の
上手な
あいか

万
一
の時

付
録

さ
く
い
ん

車両により異なる装備、オプション装備なども含んでいます。

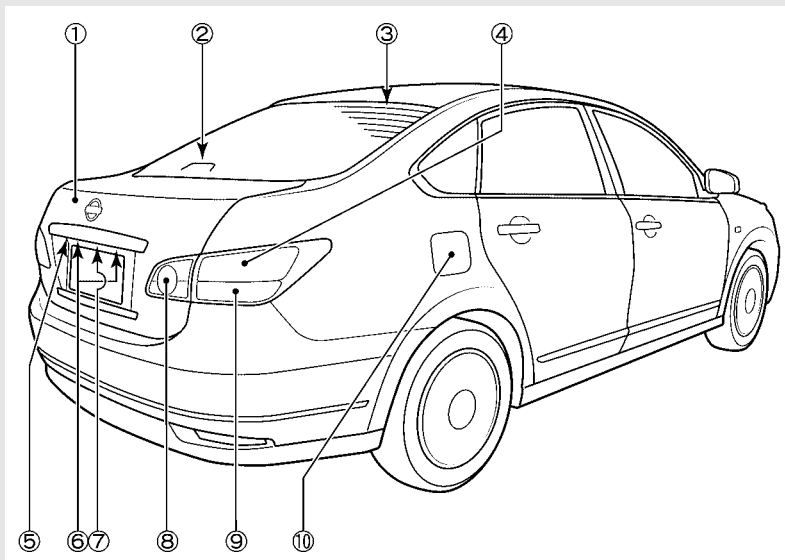

ESF0413Z

①トランク	38	⑦トランクオープン・リクエスト スイッチ	38
②ハイマウントストップランプ ...	240	⑧後退灯.....	240
③リヤウインドーデフォッガー ...	113	⑨方向指示器 兼 非常点滅表示灯	110、240
④尾灯・制動灯	240	⑩フューエルフィルターリッド.....	48
⑤バックビューモニターカメラ (ナビゲーションシステム付車) ...	別冊		
(ナビゲーションシステム無車) ...	175		
⑥番号灯	106、240		

●お出かけまえには.....	8
●お子さまを乗せるときは.....	11
●走行するときは.....	13
●駐・停車するときは.....	16
●オートマチック車を運転するときは.....	18
●こんなことにも注意.....	20
●こんなときは異常ではありません.....	22
●セルフ式ガソリンスタンドを利用するときは.....	23
●経済的な運転をするために.....	24

目次

安全・快適カー
ライフのために走行する前
に走行する
とき室内装
備の
使いか
た車と
の
上
手
な
つ
き
あ
い
か
た万
一
の
と
き付
録さ
く
い
ん

⚠ 重要です。しっかりお読みください。

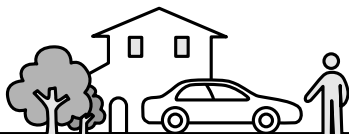

お出かけまえには

日常点検は必ず実施

- ・車を安全にお使いいただくため、日常点検は必ず実施してください。
車の状態に応じて、適切な時期に実施することが法律で義務づけられています。
●詳しくは、メンテナンスノートをお読みください。
- ・いつもと違うことに気がついたら日産販売会社で点検を受けてください。
(音、振動、臭い、水・油漏れなど)



TCA0001Z

タイヤの空気圧を点検する

- ・タイヤ空気圧が不足したまま走行すると、バースト（破裂）するなど思わぬ事故につながるおそれがあります。日常点検でタイヤの空気圧を点検してください。
●詳しくは、209ページをお読みください。

バッテリーの液量を点検する

- ・バッテリーの液量が下限（LOWER LEVEL）以下になったまま使用、又は充電すると、バッテリーが爆発するおそれがあります。日常点検でバッテリーの液量を点検してください。
●詳しくは、メンテナンスノートをお読みください。

車にあった燃料を補給

- ・指定以外の燃料は補給しないでください。
- ・軽油や有鉛ガソリンを使用すると車に悪影響を与えます。
- ・粗悪な燃料も車に悪影響を与えるので補給しないでください。

エンジン型式	使用燃料
HR15DE MR20DE	無鉛レギュラー ガソリン

車庫や屋内ではエンジンをかけたままにしない

- ・車庫や屋内など換気が悪い所では、排気ガスが充満しやすいため、エンジンをかけたままにしないでください。排気ガスには無色無臭で有害な一酸化炭素が含まれているため、吸い込むと一酸化炭素中毒になるおそれがあります。

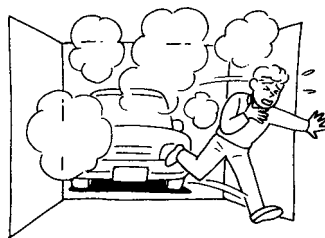

TCA0002Z

△ 重要です。しっかりお読みください。

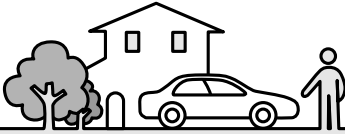

お出かけまえには

正しい運転姿勢に調節

- ・走行前にシート、ハンドル、ヘッドレストの位置を正しい運転姿勢がとれるように調節し、ドアミラー、ルームミラーなどを後方視界が十分確認できる位置に調節してください。

シートベルトは正しく着用

- ・走行する前に必ず全員がシートベルトを着用してください。
- ・シートベルトは正しく着用しないと、ベルトの効果が十分発揮できなったり、ベルトによりケガをするおそれがあります。正しい着座姿勢で正しく着用してください。
- ・SRSエアバッグは、シートベルトの補助装置でシートベルトに代わるものではありません。シートベルトは必ず着用してください。



TCA0003Z

運転席足元には物を置かない

- ・足元のまわりにあき缶などの物を置かないでください。
- ・ブレーキペダルやアクセルペダルに物が挟まると、ペダルの操作ができなくなり、思わぬ事故につながるおそれがあります。

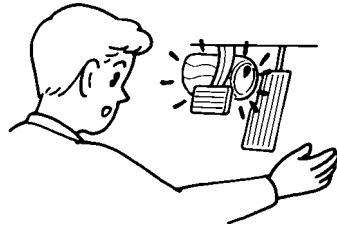

TCA0004Z

車に合わないフロアカーペットは使わない

- ・この車(年式)専用のフロアカーペットを、床の上しっかりと固定して正しく使用してください。フロアカーペットがずれて各ペダルと干渉し、思わぬスピードが出たりブレーキが効きづらくなるなど、重大な傷害につながるおそれがあります。

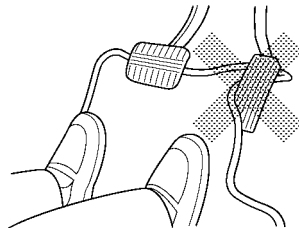

ESD0143Z

- フロアカーペット…192ページをお読みください。

目次

安全・快適カーライフのために

走行する前に

走行するとき

室内装備の使いかた

つきあいの上手な

万のとき

付録

さくいん

⚠ 重要です。しっかりお読みください。



お出かけまえには

燃料が入った容器やスプレー缶などを積まない

- ガソリンや可燃性ガスの入ったスプレー缶などは積まないでください。引火や爆発するおそれがあり危険です。

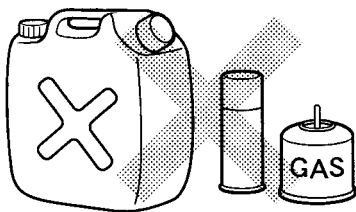

TCA0005Z

インストルメントパネルの上に物を置かない

- アクセサリや芳香剤などを置かないでください。SRSエアバッグが作動したときの衝撃で飛び、思わぬ事故につながるおそれがあります。
- 走行中に移動しやすい物や、視界を妨げるような大きい物は置かないでください。安全運転の妨げになり、思わぬ事故につながるおそれがあります。

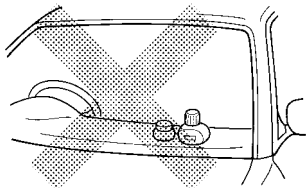

TCA0006Z

荷物を積みすぎない

- 助手席や後席に荷物を重ねて積まないでください。急ブレーキなどのとき荷物が落ちてきて、思わぬ事故につながるおそれがあります。

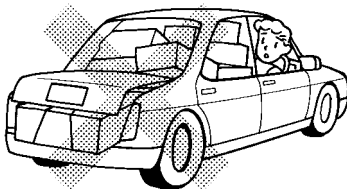

TCA0007Z

アクセサリーの取り付けに注意

- ウインドーにアクセサリーを取り付けると、視界の妨げになったり、吸盤がレンズの働きをして火災を起こしたり、SRSエアバッグが作動したときアクセサリーが飛んでケガをするなど、思わぬ事故につながるおそれがあります。

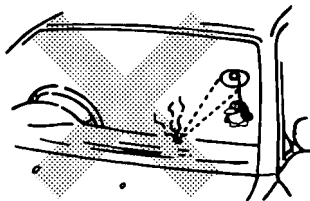

TCA0029Z

△ 重要です。しっかりお読みください。



お子さまを乗せるときは

お子さまは後席に

- ・助手席に乗せるのはできるだけ避けてください。お子さまの動作が気になったり、スイッチ、レバー類のいたずらなど安全運転の妨げになるおそれがあります。また、助手席SRSエアバッグの格納部に近づいていると、万一の事故などでSRSエアバッグが作動したときに強い衝撃を受け、重大な傷害につながるおそれがあります。

お子さまにもシートベルトを着用

- ・お子さまにも必ずシートベルトを着用させてください。お子さまをひざの上に抱えていると、衝突時などにお子さまを支えることができず、お子さまが重大な傷害を受けるおそれがあります。
 ◎65ページも合わせてお読みください。
- ・シートベルトが首や顔に当たったり、腰骨に掛からないような小さなお子さまには、チャイルドセーフティシートやジュニアセーフティシートをお使いください。また、ひとりで座れない小さなお子さまには乳児用チャイルドシートをお使いください。
 (詳しくは、日産販売会社にご相談ください。)

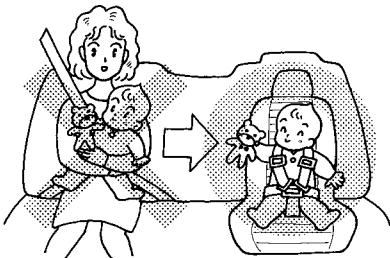

TCA0008Z

チャイルドシートは後席に

- ・助手席に乳児用チャイルドシートを取り付けたり、チャイルドセーフティシートを後ろ向きに取り付けることはやめてください。SRSエアバッグが作動したときに強い衝撃を受け、生命にかかわる重大な傷害につながるおそれがあります。
- ・チャイルドシートをお使いになるときは後席に取り付けてください。やむを得ず助手席に取り付けるときは、シートをできるだけ後ろに下げ、必ず前向きに取り付けてください。なお、乳児用チャイルドシートなど後ろ向きにしか使用できないシートは、必ず後席に取り付けてください。また、チャイルドシートは、走行する前に確実に固定されていることを確認してください。
- ・チャイルドシートの固定方法、及びその他取り扱いかたは、それぞれの商品に付属の取扱説明書に従ってください。
 ◎60ページも合わせてお読みください。

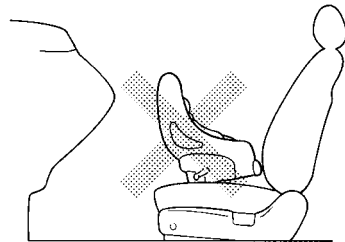

TCA0355Z

目次

安全・快適カ
ライフのため

走行する前

走行する時

室内装備の
使いかた

車との上手な
つきあいかた

万のとき

付録

さくいん

△ 重要です。しっかりお読みください。



お子さまを乗せるときは

〈チャイルドシート選択の目安〉

	体重 (kg)	参考身長 (cm)	参考年齢
チャイルドセーフティシート (後向き用)	新生児～ 13未満	新生児～ 85未満	新生児～ 18か月頃
チャイルドセーフティシート (前向き用)	9～ 18以下	70～ 100以下	9か月頃～ 4才頃
ジュニアセーフティシート	15～ 36以下	100～ 150以下	3才頃～ 12才頃

ドア、ウインドーなどは大人が操作

- ・ドア、ウインドー、トランクなどの開閉は、お子さまには操作させないでください。開閉時に手、首、足などを挟んだりして、重大な傷害につながるおそれがあります。
- ・パワーウインドーロックスイッチは必ず押し込んでおいてください。
 ●詳しくは、47ページをお読みください。
- ・チャイルドセーフティドアロックはロック側にしておいてください。お子さまがひとりでドアを開けると危険です。
 ●詳しくは、37ページをお読みください。
- ・お子さまがトランクで遊んで、自らが閉じ込められてしまうと、重大な傷害を受けるおそれがあります。お子さまが車のまわりにいるときは、トランクに入り込まないように注意してください。

窓から手や顔を出さない

- ・お子さまが手や顔を出さないように注意してください。急ブレーキ時に窓枠などにぶつかったり、車外の障害物に当たったりして、重大な傷害につながるおそれがあります。

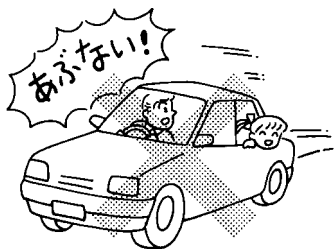

TCB0056Z

車内にお子さまだけを残さない

- ・車から離れるときは、必ずお子さまと一緒に降りてください。炎天下では車内が高温になり、生命にかかわるおそれがあり危険です。
- ・お子さまのいたずらで車の発進、火災など、思わぬ事故につながるおそれがあります。

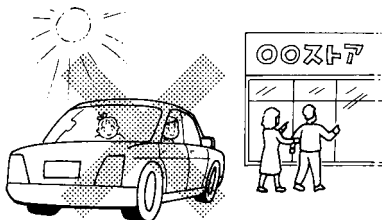

TCA0012Z

⚠ 重要です。しっかりお読みください。

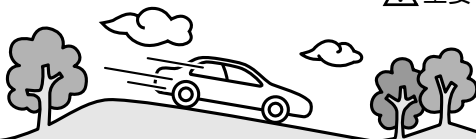

走行するときは

高速道路に入る前には燃料などを再確認

- ・燃料は十分補給してください。高速道路上での燃料切れは危険です。
- ・タイヤの空気圧が不足していないか確認してください。空気圧不足の状態では高速走行をすると、パースト（破裂）するおそれがあります。
- ・万一のために停止表示板（停止表示灯）を車に備えておいてください。停止表示板（停止表示灯）の表示は、法律で義務づけられています。（別売りです。）

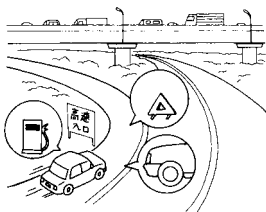

TCA0395Z

車のためにならし運転を

- ・エンジン本体、駆動系などこの車両の持っている性能を十分に引き出すためには、ならし運転が必要です。走行距離約1,600kmまでは適度な車速、エンジン回転数で運転してください。

走行中はエンジンを止めない

- ・エンジンが止まると、極度にハンドル操作力が重くなったり、ブレーキの効きが悪くなり、思わぬ事故につながるおそれがあります。

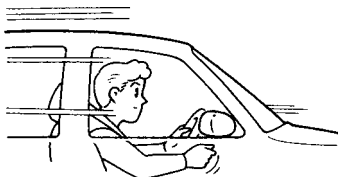

TCE0041Z

長い下り坂ではエンジンブレーキを併用

- ・ブレーキペダルを踏み続けると、ブレーキが過熱して効きが悪くなるおそれがあり危険です。坂の勾配に応じてエンジンブレーキを併用してください。（エンジンブレーキとは走行中アクセルペダルから足を離したときに発生するブレーキ力です。）
- ・4AT車はセレクトレバーを**2**又は**1**に入れます。CVT車は坂の勾配に応じて最適なエンジンブレーキになるよう自動化してありますが、特に強いエンジンブレーキが必要なときは、セレクトレバーを**2**に入れます。
 ●詳しくは、131ページをお読みください。

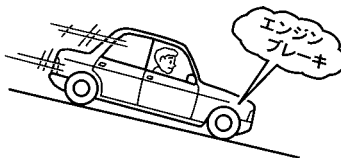

TCA0014Z

△ 重要です。しっかりお読みください。

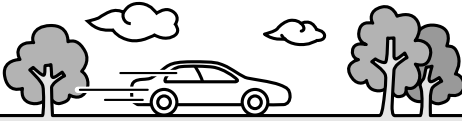

走行するときは

雨天時の走行は速度を落とす

- ・路面がぬれると滑りやすくなります。通常より注意して安全運転に心がけてください。
- ・わだちなどにできた水たまりに高速で進入すると、タイヤが水に乗った状態（ハイドロプレーニング現象）になり、ハンドルやブレーキが効かなくなり危険です。スピードを落として走行してください。特に摩耗したタイヤは、ハイドロプレーニング現象が起こりやすいので注意してください。
- ・冠水路など深い水たまりは走行しないでください。エンジン破損や車両故障につながるおそれがあります。



TCA0015Z

タイヤを傷つける運転をしない

- ・道路の縁石などにタイヤの側面を接触させたり、道路上の凹みや突起物の乗り越しなどは避けてください。タイヤを傷つけるおそれがあります。

水たまり走行後はブレーキの効きを確認

- ・水たまり走行後や洗車後は、ブレーキの効きが悪くなることがあります。ブレーキペダルを軽く踏んで効きを確認してください。
- ・効きが悪いときは、周囲の安全に十分注意しながら低速で走行し、効きが回復するまでブレーキペダルを繰り返し軽く踏んでください。

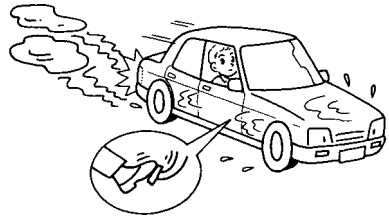

TCA0016Z

滑りやすい路面を走行するときは慎重に

- ・ぬれた路面や凍結路、積雪路などではスピードを落としてください。
- ・急加速、急ブレーキ、急ハンドル、急激なエンジンブレーキは避けてください。タイヤがスリップしやすく、思わぬ事故につながるおそれがあります。

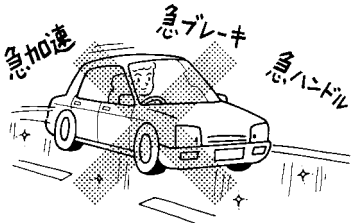

TCA0017Z

⚠ 重要です。しっかりお読みください。

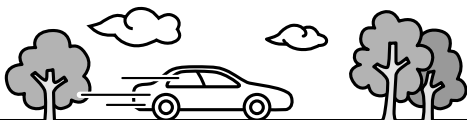

走行するときは

横風が強いときは

- ・横風を受け、車が横に流されるようなときは、ハンドルをしっかり握ってスピードを徐々に落としてください。
- ・トンネルの出口、橋の上、切り通しなどは特に横風が発生しやすいので注意してください。

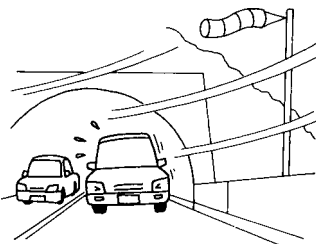

TCA0018Z

ブレーキペダルに足をのせたままにしない

- ・ブレーキペダルに足をのせたまま走行しないでください。ブレーキの部品が早く摩耗したり、ブレーキが過熱し効が悪くなるおそれがあります。

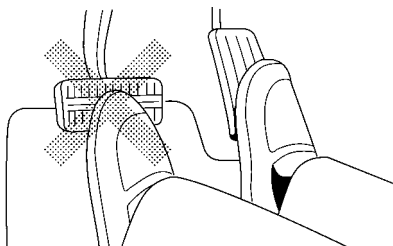

TCA0019Z

走行中に異常があったら

- ・警告灯が点灯したら、ただちに安全な場所に停車し、適切な処置をしてください。そのまま走行すると思わぬ事故につながるおそれがあります。
 ●詳しくは、90ページをお読みください。
- ・走行中にタイヤがパンクやバースト(破裂)したときは、あわてずにハンドルをしっかり握ってスピードを徐々に落とし、安全な場所に停車してください。急ブレーキや急ハンドルを行うと、車両がコントロールできなくなり危険です。
- ・床下に強い衝撃を受けたときは、ただちに安全な場所に停車し、ブレーキ液や燃料の漏れ、マフラーなど車体下部の各部に損傷がないか確認してください。漏れや損傷がある場合は、日産販売会社に連絡してください。

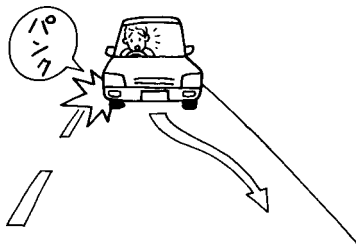

TCA0020Z

△ 重要です。しっかりお読みください。

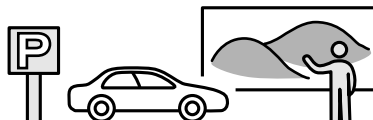

駐・停車するとき

燃えやすい物の上や近くに駐・停車しない

- ・ 枯れ草、紙、木材、油など燃えやすい物の上や近くには駐・停車しないでください。排気管や排気ガスは高温になるため着火するおそれがあり危険です。
- ・ 車両後方に木材、ベニヤ板などの可燃物があるときは、車両後端から十分に距離をとって駐・停車してください。すき間が少ないと、排気ガスにより変色や着火するおそれがあります。

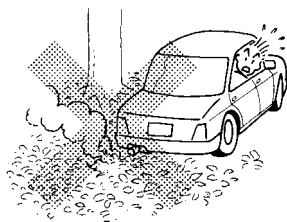

TCA0021Z

車から離れるときは必ずエンジンを止め施錠する

- ・ 無人で車が動き出したり、盗難など思わぬ事故につながるおそれがあります。車から離れるときは、必ずパーキングブレーキをかけ、エンジンを止めてから施錠してください。
- ・ お子さまや介護が必要な方を車内に残したままにしたり、貴重品を置いたままにしないでください。
- ・ お子さまがトランクに閉じ込められると、重大な傷害を受けるおそれがあります。車を使用しないときは、ドアを施錠し、トランクを閉め、車のキーはお子さまの手の届かない所に保管してください。

仮眠するときは必ずエンジンを止める

- ・ 無意識にセレクトレバーを動かしたり、アクセルペダルを踏み込んだりして、車の不意な発進やエンジン過熱による火災など、思わぬ事故につながるおそれがあり危険です。
- ・ エンジンをかけたままエアコンを内気循環にして長時間使用すると、排気管に腐食や損傷による穴や亀裂があった場合、排気ガスが車内に侵入して一酸化炭素中毒になるおそれがあり危険です。

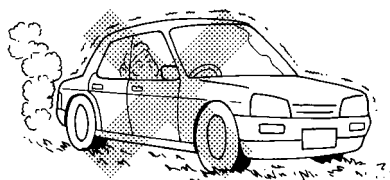

TCA0022Z

ハンドルをいっぱい切った状態を長く続けない

- ・ 車庫入れなどで、エンジンをかけたままハンドルをいっぱい切った状態を長く続けると、ハンドル操作力が重くなるがありますが異常ではありません。
- 詳しくは、EPS (電動パワーステアリング) 警告灯…96ページをお読みください。



TCA0023Z

△ 重要です。しっかりお読みください。

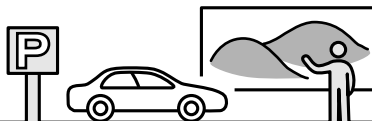

駐・停車するとき

坂道駐車はパーキングブレーキを確実に

- ・無人で車が動き出すなど、思わぬ事故につながるおそれがあります。
- ・パーキングブレーキを確実にかけ、セレクトレバーをPに入れてください。
更にタイヤに輪止めをすると効果があります。

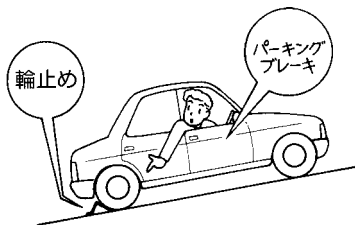

TCA0024Z

車の移動はエンジンをかけて

- ・必ずエンジンをかけて移動してください。エンジンをかけないで坂道を利用した移動は、極度にブレーキの効きが悪かったり、ハンドル操作力が重くなり、思わぬ事故につながるおそれがあります。



TCA0025Z

エンジンをかけたまま小休止するとき

- ・エンジンをかけたまま仮眠や長時間駐車はしないでください。
- ・冬場の駐車など暖房をせざるを得ない状況で、やむを得ずエンジンをかけたまま長時間駐車するときは、以下のことを確認してから駐車してください。
*換気の悪い車庫や屋内など排気ガスが充満するような場所でないこと。
*他車の排気口が近くにないこと。
*エアコンが内気循環になっていないこと。
*大雪などで、スッポリと埋まる可能性がないこと。
*セレクトレバーやアクセルペダルに、無意識に触れることがないように後席に座ること。

目次

安全・快適カ
ライフのため

走行する前

走行するとき

室内装備の
使いかたつ車との上手な
つきあいかた

万のとき

付録

さくいん

⚠ 重要です。しっかりお読みください。



オートマチック車を運転するときは

オートマチック車はその特性や操作上の注意をよく理解することが大切です。

🔍詳しくは、127ページの「オートマチック車の運転のしかた」も合わせてお読みください。

クリープ現象に注意

- エンジンがかかっているとき、セレクトレバーを**D**、**N**以外に入れると、アクセルペダルを踏まなくても車が動き出します。(これをクリープ現象といいます。)
- 停車中はブレーキペダルをしっかりと踏んでください。特にエンジン始動直後やエアコン作動時など、エンジン回転数が上がっているときは、動く力が強くなりますので、しっかりと踏んでください。

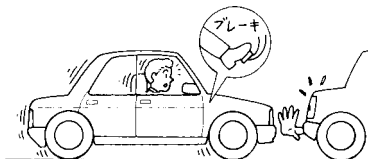

TCA0026Z

キックダウンは適切に

- セレクトレバーが4AT車は**D**、**2**で、CVT車は**D**で走行中にアクセルペダルをいばいに踏み込むと、自動的に低速ギヤに切り替わり急加速が得られます。(これをキックダウンといいます。)
- 滑りやすい路面や急カーブではキックダウン操作を避けてください。キックダウンすると、タイヤがスリップして思わぬ事故につながるおそれがあります。

ペダルの位置を確認

- ペダルの踏み間違いは思わぬ事故につながります。エンジンをかける前に必ずペダルの位置を確認してください。
- アクセルペダルとブレーキペダルは右足で操作してください。

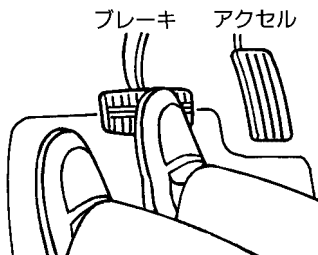

TCA0579Z

セレクトレバーの操作は正しく確実に

- 発進時はブレーキペダルを踏んでセレクトレバーを操作してください。アクセルペダルを踏んだ状態で操作すると、急発進して危険です。
- 後退したあとは、すぐセレクトレバーを**R**から**N**に戻す習慣をつけてください。

⚠ 重要です。しっかりお読みください。



オートマチック車を運転するときは

セレクトレバー位置は目で確認

- エンジンがかかるときは**P**、前進するときは**D**、後退するときは**R**にあることを目で確認してください。
- イグニッションノブがONのとき、セレクトレバーを**R**に入れると、後退位置を知らせるブザーが車内で鳴ります。(車外の人に注意するものではありません)

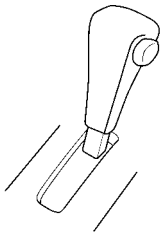

P

メーター内インジケーター
ESF0301Z

走行中は**N**にしない

- 走行中にセレクトレバーを**N**にすると、エンジンブレーキが全く効かなくなり、思わぬ事故につながるおそれがあります。また、トランスアクスルが故障する原因となります。

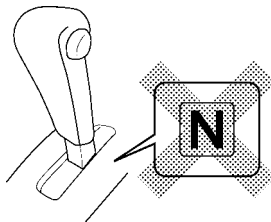

ESF0302Z

無用な空吹かしはしない

- 万一、セレクトレバーが**P**、**N**以外に入っていると、急発進し、思わぬ事故につながるおそれがあります。

駐車するときは**P**にする

- エンジンがかかったまま、セレクトレバーが**P**、**N**以外に入っていると、クリープ現象で車が動き出したり、誤ってアクセルペダルを踏み込むと急発進したりして、思わぬ事故につながるおそれがあります。

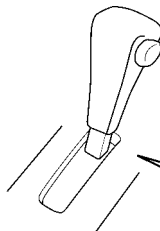

P

ESF0303Z

シフトロックシステム

オートマチック車を安全にお使いいただくために、シフトロックシステムが付いています。よく理解して正しく操作してください。

- 詳しくは、126ページをお読みください。
- イグニッションノブがONのときは、ロック装置が作動し、ブレーキペダルを踏んでいないと、**P**からセレクトレバーを動かすことができません。
- セレクトレバーを**P**に入れないと、イグニッションノブからキーが抜けません。

⚠ 重要です。しっかりお読みください。



こんなことにも注意

ラジエーターが熱いときはキャップを外さない

- ・ラジエーターやリザーバータンクが熱いときはキャップを外さないでください。蒸気や熱湯が噴き出し危険です。
- ・冷却水の補給は温度が下がってから行ってください。



TCA0028Z

タバコの吸いがらの火は消して

- ・タバコやマッチなどの火は確実に消し、灰皿のふたは必ず閉めてください。
- ・灰皿の中には吸いがらを入れすぎたり、燃えやすい物を入れしないでください。

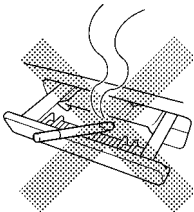

ESF0304Z

炎天下で駐車するときは

- ・炎天下で駐車するときは、車内にライターや炭酸飲料の缶、サングラス、カメラなどを置いたままにしないでください。車内が高温になり、爆発したり変形するおそれがあります。

ガスライターにも注意

- ・操作部が露出しているガスライターをグローブボックスなどに入れておいたり、床やシートのすき間に落としたままにしないでください。荷物を押し込んだときやシートを動かしたときに、ガスが噴出して、火災につながるおそれがあります。

工具や布などの置き忘れに注意

- ・点検や清掃に使用した工具や布などを、エンジンルーム内に置き忘れないようにしてください。故障や車両火災につながるおそれがあります。

薬を服用したときは運転しない

- ・カゼ薬など眠けをもよおす薬を服用された方は運転を避けてください。

△ 重要です。しっかりお読みください。



こんなことにも注意

違法改造はしない

- ・車の性能や機能に適さない部品を装着したり、自己流のエンジン調整や配線などを行わないでください。正常な性能を発揮できなかったり、故障や火災など思わぬ事故につながるおそれがあります。
- ・日産が国土交通省に届け出をした部品以外の物を装着すると、違法改造になることがあります。

違法改造



TCA0030Z

- ・次のような場合には日産販売会社にご相談ください。

*タイヤ、ロードホイールの交換

指定以外のタイヤやロードホイールを装着しないでください。性能や機能に支障をきたし、安全な走行ができなくなるおそれがあります。

*電装品、無線機などの取り付け

適切でない電装品や無線機などを取り付けしないでください。電子機器部品に悪影響を及ぼしたり、誤った配線は故障や火災など、思わぬ事故につながるおそれがあります。

また、バッテリー端子に電装品やアース線などを直接つながないでください。バッテリーがあがる可能性があります。

(詳しくは、日産販売会社へご相談ください。)

*ハンドルの取り外しや交換

ハンドルの取り外しや交換を不適切に行うと、SRSエアバッグが正常に作動しなかったり、不意に作動したりして、思わぬ傷害を受けるおそれがあります。

電話は安全な場所に停車して

- ・運転しながらのハンズフリー以外の自動車電話や携帯電話などの使用はやめてください。周囲への注意力が低下し、思わぬ事故につながるおそれがあります。



TCA0031Z

目次

安全・快適カ
ライフのため

走行する前

走行する時

室内装備の
使いかたつ車との上
手な万
一の時付
録さ
く
い
ん

⚠ 重要です。しっかりお読みください。



こんなときは異常ではありません

ブレーキペダルを踏むと音がする

- ・朝一番及び長時間駐車後の走り始め、又は降雨後や洗車後など湿気が多いときにブレーキペダルを踏むと、“キー”という音がする場合があります。この音はブレーキパッドが水分を吸収し、表面の摩擦力が一時的に変化したためで異常ではありません。
- ・高性能スポーツブレーキパッド採用車は、スポーツ走行用の摩擦係数のきわめて高いブレーキパッドを採用しているため、従来のブレーキパッドに比べ、ブレーキを緩め発進するときや停止する間に“グー”や“キー”といった音が発生する場合があります。
- ・これらの音がときどきするのは異常ではありませんが、頻繁に音がする場合は、すみやかに日産販売会社で点検を受けてください。

ヘッドランプなどのレンズ内面がくもる

- ・ヘッドランプ、制動灯などは、雨天走行や洗車などにより、レンズ内面が一時的にくもることがあります。またヘッドランプ内と外気との温度差により、レンズ内面が結露することもあります。これは雨天時などに窓ガラスがくもると同様の現象で、機能上の問題ではありません。
- また、レンズの構造上、レンズのふちに水滴が付着することがありますが、機能上の問題ではありません。
- ただし、ランプ内に水がたまっている場合やレンズ内面に大粒の水滴が付着している場合は、日産販売会社にご相談ください。

⚠ 重要です。しっかりお読みください。



セルフ式ガソリンスタンドを利用するときは

燃料給油時に必ず守ること

- ・エンジンを必ず止め、車のドアや窓は閉めてください。
- ・タバコを吸うなど火気を近づけないでください。
- ・フューエルキャップを開ける前に、金属部分に触れて身体の静電気を除去してください。身体に静電気を帯びていると、放電による火花で燃料に引火したり、やけどをするおそれがあります。
- ・補給口のリッドを開ける操作から給油が完了するまでの作業は、必ずひとりで行ってください。
給油作業中の人以上は、帯電しているおそれがあるため、給油口に近づけないでください。
また、給油の作業を行う人は、給油中に再び車内のシートに戻らないでください。再帯電するおそれがあります。
- ・フューエルキャップはつまみ部分を持って回してください。
●開閉操作は、48ページをお読みください。
フューエルキャップは純正品以外は使用しないでください。
- ・給油ノズルは確実に給油口へ挿入してください。給油ノズルの挿入が浅いと、給油の自動停止が遅れるため、燃料が吹きこぼれ火災につながるおそれがあります。
- ・給油ノズルの自動停止後は、給油の継ぎ足しをしないでください。継ぎ足しをすると、燃料があふれて火災につながるおそれがあります。
- ・ガソリンスタンド内に掲示されている注意事項は必ず守ってください。

燃料給油時は注意

- ・給油時に気化した燃料を吸わないようにしてください。

目次

安全・快適カーライフのために

走行する前に

走行するとき

車内装備の使いかた

車と上手なつきあいかた

万 one のとき

付録

さくいん

⚠ 重要です。しっかりお読みください。



経済的な運転をするために

もっと燃費を向上するには

- *無用なアイドリングをやめる（アイドリングストップ）
人待ちや荷降ろしなどで駐・停車するときは、エンジンのかけっぱなしをやめましょう。
- *経済速度で走行する
一般道路なら時速40km程度、高速道路なら時速80km程度で走行するのが経済的な走りかたです。
- *点検・整備をきちんとし、タイヤの空気圧を適正にする
- *無駄な荷物を積まない
車のエンジンは荷物の重さに敏感です。
- *無駄な空吹かしをやめる
10回の空吹かしは乗用車でガソリン約60ccの燃料が無駄になります。
- *急発進、急加速、急ブレーキをやめ、適切な車間距離をとる
- *渋滞をまねく違法駐車をしない
迷惑駐車は交通渋滞をもたらし余分な排気ガスを出させる原因になります。
- *エアコンの使用を控えめにする
エアコン使用時はエンジンの回転数が高くなるため、結果として燃料の使用量が増加します。まめに適正な温度に調節することが重要です。

●インテリジェントキー	26
インテリジェントキー機能について	27
キーについて	29
●各部の開閉のしかた	35
ドア	35
トランク	38
キー封じ込み防止機能	41
エンジンフード	43
パワーウィンドー	44
燃料補給口	48
●ハンドル・シート・ミラーの調節のしかた	49
ハンドル・シート・ミラーについて	49
正しい運転姿勢	49
ハンドル	50
シート	50
チャイルドシートについて	60
ドアミラー	61
ルームミラー	64
●シートベルトの着用のしかた	65
シートベルトの着用について	65
シートベルトの着用のしかた	68
●SRSエアバッグ	72
SRSエアバッグの作動	72
SRSエアバッグが作動するとき・しないとき	77
●前席ロードリミッター付プリテンショナー	
シートベルト	81
前席ロードリミッター付プリテンショナー	
シートベルトの作動	81
プリテンショナーシートベルト付車の	
取り扱いについて	81

インテリジェントキー

インテリジェントキー機能とは、インテリジェントキーを携帯することにより、キーを取り出すことなくドアの施錠・解錠やエンジンの始動が可能になる大変便利なシステムです。従来通り、リモートコントロールエントリー機能も使えます。



注意

インテリジェントキーは運転者が必ず携帯してください。

- ・エンジンの始動やドアの施錠・解錠など、車を操作するためにはなくてはならないものです。大切に保管してください。



アドバイス

- ・インテリジェントキーは微弱な電波を使用しています。次のような使用環境では機能に障害が起こるため、インテリジェントキー機能やリモートコントロールエントリー機能が正常に作動しない場合があります。その場合には、メカニカルキーを使って操作を行ってください。
 - *近くにテレビ塔や発電所、放送局など強い電波を発生する設備があるとき。
 - *無線機や携帯電話などの無線通信機器と一緒に携帯しているとき。
 - *インテリジェントキーが金属性のものに接したり、覆われたりしているとき。
 - *近くで電波式リモートコントロールエントリーを使用しているとき。
 - *インテリジェントキーをパソコンなどの電化製品の近くに置いたとき。
 - *コインパーキングに駐車したとき。(車両検出用の電波の影響があるため)
 - *近くで電波式侵入警報装置を使用しているとき。
 - *極端に気温が低いとき(電池の性能が低下するため)
- ・インテリジェントキーは車両との通信のために常時受信動作をしているため、常に電池を消耗しています。電池の寿命は使用状況により異なりますが約2年程度です。電池が切れた場合は、新しい電池と交換してください。
 - 電池の交換のしかた…34ページをお読みください。
- ・インテリジェントキーをテレビやパソコンなどの電化製品の近くに置かないでください。電池を著しく消耗することがあります。
- ・イグニッションノブは電氣的な制御でロックしているため、イグニッションノブがLOCKのときにバッテリーがあがるとステアリングロックの解除が行えず、イグニッションノブを回せなくなります。(メカニカルキーも含む。)バッテリーあがりには特に注意してください。
 - 万が一バッテリーがあがったときは、すみやかにバッテリーを充電してください。
 - バッテリーがあがったときは…220ページをお読みください。

インテリジェントキー機能について

車内及び車外の作動範囲内でインテリジェントキーを携帯しているときに操作できます。

● ドア施錠・解錠、及びトランク解錠の作動範囲

- ・作動範囲は、各リクエストスイッチから周囲約80cm以内です。
- ドアの施錠・解錠…35ページをお読みください。
- トランクの解錠…38ページをお読みください。

作動範囲（各リクエストスイッチから周囲約80cm以内）

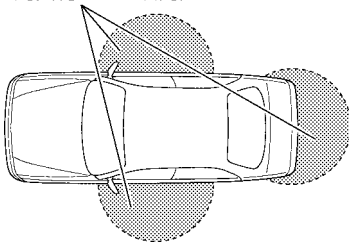

ESF0500Z



アドバイス

- ・車両（ドアガラスやドアハンドル、リアバンパーなど）に近づきすぎている場合などは作動しないことがあります。
- ・作動範囲は各リクエストスイッチを中心に約80cmの球状になっているため、地面近くや高い場所では作動しないことがあります。
- ・インテリジェントキーの電池が消耗しているときや、強い電波、ノイズのある場所では、作動範囲が狭くなったり、作動しないことがあります。



知識

キー連動室内照明システム

- ・運転席ドアを解錠すると、ルームランプが約15秒間点灯します。
- 詳しくは、キー連動室内照明システム…184ページをお読みください。

アンサーバック機能

- ・ドアの施錠・解錠時に、作動確認のためのブザーと非常点滅表示灯が作動します。（施錠時1回、解錠時2回）
- ・トランク解錠時に、作動確認のためのブザーが作動します。（解錠時4回）
- ・アンサーバック機能を停止することができます。日産販売会社にご相談ください。

オートロック機能

- ・リクエストスイッチ（又はインテリジェントキーのドア解錠スイッチ）を押して、解錠後約30秒以内に以下のいずれの操作も行わなかった場合は、盗難防止のため自動的に全ドアが施錠されます。（施錠されるまでの間に、再度インテリジェントキーの解錠スイッチを押すと、その時点から約30秒後に施錠されます。）
- ＊ドアを開ける。
- ＊イグニッションノブを押す。
- ＊メカニカルキーをイグニッションノブに差し込む。

目次

安全・快適
ライフのため

走行する前

走行する時

室内装
備の車と
上手な万
一の時付
録さ
くい
ん

知識

- ・インテリジェントキーが作動範囲内にあれば、インテリジェントキーを携帯している人以外でもリクエストスイッチを押して施錠、解錠ができます。
 - ・自車のインテリジェントキーが車内又はトランク内にあるときは、キー封じ込み防止のため、リクエストスイッチによるドアの施錠はできません。
 - ・施錠したいときは、以下のことを行ってください。
 - ※車内又はトランク内にあるインテリジェントキーを取り出し、リクエストスイッチを押す。
 - ※リモートコントロールエントリー機能又はメカニカルキー機能で施錠する。
- リモートコントロールエントリー機能…31ページをお読みください。
 ○メカニカルキー機能…32ページをお読みください。

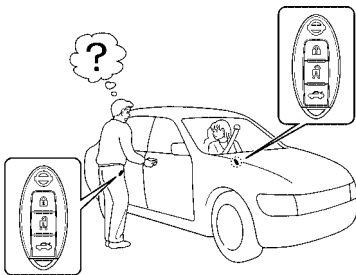

ESG0175Z

●エンジン始動の作動範囲

作動範囲は、車両室内です。(トランク内は除きます。)

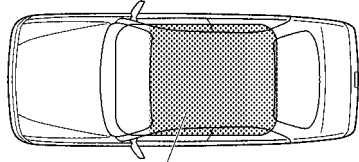

作動範囲(車内)

ESG0414Z

アドバイス

- ・インテリジェントキーの電池が消耗しているときや、強い電波、ノイズのある場所では、作動範囲が狭くなったり、作動しないことがあります。

知識

- ・トランク内は作動範囲ではありませんが、エンジンの始動が可能になることがあります。
- ・車内でもインストルメントパネル上、グローブボックス内、ドアポケット内、リヤパーセル上などにインテリジェントキーがあるときは、エンジンの始動ができないことがあります。
- ・車外でもドアやドアガラスに近づきすぎた場合は、エンジンの始動が可能になることがあります。

キーについて

- ・インテリジェントキー（メカニカルキー内蔵）が2個ついています。

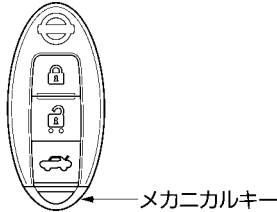

メカニカルキー

キー番号タグ



ECG0020Z

インテリジェントキーには以下の機能があります。

- *インテリジェントキー機能 〇27ページをお読みください。
- *リモートコントロールエントリー機能 〇31ページをお読みください。
- *メカニカルキー機能 〇32ページをお読みください。

警告

- ・植え込み型心臓ペースメーカー及び植え込み型除細動器（ICD）を使用している方は、アンテナから約22cm以内の範囲に装着部位が近づかないようにしてください。ドア開閉時、トランク開閉時、各リクエストスイッチ操作時、エンジン始動時などにインテリジェントキーの電波が植え込み型心臓ペースメーカー及び植え込み型除細動器（ICD）の作動に影響を与えるおそれがあります。

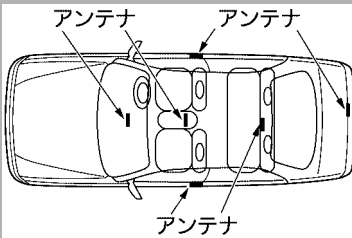

ESH0363Z

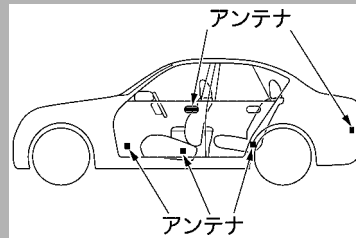

ESH0364Z

- ・植え込み型心臓ペースメーカー及び植え込み型除細動器（ICD）以外の医療電気機器を使用している方は、インテリジェントキーの電波が医療電気機器の動作に影響を与える場合があるため、医療電気製造業者などへ影響を確認してからご使用ください。
- ・詳しくは、日産販売会社にお問い合わせください。



警告

- ・航空機内ではインテリジェントキーのスイッチを押さないでください。また、バッグなどに収納するときは、荷物などでスイッチが押されないようにしてください。万一スイッチが押されると電波が発信され、航空機の運航に支障をきたすおそれがあります。



アドバイス

- ・インテリジェントキーは送信機を内蔵している精密電子機器です。故障を防止するため、次のことをお守りください。
 - ＊長時間高温になる場所に置かない。
 - ＊分解しない。
 - ＊無理に曲げたり、落としたり、強い衝撃を与えたりしない。
 - ＊水にぬらさない。
 - ＊超音波洗浄器などにつけない。
 - ＊磁気を帯びたキーホルダーなどを付けない。
 - ＊テレビ、オーディオなど、磁気を帯びた機器の近くに置かない。
- ・インテリジェントキーはドアポケットに入れないでください。ドアを閉めるとき衝撃により破損するおそれがあります。またドアポケット内に一緒に入れておいた物がドアを閉めた衝撃で当たるなどして勝手にスイッチが入り、キーを車内に封じ込めるおそれがあります。



知識

- ・インテリジェントキーは同じ車両で最大4個まで使うことができます。ご購入やご使用開始方法については、日産販売会社にご相談ください。
- ・インテリジェントキーを紛失したときは、盗難などを防ぐため、ただちに日産販売会社にご相談ください。
- ・キー番号を打刻したタグは大切に保管してください。キー番号を日産販売会社に連絡すると購入できます。
- ・インテリジェントキーのスイッチを押しても作動しないときは、電池の消耗又は故障が考えられます。日産販売会社にご相談ください。
 - 電池の交換については、34ページをお読みください。

●ノブキャップについて

イグニッションノブの穴にほこりなどが入るのを防ぐため、ノブキャップを取り付けます。

- ・取り付けるときは、ノブキャップのマークをイラストと同じ向きにして押し込みます。

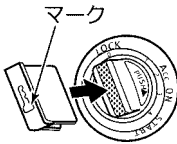

ESH0920Z

 アドバイス

- ・メカニカルキーを使ってエンジンをかけるときは、ノブキャップを取り外してください。
- メカニカルキーによるエンジンのかけかた…118ページをお読みください。

 知識

- ・ノブキャップは、室内色に合った色をお使いください。

リモートコントロールエントリー機能について

離れたところ(約1m)から全ドアの施錠・解錠、トランクの解錠ができます。

●使いかた

- ・車に近づき、インテリジェントキーのスイッチを押します。
- ・リモートコントロールエントリー機能で施錠したあとは、必ず施錠されたことを確認してください。

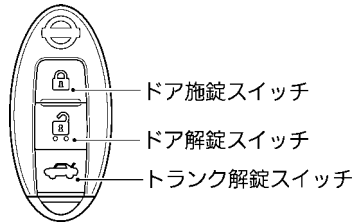

ECF0120Z

スイッチ	作 動
ドア施錠スイッチ	全ドアを施錠します。
ドア解錠スイッチ	全ドアを解錠します。
トランク解錠スイッチ	約1秒間押し続けるとトランクが解錠します。

知識

- ・ドアの施錠・解錠時にはキー連動室内照明システム、アンサーバック機能、オートロック機能が作動します。
Q27ページをお読みください。
- ・ドア施錠スイッチを押したときに車外警報ブザーが“ピピピピ…”と鳴ったときは、ドアが施錠されていません。以下を確認し、再度施錠してください。
 - *いずれかのドアが半ドアになっていないか。
 - *ドアを閉める前にドア施錠スイッチを押していないか。

●作動しないとき

- ・次のような場合は、インテリジェントキーのスイッチを押しても作動しません。
 - *イグニッションノブが押し込まれているとき。(Acc、ONなどの位置にあるとき)
 - *メカニカルキーがイグニッションノブに差し込まれているとき。
 - *ドアが完全に閉まっていない(半ドア)とき。(解錠のみできます。)
 - *車から離れすぎているとき。
 - *インテリジェントキーの電池が切れているとき。

アドバイス

- ・周囲の状況によっては、作動する距離が変わることがあります。確実に作動させるためには、車両から約1mまで近づいてください。

メカニカルキー機能について

インテリジェントキーの電池が切れたときにドアの施錠・解錠、エンジンの始動ができます。また、車両のバッテリーがあがったときなどにドアの施錠・解錠ができます。

●メカニカルキーの取り外しかた

- ・インテリジェントキー裏側のロックを外しながらメカニカルキーを引き抜きます。

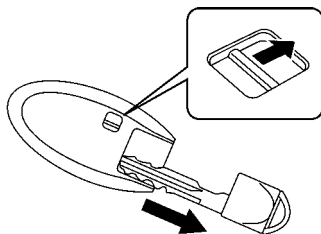

ZIC0035

- ・元に戻すときは、ロックが戻るまで確実に差し込みます。

注意

- ・インテリジェントキーは必ずメカニカルキーを内蔵した状態で携帯してください。

エンジンイモビライザー (盗難防止装置)

車両の盗難に対する防御性能を高めるために、キーに送信機を内蔵し、あらかじめ登録されているキー以外でのエンジンの始動を禁止するシステムです。

- エンジンイモビライザーが働いているときは、セキュリティインジケータが点滅します。

●セキュリティインジケータ…
89ページをお読みください。



アドバイス

- イグニッションノブをONにしたときセキュリティインジケータが点灯し続ける場合は、システムの異常が考えられます。日産販売会社で点検を受けてください。
- 次のような場合、キーからの信号を車両が正確に受信できず、エンジンの始動ができない場合があります。
 - *キーグリップが金属製のものと接触しているとき。
 - *キーが他車のイモビライザーシステム用のキー（送信機内蔵のもの）と接触しているとき。
 - *自車のキーどうしが接触しているとき。



知識

- キーに登録された信号は、キーごとに異なります。
- エンジンが始動できない場合は、一度イグニッションノブをOFFにして、5秒以上経過してから再始動してください。
- 上記の操作を行ってもエンジンが始動できない場合は、日産販売会社で点検を受けてください。

目次

安全・快適
ライフのため走行する
前に走行する
とき室内装
備の
使いか
たつ車と
の上手
な万
一
の
と
き付
録さ
く
い
ん

電池の交換のしかた



警告

- ・電池及び取り外した部品は、お子さまが飲み込まないように注意してください。



アドバイス

- ・電池交換の際、キーを破損するおそれがあります。日産販売会社での交換をおすすめします。

使用電池：リチウム電池CR2025

- ①インテリジェントキー裏側のロックを外しながら、メカニカルキーを引き抜きます。
- ②スリットにマイナスの精密ドライバーを差し込み、ひねって上下に分解させます。

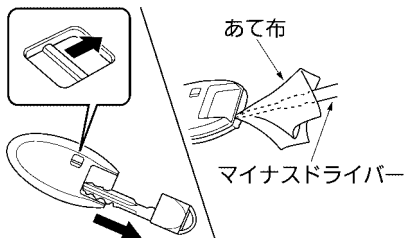

ECE0107Z



アドバイス

- ・本体に傷をつけるおそれがあるため、ドライバーに布などをあてて外してください。ドライバーを奥に差しこみすぎると内部の基板を傷つけるおそれがあります。

- ③古い電池を取り出し、新しい電池の＋極を下側にしてはめ込みます。

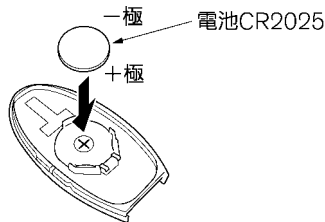

ECE0138Z



アドバイス

- ・電池の＋極と－極は必ず正しい向きにしてはめ込んでください。
- ・内部回路、電子端子などに触れないでください。故障の原因となります。
- ・電池交換はメカニカルキーを引き抜いた状態で行ってください。

- ④組み付けるときは、ふたの先端を合わせてから上下を組み付けます。

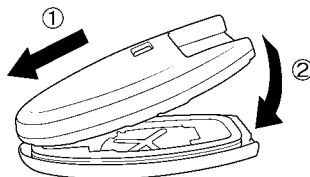

ECE0117Z



アドバイス

- ・電池交換後は、インテリジェントキーシステムの各機能が正常に作動するか必ず確認してください。

各部の開閉のしかた

ドア



警告

- ・ドアの開閉はお子さまにはさせないでください。手、首、足などを挟んだりして、重大な傷害につながるおそれがあります。
- ・ドアを開けるときは、周囲の安全を十分確認してください。後続車や通行人にぶつかるおそれがあります。風が強いときは特に注意して開けてください。
- ・走行する前にドアを確実に閉めてください。走行中に突然ドアが開き、思わぬ事故につながるおそれがあります。



注意

- ・車から離れるときは、盗難や事故防止のため、必ずエンジンを止め施錠してください。



知識

- ・ドアハンドルを引きながら解錠しようとする、ドアが解錠できないことがあります。一度ドアハンドルを戻すと自動的に解錠し、再度ドアハンドルを引くとドアを開けることができます。

キー連動室内照明システム

- ・運転席ドアを解錠すると、ルームランプが約15秒間点灯します。
○詳しくは、キー連動室内照明システム…184ページをお読みください。

●インテリジェントキー機能による施錠・解錠

- ・キーを取り出すことなく施錠や解錠ができます。

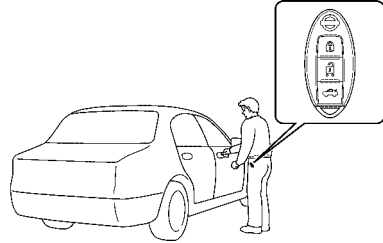

ESE0797Z

- ・インテリジェントキーを携帯しているとき、運転席ドア又は助手席ドアの施錠・解錠作動範囲内でドアハンドル・リクエストスイッチを押すと全ドアが施錠又は解錠します。
- ・施錠したあとは、必ず施錠されたことを確認してください。

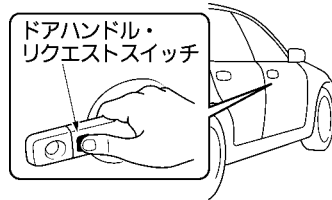

ESE0796Z

知識

- ・インテリジェントキーを検知しているドアハンドル・リクエストスイッチでのみ施錠・解錠を行うことができます。
- ・ドアの施錠・解錠時にはアンサーバック機能、オートロック機能が作動します。
○27ページをお読みください。

目次

安全・快適カ
ライフのため

走行する前に

走行するとき

室内装備の
使いかた車との上手な
つきあいかた万
一
の
と
き付
録さ
く
い
ん

作動しないとき

- ・次のような場合は作動しません。
 - *イグニッションノブが押し込まれているとき。(Acc、ONなどの位置にあるとき)
 - *メカニカルキーがイグニッションノブに差し込まれているとき。
 - *ドアが完全に閉まっていない(半ドア)とき。
 - *インテリジェントキーが施錠・解錠作動範囲内にないとき。
- 27ページをお読みください。
- *携帯しているインテリジェントキー以外に自車のインテリジェントキーが車内又はトランク内にあるとき。(解錠のみできません。)
- *インテリジェントキーの電池が切れているとき。
- 34ページをお読みください。

●メカニカルキーによる施錠・解錠

車両前方に回すと施錠し、車両後方に回すと解錠します。

- ・運転席ドアを施錠・解錠すると、全ドアが同時に、施錠・解錠します。
- メカニカルキー機能について…32ページをお読みください。

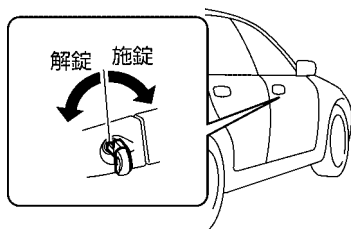

ZIC0268

●リモートコントロールエントリー機能による施錠・解錠

- ・車に近づき、インテリジェントキーのスイッチを押します。
- リモートコントロールエントリー機能について…31ページをお読みください。

●キーを使わない施錠

- ・前席ドアは車内のロックノブを押し込み、ドアハンドルを引きながらドアを閉めます。
- ・後席ドアは車内のロックノブを押し込み、そのままドアを閉めます。

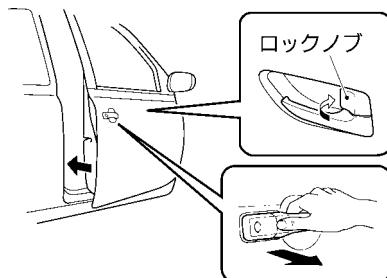

ESF0414Z

アドバイス

- ・キー封じ込み防止のため、キーを携帯していることを確認してから施錠してください。
- キー封じ込み防止機能…41ページをお読みください。

知識

- ・インテリジェントキーが車内にあるとき、運転席ロックノブ又はドアロックスイッチで施錠できません。

●ロックノブによる施錠・解錠

- ・車内のロックノブを押し込むと施錠し、手前に引くと解錠します。
- ・運転席のロックノブで施錠・解錠すると、全ドアが同時に施錠・解錠します。
- ・ドアを開けるときは、解錠後ドアハンドルを引きます。

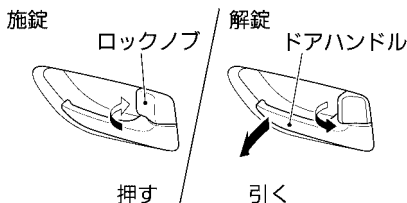

ECE0060Z

知識

- ・運転席ドアは、施錠したままでもドアハンドルを引くとドアが開けられます。そのとき、全ドアが同時に解錠します。

●ドアロックスイッチによる施錠・解錠

- ・運転席のドアロックスイッチで、全ドアの施錠・解錠ができます。
- ・スイッチの前側を押すと施錠し、後ろ側を押すと解錠します。

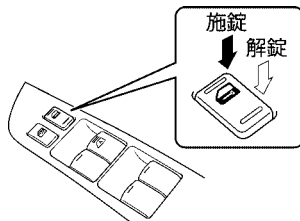

ESE0580Z

チャイルドセーフティドアロック

- ・車内のロックノブの位置に関係なく、後席ドアを車内から開けられなくなります。
- ・お子さまを乗せるときに使います。

●施錠のしかた

- ・左右の後席ドアにあるロックレバーを LOCK 側にしてドアを閉めます。

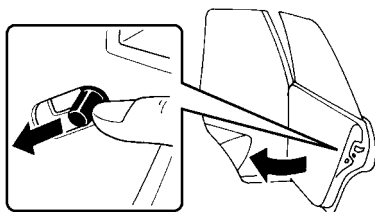

ESF0676Z

- ＊ロックを解除するときは、ロックレバーを元に戻します。

●ドアを開けるとき

- ・ロック作動中にドアを開けるときは、車内のロックノブが解錠していることを確認し、車外からドアハンドルを引きます。

知識

- ・車内から開けるときは、窓ガラスを下げ、手を出して車外のドアハンドルを引きます。

トランク



警告

- ・トランクの中には人は乗らないでください。閉じ込められると、中から開けられません。お子さまが入らないように注意してください。重大な傷害を受けるおそれがあります。
- ・走行前に、トランクが確実に閉まっていることを必ず確認してください。トランクを開けたまま走行すると、車内に排気ガスが侵入し、一酸化炭素中毒になるおそれがあります。

- ・作動範囲内でトランクオープン・リクエストスイッチを押すとトランクが解錠します。

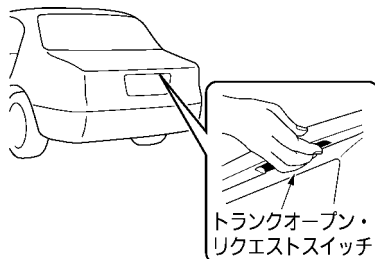

ESF0684Z

トランクの解錠

●インテリジェントキー機能による解錠

キーを取り出すことなくトランクの解錠ができます。

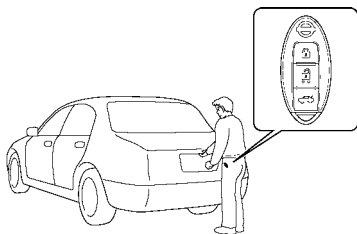

ECF0132Z

作動しないとき

- ・次のような場合は作動しません。
 - ＊インテリジェントキーが解錠作動範囲内にないとき。
 - 27ページをお読みください。
 - ＊インテリジェントキーの電池が切れているとき。
 - 34ページをお読みください。



アドバイス

- ・インテリジェントキーの車内封じ込み防止のため、トランクを閉めるときは必ずインテリジェントキーを携帯していることを確認してください。
- キー封じ込み防止機能…41ページをお読みください。



知識

- ・トランクの解錠作動範囲内にインテリジェントキーがあるときのみ、トランクを解錠することができます。
- ・トランクの解錠時にはアンサーバック機能が作動します。○27ページをお読みください。
- ・インテリジェントキーをトランク内に封じ込めてしまった場合、トランクは施錠されずに開きます。○キー封じ込み防止機能…41ページをお読みください。
- ・インテリジェントキーがトランクに近づきすぎている場合は、トランクの解錠ができないことがあります。

●リモートコントロールエントリー機能による解錠

- ・トランクに近づき、インテリジェントキーのスイッチを約1秒間押し続けます。
- リモートコントロールエントリー機能について…31ページをお読みください。

●トランクオープナースイッチによる解錠

- ・トランクオープナースイッチを下方に押しと解錠します。

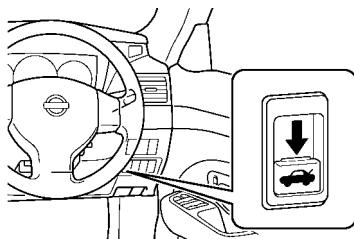

ESF0415Z

トランクの開閉

●開けかた

- ・解錠後、トランクリッドを持ち上げ、全開にします。



注意

- ・トランクリッドは必ず全開してください。途中で止めると突然閉まるおそれがあります。
- ・風が強いときに開けると、風にあおられ急に閉まることがありますので特に注意してください。

トランクが開けられなくなったとき

バッテリーあがりなどにより、トランクを開けられなくなったときは、次の操作をしてください。

- ①後席のアームレストを倒し、アームレストスルーにします。
 - アームレストスルーの使いかた…59ページをお読みください。
- ②アームレストスルー部から腕を入れ、リヤパーセル裏側にあるオープナーケーブルを横に軽く引きロックを解錠します。

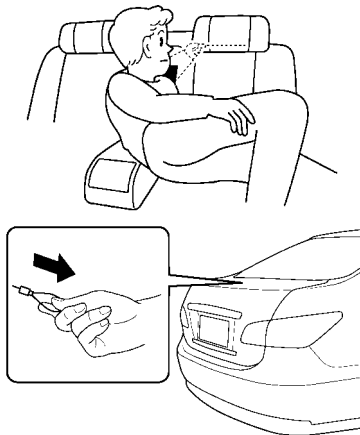

アドバイス

- ・緊急時以外には使わないでください。
- ・オープナーケーブルを強い力で引っ張らないでください。破損の原因となるおそれがあります。
- ・操作後はなるべく早く日産販売会社で点検を受けてください。



知識

- ・オープナーケーブルの位置を事前に確認しておいてください。
- ・オープナーケーブルを引き解錠するとトランクリッドが開きますので、そのまま持ち上げてください。

●閉めかた

- ・トランクリッドを閉め、確実にロックするまで押しつけます。

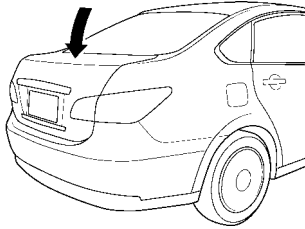

ESF0417Z



注意

- ・トランクを閉めるときは、手などを挟まないよう注意してください。



アドバイス

- ・キーをトランク内に置き忘れないでください。

キー封じ込み防止機能

インテリジェントキーを車内に入れたまま施錠することを防ぐ機能です。

アドバイス

- ・次のような場所に置いているときは、キー封じ込み防止機能が作動しないことがあります。
 - *インストルメントパネル上
 - *グローブボックス内
 - *ドアポケット内
 - *リヤパーセル上
 - *スペアタイヤ付近
 - *トランク内側の端
 - *金属製のバッグの中
 - *金属製のものの近く
- ・周囲の電波環境によってはキー封じ込み防止機能が作動しないことがあります。
- ・インテリジェントキーが車外にあっても、車両（ドアやドアガラス、トランク、リヤバンパーなど）に近づけすぎた場合、キー封じ込み防止機能が作動することがあります。

- ・インテリジェントキーが車内又はトランク内にあるとき
⇒運転席ドアを開けた状態での運転席のロックノブ又はドアロックスイッチによる施錠ができません。
(施錠後、すぐに全ドアが解錠されます。)
- ・ドアを開けた状態で運転席のロックノブ又はドアロックスイッチにより全ドアを施錠し、インテリジェントキーを車内又はトランク内に入れてしまったとき
⇒全ドアを閉めると、車外警報ブザーが“ピピピピ…”と鳴り、全ドアが解錠されます。

- ・全ドアが施錠されているときに、インテリジェントキーをトランク内又は車内に入れてしまったとき
⇒トランクを閉めると、車外警報ブザーが“ピー”と鳴り、トランクが解錠されます。



知識

- ・オートロック機能が作動しているときに、インテリジェントキーをトランク内又は車内に入れ、トランクを閉めた場合でも封じ込み防止機能は作動します。
- ・車外警報ブザーは約 10 秒後に停止します。
- ・車外警報ブザーが鳴っているときに以下の操作を行うと車外警報ブザーは停止します。
 - *インテリジェントキーのドア施錠スイッチを押してドアを施錠したとき。
 - *インテリジェントキーのドア解錠スイッチを押してドアを解錠したとき。
 - *いずれかのドアを開けたとき。
 - *トランク内に封じ込めたインテリジェントキーを取り出し、再度トランクを閉めたとき。
 - *リクエストスイッチを押してドアを解錠したとき。

エンジンフード

●開けかた

- ①運転席右下にあるオープナーを引きます。
ロックが外れエンジンフードの先端が少し浮き上がります。

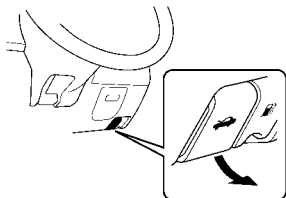

ESF0308Z

- ②エンジンフード先端のすき間に手を入れ、レバーを横に押しながらエンジンフードを持ち上げます。

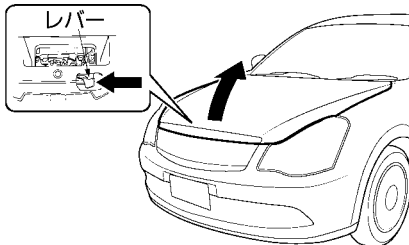

ESF0418Z

- ③ステーの操作部を持ってフックから外し、エンジンルーム内にある穴に確実に差し込みます。

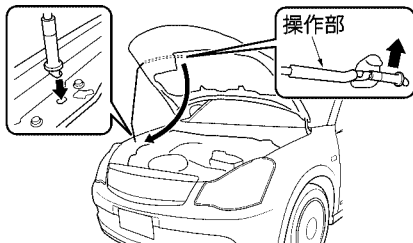

ESF0419Z

⚠ 注意

- ・風が強いときに開けると、風にあおられますので、しっかり持ってゆっくり開けてください。
- ・ステーを持つときは、必ず操作部を持ってください。エンジン停止直後はステーが高温になるため、やけどをするおそれがあります。
- ・エンジンフードを開けたときは、フードに頭などをぶつけないように注意してください。
- ・エンジンがかかっているとき、エンジンルーム内に手、衣服、工具などを入れないでください。思わぬケガをするおそれがあります。
- ・エンジン停止直後は、排気系部品、ラジエーターなどの高温部に触れないでください。やけどをするおそれがあります。

👉 アドバイス

- ・ワイパーアームを起こしたままエンジンフードを開けないでください。エンジンフードやワイパーを損傷します。

●閉めかた

- ① エンジンフードを支えながらステーの操作部を持って穴から外し、フックに固定します。
- ② エンジンフードをゆっくり降ろし、先端を押しつけ、確実にロックします。

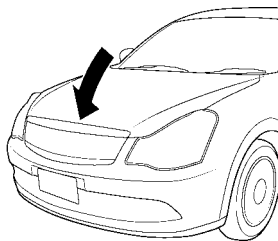

ESF0420Z



警告

- ・走行前に、エンジンフードが確実に閉まっていることを、必ず確認してください。ロックされていないと、走行中エンジンフードが開いて、思わぬ事故につながるおそれがあります。



注意

- ・エンジンフードを閉めるときは、手などを挟まないようにゆっくり降ろしてください。

パワーウィンドー

イグニッションノブがONのとき操作できます。



警告

- ・パワーウィンドーの操作は大人が行い、お子さまには操作させないでください。お子さまが誤って窓ガラスの開閉をすると、重大な傷害につながるおそれがあります。
- ・窓ガラスを閉めるとき、他の人の手、首などを挟まないよう注意してください。特にお子さまには気をつけてください。窓ガラスに挟まれると、重大な傷害につながるおそれがあります。

●運転席での開閉

運転席ドア部のスイッチで、各席の窓ガラスの開閉ができます。

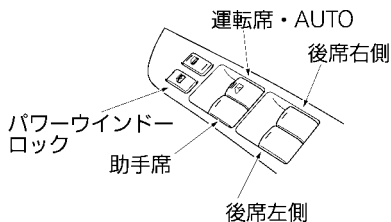

ESE0588Z

運転席の窓ガラスの開閉

- 運転席・AUTOスイッチで開閉します。
- スイッチを軽く押している間、開きます。
 - 強く押すと自動で全開します。
 - スイッチを軽く引き上げている間、閉まります。
 - 強く引き上げると自動で全閉します。
 - 自動で開閉中に途中で止めたいときは、スイッチを操作した反対側に軽く押すか引きます。

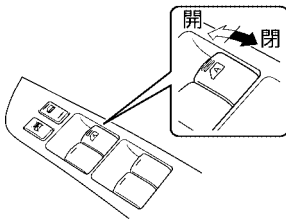

ESE0589Z

知識

キー OFF後作動機構

- 運転席の窓ガラスはイグニッションノブをAcc又は（OFF）、LOCKにしたあとでも、約15分間は開閉することができます。ただし、その約15分間に運転席ドアを開けて閉める（ドアが開いているときは閉める）と、窓ガラスの開閉はできなくなります。

助手席・後席の窓ガラスの開閉

- 各席用のスイッチで開閉します。
- スイッチを押している間、開きます。
 - スイッチを引き上げている間、閉まります。

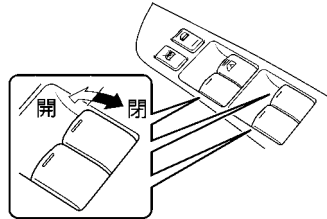

ESE0590Z

知識

- 運転席のパワーウィンドーロックスイッチが押し込まれているときは操作できません。

●助手席・後席での開閉

各席ドア部のスイッチで開閉します。

- ・スイッチを押している間、開きます。
- ・スイッチを引き上げている間、閉まります。

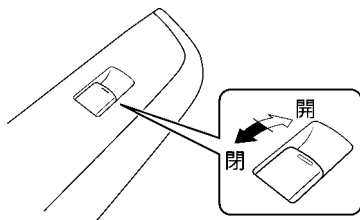

ESE0591Z



知識

- ・運転席のパワーウィンドーロックスイッチが押し込まれているときは操作できません。

●挟み込み防止機構

運転席の窓ガラスを閉めるときに、窓枠と窓ガラスの間に異物の挟み込みを感知すると、窓ガラスの上昇が停止し、自動で少し下降し止まります。

次の場合に作動します。

*運転席・AUTOスイッチで自動で閉めているとき。

*キー OFF 後作動機構で閉めているとき。

●45ページをお読みください。



注意

- ・窓ガラスを確実に閉めるため、閉め切る直前の部分では挟み込みを感知できない領域があります。指などを挟まれないように注意してください。



アドバイス

- ・故障などで挟み込み防止機構が作動してしまい、運転席窓ガラスを自動で閉めることができないときは、運転席・AUTOスイッチを上側に引き続けて閉めてください。



知識

- ・環境や走行条件により、異物を挟んだときと同じような衝撃や荷重が窓ガラスに加わると、挟み込み防止機構が作動することがあります。

●パワーウィンドーが正常に作動しないとき

バッテリーを外したりしてパワーウィンドーへの電源供給が断たれると、パワーウィンドーの初期設定が解除され、運転席窓ガラスの自動閉操作、挟み込み防止機構、キーOFF後作動機構が正常に作動しなくなります。

その場合は、以下の操作を行い初期設定し直してください。

- ①イグニッションノブをONにします。
- ②運転席・AUTOスイッチを押し、窓ガラスを全開にします。(すでに全開しているときは、操作する必要はありません。)
- ③運転席・AUTOスイッチを引き上げ続け、窓ガラスが全閉して3秒以上たってから手を離します。
- ④正常に作動することを確認します。



知識

- ・開閉作動を連続して行った場合も、正常に作動しないことがあります。その場合も上記の操作を行ってください。
- ・上記の操作を行っても正常に作動しないときは、再度上記の操作を行ってください。

●パワーウィンドーのロックのしかた

- ・運転席のパワーウィンドーロックスイッチを押し込むと、助手席と後席の窓ガラスの開閉ができなくなります。
- ・スイッチを押し戻すと開閉できます。

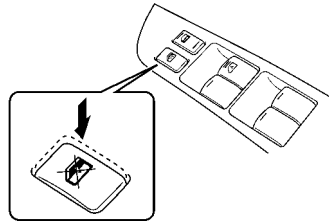

ESE0592Z

スイッチ位置		作 動
ON		ロックされます。
OFF		ロックが解除されます。



警告

- ・お子さまを乗せているときは、パワーウィンドーロックスイッチを押し込みロックしてください。お子さまが誤って窓ガラスの開閉をすると、重大な傷害につながるおそれがあります。

燃料補給口

燃料補給口は運転席側の車両後方にあります。

●セルフ式ガソリンスタンドを利用するときは、23ページをお読みください。



警告

- ・燃料を補給するときは、必ずエンジンを止めてください。
- ・タバコなど一切の火気は厳禁です。燃料は引火しやすく火災につながるおそれがあります。
- ・キャップを開けるときはゆっくり回し、燃料タンク内の圧力を下げてから外してください。急に開けると、燃料が補給口より吹き返すおそれがあります。

●開けかた

- ①運転席右下にあるオープナーを引きリッドを開けます。

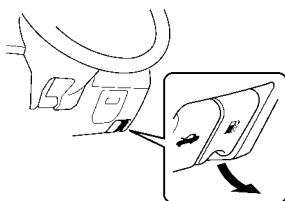

ESF0312Z

- ②キャップを左にゆっくり回して開けます。

- ・補給時、キャップはリッドの裏側に置きます。

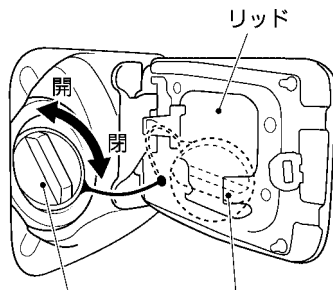

キャップ

キャップホルダー

TSC1979Z

●燃料の補給

- ・燃料タンクの容量は、約52ℓです。

エンジン型式	使用燃料
HR15DE	無鉛レギュラー ガソリン
MR20DE	



アドバイス

- ・指定以外の燃料は補給しないでください。

●閉めかた

- ①キャップを“カチッ、カチッ”と、2回以上音がするまで右に回して閉めます。

- ②リッドを押しつけてロックします。



警告

- ・キャップは確実に閉めてください。閉まっていないと走行中に燃料が漏れ、火災につながるおそれがあります。

ハンドル・シート・ミラーの調節のしかた

ハンドル・シート・ミラーについて



警告

- ・ハンドルやシートを調節したあとは、確実に固定されたことを確認してください。固定されていないと走行中にハンドルやシートが突然動き、思わぬ事故につながるおそれがあります。



注意

- ・ハンドル、シート、ミラーを調節しているときは、動いている部分に手、足などを近づけないでください。挟まれてケガをするおそれがあります。

正しい運転姿勢

正しい運転姿勢がとれるよう、ハンドル、シート、ミラーを調節してください。

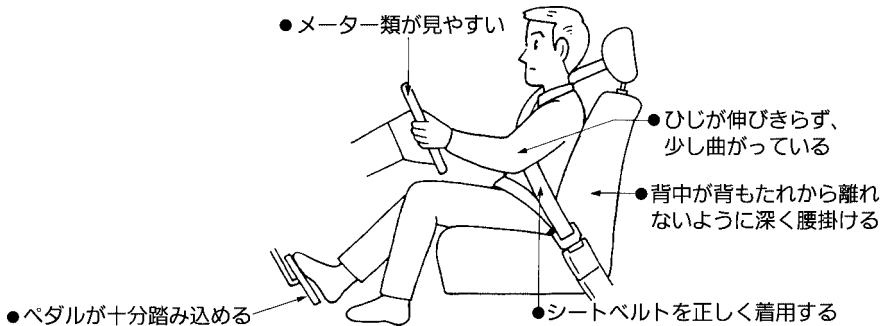

TCF0003Z



警告

- ・ハンドル、シート、ミラーの調節は、安全のため必ず走行前に行ってください。走行中に調節を行うと、突然運転姿勢が変わったり、前方不注意となり、思わぬ事故につながるおそれがあります。



注意

- ・背もたれと背中の中にクッションなどを入れないでください。運転姿勢が不安定になり、思わぬ事故につながるおそれがあります。

目次

安全・快適カ
ライフのため

走行する前

走行する時

室内装備

車の上
の上手な

万
一の時

付
録

さ
く
い
ん

ハンドル

ハンドルの下側にレバーがあります。

●上下調節

- ①レバーを引き上げます。
- ②ハンドルの高さを調節し、適切な位置で止めます。
- ③レバーを押し下げ固定します。

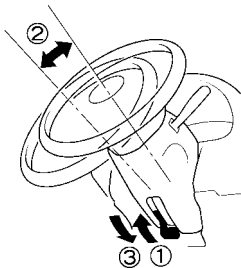

ECE0002Z

シート

警告

- ・背もたれを倒したまま走行しないでください。シートベルトが効果を十分発揮せず、衝突時などに身体がシートベルトの下に入り込み、ベルトにより重大な傷害を受けるおそれがあります。

注意

- ・前席マニュアルシートの背もたれを操作するときは、背もたれを支えながら行ってください。急に操作すると顔や身体などに当たり、思わぬケガをするおそれがあります。
- ・室内を清掃するときやシートの下に落とした物を拾うときなど、シートの下に手を入れるときは十分に注意してください。シートレールやシートフレームに当たりケガをするおそれがあります。

前席マニュアルシート★

●前後位置調節（スライド）

- ①レバーを引いたまま、シートを前後に動かします。
- ②レバーから手を離したところで固定します。

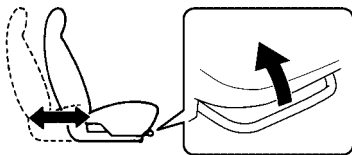

TSE0415Z

●背もたれの角度調節（リクライニング）

- ①レバーを引いたまま、背もたれを傾けます。
- ②レバーから手を離したところで固定します。

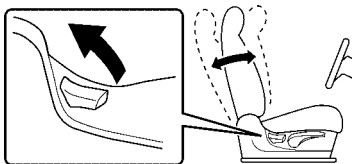

ESF0421Z

●シートの上下調節（リフター）

- 運転席シートの高さを調節できます。
- ・レバーを引き上げると高くなります。
 - ・レバーを押し下げると低くなります。

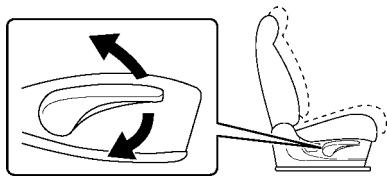

ESF0422Z

知識

- ・レバーを繰り返し操作して調節します。

目次

安全・快適
ドライブのため

走行する前に

走行するとき

室内装
備の
使いか
た

車との
上手な
つきあ
い

万
一
の
と
き

付
録

さ
く
い
ん

●ヘッドレストの使いかた

上下調節

ヘッドレストの中心が、耳の高さになるように調節します。

- 上げるときは、そのままヘッドレストを引き上げます。
- 下げるときは、ボタンを押しながらヘッドレストを下げます。

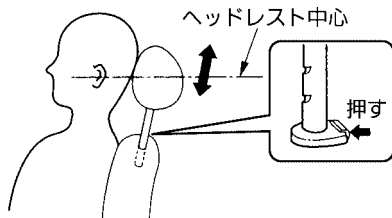

TCE0051Z

前後調節

ヘッドレストが頭部に軽く当たる程度に調節します。

- ヘッドレストを持って前後に動かします。

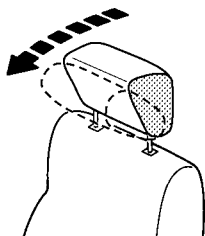

TSC0043Z

脱着するとき

- 取り外すときは、ボタンを押しながらヘッドレストを引き上げます。
- 取り付けるときは、ボタンを押しながらヘッドレストを差し込みます。

警告

- ヘッドレストは外したまま走行しないでください。万一のとき、頭部への衝撃を防ぐことができなくなり、重大な傷害につながるおそれがあります。

注意

- 取り付けるときは、前後の向きを間違えないでください。

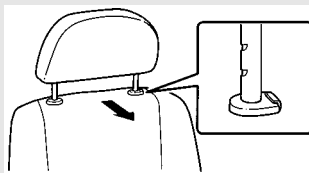

TCA0491Z

- 取り付けたあとは、ヘッドレストを持ち上げ、抜け出さないことを確認してください。万一のとき、ヘッドレストが効果を十分発揮せず、思わぬケガをするおそれがあります。

●前席アクティブヘッドレストについて

追突されたときに背もたれが乗員を受け止める力を利用して、ヘッドレストが瞬時に前方に移動します。ヘッドレストの移動により、頭部の過度な後方への傾きを防ぎ、首への負担を軽減します。

いわゆる「むち打ち症」が多く発生するといわれている、低速から中速までの追突時に効果を発揮します。

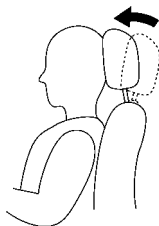

TSC1471Z

注意

- ・ヘッドレストのステーにテーブル、テレビなどの用品を取り付けないでください。万一の追突時にアクティブヘッドレストの機能が損われるおそれがあります。

知識

- ・アクティブヘッドレストは、追突時のみ作動し、追突後は元の位置に戻ります。
- ・アクティブヘッドレストの調節方法は、通常のヘッドレストと同じです。正しく調節してください。

運転席パワーシート★

イグニッションノブの位置に関係なく調節できます。

注意

- ・お子さまには操作させないでください。

●前後位置調節（スライド）

- ・スイッチを前又は後ろに押して調節します。

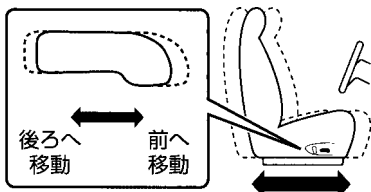

ZIC0552

●背もたれの角度調節（リクライニング）

- ・スイッチを前方又は後方に押して調節します。

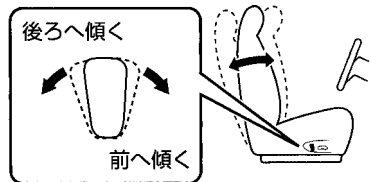

ZIC0553

●シートの上下調節（リフター）

運転席シートの高さを調節できます。

- ・スイッチの後ろ側を上又は下に押して、シート全体を調節します。

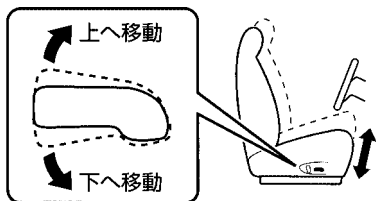

ZIC0554

●ヘッドレストの使いかた

- ・ヘッドレストの使いかたは、前席マニュアルシートと同じです。
- ヘッドレストの使いかた…52ページをお読みください。

●前席アクティブヘッドレストについて

- ・前席アクティブヘッドレストは、前席マニュアルシートと同じです。
- 前席アクティブヘッドレストについて…53ページをお読みください。

●オートドライビングポジションシート★

運転席シートが自動的に動いて乗り降りを楽にしたり、ドライビングポジション（シート、ドアミラー位置）を記憶し呼び出すことができます。

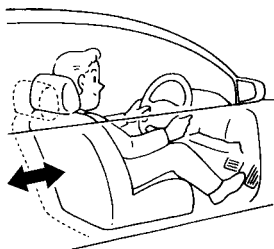

TSF0014Z

⚠ 注意

- ・各操作は、安全な場所に停車して行ってください。

📖 知識

- ・セレクトレバーが②のときのみ作動します。
- ・以下のいずれかの操作を行うと、作動が停止します。
 - *作動中にエンジンを始動したとき。（メモリー機能、退避・復帰機能、インテリジェントキー連動機能が停止。エンジン始動後に再開します。）
 - *セレクトレバーを②以外にしたとき。（メモリー機能、退避機能、インテリジェントキー連動機能が停止。）
 - *シート、ドアミラーの調節スイッチを操作したとき。
 - *セットスイッチ、メモリースイッチのいずれかを押したとき。

退避・復帰機能

運転席に乗り降りするとき、運転席シートが自動的に動いて乗り降りを楽しめます。

〈乗車時〉

次の操作をした場合、運転席シートが前方に移動し、直前に調節されていた位置に戻ります。(復帰機能)

*イグニッションノブをONにしたとき。(運転席ドア開時)

*イグニッションノブにメカニカルキーを差し込んだとき。(運転席ドア閉時)

*イグニッションノブを押したとき。(運転席ドア閉時)

〈降車時〉

イグニッションノブを LOCK にし運転席ドアを開けたとき、運転席シートが後方に移動します。(退避機能)

 **知識**

- ・バッテリーを外すと退避・復帰機能が作動しなくなります。再度作動させるためには、イグニッションノブを LOCK にしてメカニカルキーを差し込み、ドアを2回開閉してください。
- ・退避位置にあるとき、シートの調節スイッチを操作すると退避する直前の位置に戻りません。

〈退避・復帰機能の設定切り替え〉

退避及び復帰機能の作動・非作動を切り替えることができます。

①イグニッションノブを LOCK にします。

②セットスイッチを 10 秒以上押し続けます。

(メモリースイッチの表示灯が点滅)

*作動……2回点滅

*非作動…1回点滅

 **知識**

- ・ドライビングポジションがメモリースイッチに記憶されているときは、約5秒後に点灯後、点滅します。

メモリー機能

2名分のドライビングポジション（シート、ドアミラー位置）をメモリースイッチに記憶し呼び出すことができます。

〈記憶のしかた〉

- ①セレクトレバーをPにします。
- ②イグニッションノブをONにします。
- ③運転席シート位置（前後、上下、背もたれの角度）、ドアミラー鏡面角度を調節します。
 ●運転席パワーシート…53ページ、ドアミラー…61ページをお読みください。
- ④セットスイッチを押してから、5秒以内にメモリースイッチ1又は2を1秒以上押します。
 （表示灯が約5秒点灯後、消灯）

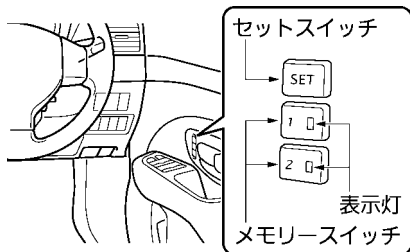

ESF0423Z

知識

- ・同じスイッチに重ねて記憶させると、前回の記憶は消去されます。
- ・バッテリーを外すと記憶は消去されます。
- ・イグニッションノブをONにしてセットスイッチを押したとき、記憶されている場合は約5秒間、されていない場合は約0.5秒間、表示灯が点灯します。

〈呼び出ししかた〉

- ①セレクトレバーをPにします。
- ②イグニッションノブをONにし、メモリースイッチ1又は2を1秒以上押します。
 （呼び出し中はスイッチの表示灯が点滅します。呼び出しが完了すると、表示灯が約5秒間点灯後、消灯します。）

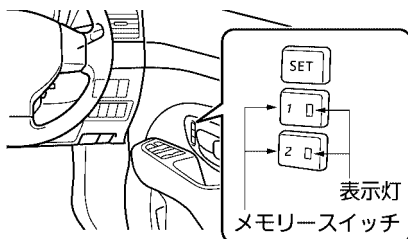

ESF0424Z

知識

- ・イグニッションノブがLOCKでも、運転席ドアを開けたあと45秒以内にメモリースイッチ1又は2を1秒以上押すと呼び出せます。

インテリジェントキー連動機能

メモリースイッチに記憶したドライビングポジションをインテリジェントキーに関連付け（記憶）することで、運転席のドアハンドル・リクエストスイッチ又はリモートコントロールエントリー機能で解錠したときに呼び出すことができます。

〈関連付けのしかた〉

- ① セレクトレバーをにし、イグニッションノブをLOCKにします。
- ② セットスイッチを5秒～9秒押し、メモリースイッチの表示灯が点灯したら手を離します。
（スイッチの表示灯が点滅）
- ③ 約5秒間の点滅中に、関連付けを行いたいメモリースイッチを押します。
（スイッチの表示灯が点灯）
- ④ 約5秒間の点灯中に、キーの解錠スイッチを押します。
（関連付けが完了後、表示灯が約5秒間点滅し、消灯）



知識

- ・ 関連付けを行ったメモリースイッチの記憶を変更すると、インテリジェントキーとの関連付けも更新されます。

〈呼び出ししかた〉

関連付けしたインテリジェントキーを携帯し、運転席のドアハンドル・リクエストスイッチ又は、リモートコントロールエントリー機能で解錠します。

- インテリジェントキー…26ページも合わせてお読みください。

後席シート

●ヘッドレストの使いかた

ヘッドレストは、ロックする位置まで上げた状態で使います。

- 上げるときは、そのままヘッドレストを引き上げます。
- 格納するときには、ボタンを押しながらヘッドレストを下げます。

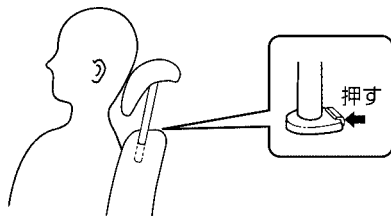

TSE0425Z



注意

- ヘッドレストはロック位置まで上げて使用してください。格納状態では機能が十分に発揮できません。



知識

- 後席のヘッドレストは調節できません。
- ヘッドレストの脱着は、前席マニュアルシートと同じです。
- 前席マニュアルシートのヘッドレストの脱着…52ページをお読みください。

●アームレストの使いかた

- アームレストを前に倒して使います。
- 格納するときには、引き上げます。



ESH0638Z

●アームレストスルーの使いかた

- ・アームレストを前に倒したあと、奥のストラップを引いてトレーを倒すとアームレストスルーになります。

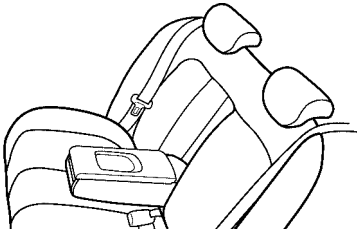

ESH0639Z



警告

- ・アームレストスルーを使用しないときは、奥のトレーを閉めておくてください。トレーを倒したままにしておくと、トランクから収納した物が飛び出し思わぬケガをするおそれがあります。
- ・お子さまがアームレストスルーからトランクに入り込まないように注意してください。閉じ込められると中から開けることができません。



アドバイス

- ・後席中央に座るときはアームレストを格納してください。



知識

- ・アームレストスルーにすると、トランク内の小物の取り出しや長尺物の収納などができます。

目次

安全・快適カーライフのために

走行する前に

走行するとき

室内装備の使いかた

つぎの上手な車との付き合い方

万一のとき

付録

さくいん

チャイルドシートについて

選択の目安

- ・チャイルドシートには次のような種類があります。年齢、体格により使い分けてください。
- ・ご使用、ご購入の際は、日産販売会社にご相談ください。

	体重 (kg)	参考身長 (cm)	参考年齢
チャイルドセーフティシート (後向き用)	新生児～ 13未満	新生児～ 85未満	新生児～ 18か月頃
チャイルドセーフティシート (前向き用)	9～ 18以下	70～ 100以下	9か月頃～ 4才頃
ジュニアセーフティシート	15～ 36以下	100～ 150以下	3才頃～ 12才頃

警告

- ・助手席に乳児用チャイルドシートを取り付けたり、チャイルドセーフティシートを後ろ向きに取り付けることはやめてください。SRSエアバッグが作動したときに強い衝撃を受け生命にかかわる重大な傷害を受けるおそれがあります。

- ・チャイルドシートをお使いになるときは後席に取り付けてください。やむを得ず助手席に取り付けるときは、シートをできるだけ後ろに下げ、必ず前向きに取り付けてください。

なお、乳児用チャイルドシートなど後ろ向きにしか使用できないシートは、必ず後席に取り付けてください。また、チャイルドシートは、走行する前に確実に固定されていることを確認してください。(チャイルドシートの取り扱いかたは、それぞれの商品に付属の取扱説明書に従ってください。)

- ・一度強い衝撃を受けたシートベルトやベルト部分に傷がついたり破れたりしているシートベルトは、機能を十分発揮しないことがあります。事故などにより衝撃を受けたり傷がついた場合は、日産販売会社に点検を依頼してください。

- ・シートベルトの清掃は中性洗剤かぬるま湯で行い、乾かしてからお使いください。ベンジンやガソリンなどの有機溶剤は絶対に使わないでください。ベルトの性能が落ち、シートベルトが機能を十分発揮しないことがあります。

ドアミラー

イグニッションノブがAcc又はONのとき操作できます。

スイッチはハンドルの右側にあります。

●角度調節

- ①左右切り替えスイッチを調節する側に動かします。
- ②角度調節スイッチを上下・左右に押し、後方が十分確認できる位置に調節します。

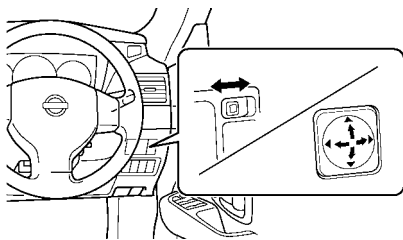

ESF0427Z



警告

- ・鏡面の調節は走行前に行ってください。走行中の調節は前方不注意となり、思わぬ事故につながるおそれがあります。



アドバイス

- ・ミラーの映像は実際より遠くに見えるので注意してください。
- ・ミラーは車体より張り出しています。ぶつけないようにしてください。

●格納するとき

- ・スイッチの下側を押すと、左右のミラー本体が格納されます。
- ・スイッチの上側を押すと、元に戻ります。

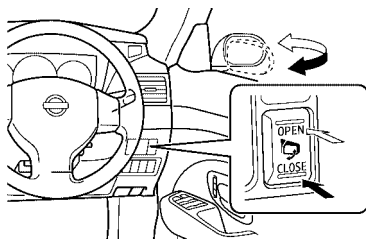

ESF0428Z



注意

- ・ミラーが動いているときは手を触れないでください。手を挟んだり、ミラーが故障する原因になるおそれがあります。
- ・ミラーを格納したまま走行しないでください。後方確認ができないため危険です。
- ・手動でも開閉できますが、手動で開閉すると走行中ミラーが前方又は後方に倒れるおそれがあります。必ず電動で操作してください。



アドバイス

- ・手動で開閉した場合、格納スイッチの位置により、イグニッションノブをAcc又はONにしたときにミラーが動き出すことがあります。
- ・スイッチの上側が押されたままでミラーを前方に倒したとき、イグニッションノブをAcc又はONにするとミラーが更に前方に倒れます。元の状態に戻すときは一度格納操作をしてください。
- ・スイッチ操作を連続して行くと、途中で停止することがありますが、故障ではありません。しばらくしてから作動させてください。

●リバース連動下向ドアミラー★

セレクトレバーをRにすると（後退時）、ミラーの角度が後輪の外側付近を写すように作動します。

使いかた

- ①イグニッションノブをONにし、左右切り替えスイッチを作動させた側側に動かします。

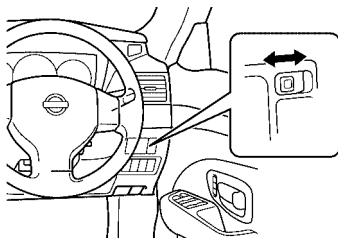

ESF0429Z

- ②セレクトレバーをRにします。
- ③左右切り替えスイッチを調節した側のドアミラーが下向きに作動します。

*セレクトレバーをR以外にするか、左右切り替えスイッチを中立位置にすると元の角度に戻ります。

知識

- ・イグニッションノブをAccにしてもドアミラーは元の角度に戻ります。
 - ・使用している鏡面角度によっては、リバース時に鏡面が作動範囲まで動いたあとも動こうとしますが異常ではありません。その場合には、リバース時の角度を設定し直してください。
- リバース時の鏡面調節及びメモリー操作をお読みください。

リバース時の鏡面調節及びメモリー操作

設定されているリバース連動下向ドアミラーの作動角度を、お好みの角度に調節し、オートドライビングポジションシートに記憶させることができます。

- ① オートドライビングポジションシートのメモリースイッチを押して、シート、ドアミラーの位置を呼び出します。

● オートドライビングポジションシート…54ページをお読みください。

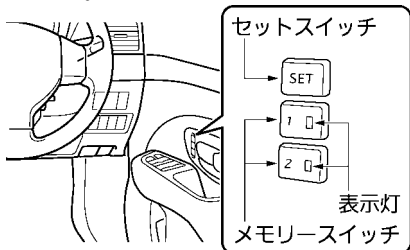

ESF0423Z

- ② 左右切り替えスイッチを調節する側に動かします。
- ③ セレクトレバーをRにします。
- ④ 鏡面の角度を角度調節スイッチでお好みの角度に調節します。
- ⑤ セットスイッチを押し、5秒以内に①で呼び出したメモリースイッチを1秒以上押します。
(表示灯が約5秒点灯後、消灯)

知識

- ・反対側のドアミラーも記憶させるときは、②から⑤の操作を繰り返します。
- ・オートドライビングポジションシートに記憶されているドライビングポジション（シート、ドアミラー位置）で使用しているときのみ作動します。

● ヒーター付ドアミラーの使いかた★

イグニッションノブがONのとき使えます。

ドアミラーに付いた霜やくもりを取るときに使います。

- ・リヤウインドーデフォッガースイッチを押すと作動します。
(スイッチの表示灯が点灯)
約15分間作動後、自動的に切れます。
- ・作動を途中で止めるときは、スイッチをもう一度押します。
(スイッチの表示灯が消灯)

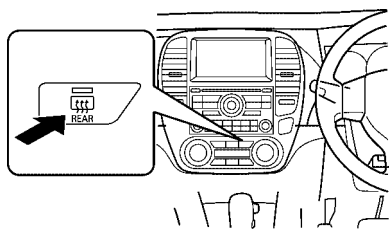

ZIC0269

アドバイス

- ・連続して長時間使用しないでください。消費電力が大きいためバッテリーあがりの原因になります。
- ・ドアミラーヒーターのスイッチとリヤウインドーデフォッガースイッチは共用です。スイッチを押すとリヤウインドーデフォッガースイッチも同時に作動します。

● リヤウインドーデフォッガースイッチ…113ページをお読みください。

ルームミラー

防眩切り替えレバーを前に押し
てから調節します。



警告

- ・ミラーの調節は走行前に行ってください。走行中の調節は前方不注意となり、思わぬ事故につながるおそれがあります。



アドバイス

- ・ルームミラーのまわりに無線機やアクセサリなどを取り付けたり、配線から電源をとったりしないでください。インテリジェントキーの電波受信機が内蔵されているため、ドアの施錠・解錠やエンジンの始動などができなくなるおそれがあります。

●高さ調節

ミラー本体を持って上下に動かし、
高さを調節します。

●角度調節

ミラー本体を動かし、後方視界が十
分確認できる位置にします。

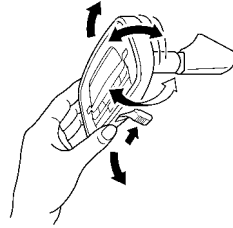

TCE0052Z

●防眩の切り替え

後続車のヘッドライトがまぶしい
ときに使います。

- ・切り替えレバーを手前に引くと反
射が弱くなります。

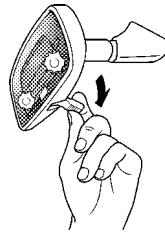

TCE0053Z



注意

- ・防眩への切り替えは必要なとき
のみ行ってください。後方視界を損
うおそれがあります。

シートベルトの着用のしかた

シートベルトの着用について

- ・走行する前に全員が必ずシートベルトを着用してください。
- ・シートベルトは正しい姿勢で正しく着用しないと、シートベルトの効果が十分発揮できなかったり、ベルトによりケガなどをするおそれがあります。
- ・次の使用方法、警告にしたがって正しく着用してください。



TCD0009Z



警告

- ・走行する前に全員がシートベルトを着用してください。着用しないと、万一の事故時や急ブレーキ時に、生命にかかわる重大な傷害につながるおそれがあります。
- ・シートベルトを正しく着用しないと、万一のとき重大な傷害につながるおそれがあります。着用するときは以下のことを必ずお守りください。
 - ＊運転者は正しい運転姿勢で、同乗者は正しい着座姿勢で着用してください。
 - ＊ベルトは1人用です。2人以上で1本のベルトを使わないでください。
 - ＊ベルトはねじれた状態で着用しないでください。ねじれがあるとベルトの幅が狭くなり、万一のとき衝撃力が分散できず、局部的に強い力を受けることがあります。
 - ＊腰部ベルトは腰骨のできるだけ低い位置にぴったりと着用してください。ベルトが腰骨からずれていると、腹部に強い圧迫を受けることがあります。
 - ＊肩ベルトは脇の下を通さず、確実に肩に掛けてください。肩に十分掛かっていないと、上半身を拘束しないことがあります。
 - ＊シートベルトをクリップなどで故意にたるみをつけ、身体から浮いた状態に調節しないでください。ベルトにたるみがあると、十分な効果を発揮しないことがあります。

目次

安全・快適力のために

走行する前に

走行するとき

室内装備の使いかた

つきあいの上手な

万のとき

付録

さくいん



警告

- ・シートの背もたれを倒したまま走行しないでください。シートベルトが効果を十分発揮せず、衝突時などに身体がシートベルトの下に入り込み、ベルトにより重大な傷害を受けるおそれがあります。

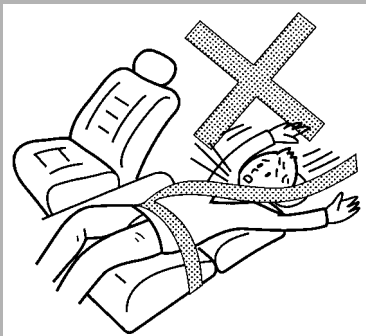

TCA0041Z

- ・バックルや巻き取り装置の中に異物を入れないでください。シートベルトが正常に機能を発揮せず、万一のとき重大な傷害につながるおそれがあります。
- ・妊娠中や疾患のある方も、万一のときのためにシートベルトを着用してください。ただし、局部的に強い圧迫を受けるおそれがありますので医師に相談し、注意事項を確認してください。妊娠中の方は、腰ベルトを腹部から避けて腰部のできるだけ低い位置にぴったりと着用してください。肩ベルトは、確実に肩を通し、腹部を避けて胸部に掛かるように着用してください。

- ・お子さまにも必ずシートベルトを着用させてください。お子さまをひざの上に抱いていると、衝突時などにお子さまを支えることができず、お子さまが重大な傷害を受けるおそれがあります。



TCA0042Z

- ・シートベルトが首や顔に当たるなど、適正な着用ができない小さなお子さまには、チャイルドセーフティシートやジュニアセーフティシートをお使いください。また、ひとりで座れない小さなお子さまには乳児用チャイルドシートをお使いください。
- ・一度強い衝撃を受けたシートベルトやベルト部分に傷がついたり破れたりしているシートベルトは、機能を十分発揮しないことがあります。事故などにより衝撃を受けたり傷がついた場合は、日産販売会社に点検を依頼してください。



警告

- ・シートベルトの清掃は中性洗剤かぬるま湯で行い、乾かしてからお使いください。ベンジンやガソリンなどの有機溶剤は絶対に使わないでください。ベルトの性能が落ち、シートベルトが機能を十分発揮しないことがあります。



知識

- ・運転者がシートベルトを着用していないと、警告灯や警報が作動します。
 - シートベルト警告灯…94ページをお読みください。
 - シートベルト非着用警報（シートベルトリマインダー）…101ページをお読みください。
- ・チャイルドシートは年齢、体格に応じて使い分けるように設定しています。
 - 詳しくは、60ページをお読みください。

目次

安全・快適カーライフのため

走行する前に

走行するとき

室内装備の使いかた

つきあいな上手な

万のとき

付録

さくいん

シートベルトの着用のしかた

ELR（緊急固定）付3点式
シートベルト

前席、後席左右、後席中央★に付いています。

通常は身体の動きに合わせて伸縮しますが、衝突時など強い衝撃を受けると、ベルトが自動的にロックし身体を固定します。

●着用のしかた

- ① タングを持ってベルトをゆっくり引き出します。
- ② ベルトを腰骨のできるだけ低い位置に掛け、たるみがないように密着させます。

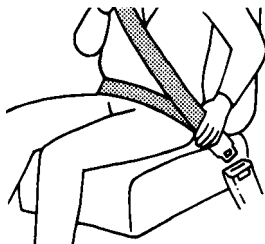

TCA0043Z

- ③ ベルトがねじれないようにして、タングをバックルに“カチッ”と音がするまで確実に差し込みます。

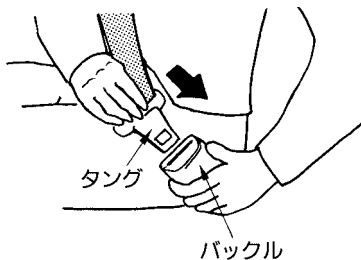

TCA0044Z



アドバイス

- ・ベルトがロックして引き出せないときは、ベルトをゆるめ再度ゆっくり引き出してください。

●外しかた

- ・バックルのボタンを押し、タングを持ってゆっくり戻します。

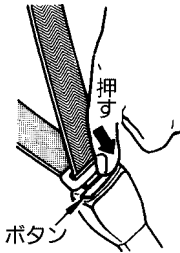

TCA0045Z



アドバイス

- ・ベルトを外すとき、タングが急に返ることがありますので、タングから手を離さないでください。

●肩ベルトのアンカー位置調節 (前席)

肩ベルトのアンカー位置の高さを4段階に調節できます。ベルトが肩にきちんと掛かる位置に調節します。

- ①ノブを引きながらアンカー部を上下させ、ベルトが肩に確実に掛かる位置に調節し手を離します。
- ②手を離れたあと、“カチッ”と音がするまで動かし固定させます。

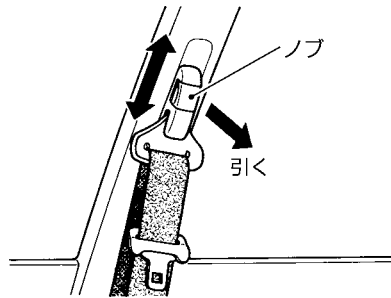

TCD0028Z



警告

- ・肩ベルトは確実に肩に掛かるように、アンカー位置を調節してください。また、アンカーは確実に固定されていることを確認してください。ベルトが肩から外れたり、アンカーが固定されていないと、万のときにシートベルトが十分効果を発揮せず、重大な傷害につながるおそれがあります。

2点式シートベルト

後席中央に付いています。

●長さ調節

- ・タングを立て、ベルトを必要な長さに調節します。

上側を引くとベルトが短くなり、下側を引くと長くなります。

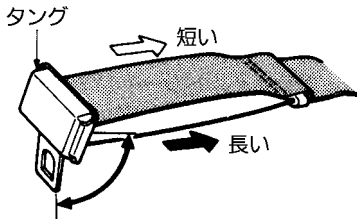

TCA0047Z



警告

- ・ベルトが腰骨の部分に密着するように、ベルトの長さを調節してください。ベルトをたるませたり腹部に掛けると、万一のときシートベルトの効果が得られず、重大な傷害につながるおそれがあります。



知識

- ・最初長めに調節し、タングをバックルに差し込んだあと、長さ調節をすると腰骨に密着させやすくなります。

●着用のしかた

- ・ベルトのねじれがないようにして、タングをバックルに“カチッ”と音がするまで確実に差し込みます。

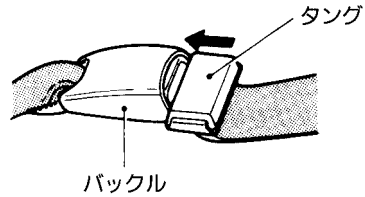

TCA0048Z

●外しかた

- ・バックルのボタンを押して外します。

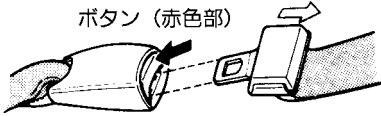

TCA0049Z



知識

- ・中央席用のシートベルトは、タングとバックルに「CENTER」と表示されているものをご使用ください。

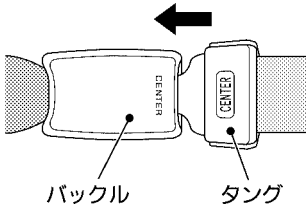

ESD0271Z

目次

安全・快適カー
ライフのため

走行する前に

走行するとき

室内装備の
使いかた車との上手な
つきあい

万一のとき

付
録

さくいん

SRSエアバッグ

SRSエアバッグの作動

SRS エアバッグは、イグニッションノブがONのとき作動可能です。

*SRSとは、Supplemental Restraint Systemの略でシートベルトの補助拘束装置の意味です。

●運転席・助手席

SRSエアバッグシステム

万一、正面衝突など車両前方から強い衝撃を受けたとき SRS エアバッグ（運転席・助手席）が瞬時に作動し、乗員の頭部にかかる衝撃を緩和するシステムです。シートベルトと併用することで、安全性を高めま

す。シートベルトは必ず着用してください。

運転席

- ・ハンドル部に格納された運転席 SRSエアバッグが瞬時に膨らみます。

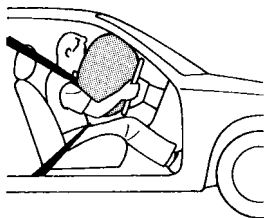

TCA0050Z

助手席

- ・助手席側インストルメントパネル部に格納された助手席 SRSエアバッグが瞬時に膨らみます。同乗者がいなくても、運転席と同時に作動します。

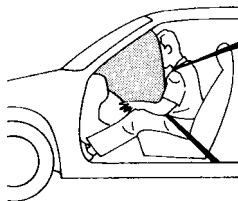

TCA0051Z

●SRSカーテンエアバッグシステム★

万一、側面衝突など真横から側面に強い衝撃を受けたとき、衝撃を受けた側の SRS カーテンエアバッグが瞬時に作動し、シートベルトを着用した乗員の主に頭部にかかる衝撃を緩和するシステムです。

- ・左右のルーフサイドに格納された SRSカーテンエアバッグが瞬時に膨らみます。助手席と後席左右席は乗員がいなくても作動します。

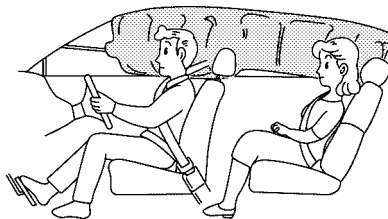

ESB0296Z

警告

- ・SRSエアバッグは、シートベルトを補助する装置です。シートベルトに代わる装置ではありません。SRSエアバッグだけでは、身体の飛び出しなどを防止することはできません。必ずシートベルトを着用してください。
- ・シートベルトは正しい姿勢で正しく着用してください。正しく着用しないとSRSエアバッグの効果が十分発揮できず、重大な傷害につながるおそれがあります。
- ・SRSエアバッグと乗員の間に部用品(AV機器、アクセサリなど)を取り付けないでください。SRSエアバッグが作動したときの衝撃で飛び、重大な傷害につながるおそれがあります。

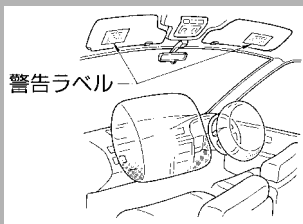

警告ラベル

TCA0408Z

- ・電気テスターを使ってSRSエアバッグの回路診断をしたり、回路を変更しないでください。SRSエアバッグが誤って作動したり、正常に作動しなくなり、重大な傷害につながるおそれがあります。
- ・車両にエアロパーツなどを取り付けたり、サスペンションを改造するときは日産販売会社にご相談ください。不適正な取り付けや改造をすると、衝撃を正しく検知できず、SRSエアバッグが正常に作動しなくなり、重大な傷害につながるおそれがあります。
- ・車両前部を修理するときは、日産販売会社にご相談ください。不適切に修理するとSRSエアバッグが誤って作動したり正常に作動しなくなり、重大な傷害につながるおそれがあります。

運転席SRSエアバッグシステム

- ・ハンドルから顔をできるだけ(約30cm以上)離し、ハンドルにもたれかかるなどSRSエアバッグ格納部に手や顔、胸などを不必要に近づけないでください。また、内がけでのハンドル操作はしないでください。SRSエアバッグが作動したときに強い衝撃を受け重大な傷害につながるおそれがあります。

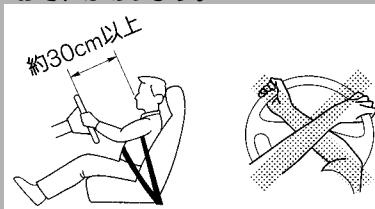

TCA0472Z

- ・不適正なハンドルに交換したり、センターパッド部(SRSエアバッグ格納部)にステッカーなどを貼らないでください。SRSエアバッグが正常に作動しなくなり、重大な傷害につながるおそれがあります。

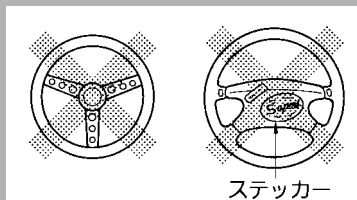

ステッカー

TCA0056Z

- ・前面ガラスにアクセサリなどを付けないでください。SRSエアバッグが作動したときの衝撃で飛び、重大な傷害につながるおそれがあります。
- ・ハンドルまわり、センターコンソールまわりを修理するときは、日産販売会社にご相談ください。不適切に修理するとSRSエアバッグが誤って作動したり正常に作動しなくなり、重大な傷害につながるおそれがあります。



警告

助手席SRSエアバッグシステム

- ・インストルメントパネルのSRSエアバッグ格納部に手や足を置いたり、顔や胸などを近づけないでください。また、お子さまをSRSエアバッグ格納部の前に立たせたり、助手席で抱いて座らないでください。お子さまは助手席を避けて後席に乗せてください。

SRSエアバッグが作動したときに強い衝撃を受け、重大な傷害につながるおそれがあります。

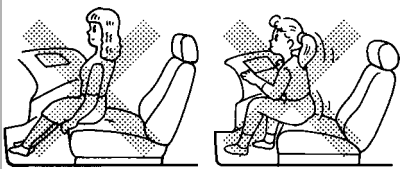

TCA0057Z

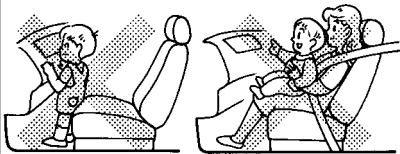

TCA0058Z

- ・助手席に乳児用チャイルドシートを取り付けたり、チャイルドセーフティシートを後ろ向きに取り付けたりしないでください。SRSエアバッグが作動したときに強い衝撃を受け、生命にかかわる重大な傷害につながるおそれがあります。

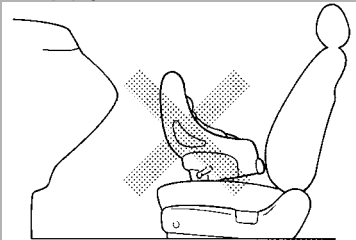

TCA0355Z

- ・チャイルドシートをお使いになるときは後席に取り付けてください。やむを得ず助手席に取り付けるときは、シートをできるだけ後ろに下げ、必ず前向きに取り付けてください。

なお、乳児用チャイルドシートなど後ろ向きにしか使用できないシートは、必ず後席に取り付けてください。また、チャイルドシートは、走行する前に確実に固定されていることを確認してください。(チャイルドシートの取り扱いかたはそれぞれの商品に付属の取扱説明書に従ってください。)

- ・インストルメントパネル上面(SRSエアバッグ格納部)にステッカーなどを貼らないでください。SRSエアバッグが正常に作動しなくなり、重大な傷害につながるおそれがあります。

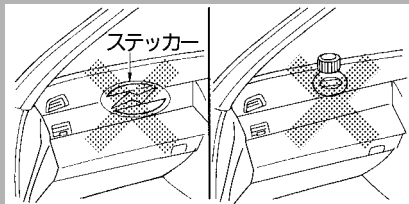

TSD0019Z

- ・インストルメントパネル上面(SRSエアバッグ格納部)及び周辺部にアクセサリーや芳香剤などの物を置かないでください。SRSエアバッグが作動したときの衝撃で飛び、重大な傷害につながるおそれがあります。
- ・インストルメントパネルまわり、センターコンソールまわりを修理するときは日産販売会社にご相談ください。不適切に修理するとSRSエアバッグが誤って作動したり、正常に作動しなくなり、重大な傷害につながるおそれがあります。



警告

SRSカーテンエアバッグシステム

・ルーフサイドのSRSカーテンエアバッグ格納部やシート背もたれ側面(外側)に手、足、顔を不必要に近づけないでください。前席・後席に乗るときは窓から腕を出したりドアにもたれかからないでください。また、後席に乗るときは前席シートの背もたれを抱えないでください。SRSカーテンエアバッグが作動したときに強い衝撃を受け、重大な傷害につながるおそれがあります。特にお子さまには注意してください。

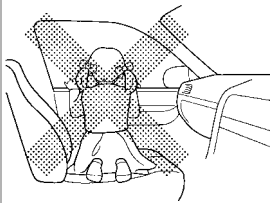

TCD0001Z

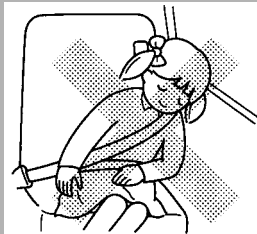

TCA0061Z

- ・前席シートまわり、センターピラーまわり、センターコンソールまわり、ルーフサイド部を修理するときは日産販売会社にご相談ください。不適切に修理するとSRSカーテンエアバッグが誤って作動したり、正常に作動しなくなり、重大な傷害につながるおそれがあります。
- ・前席ドアをガラスが割れるほど強く閉めないでください。SRSカーテンエアバッグが誤って作動するおそれがあります。

目次

安全・快適カーライフのために

走行する前に

走行するとき

室内装備の使いかた

車との上手なつきあいかた

万 one のとき

付録

さくいん



注意

- ・イグニッションノブON後約7秒間はメーター内のSRSエアバッグ警告灯が点灯し、システムチェックを行うため、SRSエアバッグは作動しません。警告灯が消灯してから走行してください。
- ・SRSエアバッグは膨らんだあと、高温になるため、30分以内はさわらないでください。やけどをするおそれがあります。
- ・廃車にするときは、決められた手順でSRSエアバッグを作動させる必要があるため、日産販売会社にご相談ください。不適切に行くとSRSエアバッグの作動により、思わぬ傷害を受けるおそれがあります。



アドバイス

- ・SRSエアバッグは、一度膨らむと再使用できません。日産販売会社で交換してください。



知識

- ・SRSエアバッグは、とっさの事故から乗員の生命を守るために、高温のガスにより高速で膨らみます。事故の状態によっては、擦過傷、打撲、やけどなどを負うことがあります。
- ・SRSエアバッグが膨らむとき、作動音や白煙が出ますが、火災ではありません。また、発生するガスにより、むせることがあります。ただし、SRSエアバッグ作動時の残留物（カス）などが目や皮膚に付着したときは、できるだけ早く水で洗い流してください。皮膚の弱い方などは、まれに皮膚に刺激を感じる場合があります。
- ・運転席、助手席SRSエアバッグは膨らんだあとすぐにしぼむので、視界の妨げになることはありません。
- ・助手席SRSエアバッグが作動した衝撃で前面ガラスが割れることがあります。

SRSエアバッグが作動するとき・しないとき

正面衝突時や側面衝突時において、乗員がシートベルトを正しく着用していても重大な傷害を受けるおそれのあるような衝撃を受けたとき作動します。車体の衝撃吸収ボディ構造により、衝突時のエネルギーは車両で吸収又は分散され、車両の損傷は大きくても乗員への衝撃は強くない場合があります。したがって、車両の損傷が大きくてもSRSエアバッグが必ずしも作動するとはかぎりません。

運転席・助手席SRSエアバッグシステムの作動

●作動するとき

次のような衝撃が強いときに作動します。

- ・25km/h以上の速度で厚いコンクリートのような壁に正面衝突したとき

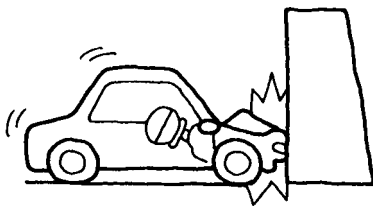

TCA0063Z

- ・車両前方左右、約30度以内の方向から強い衝撃（左図と同等）を受けたとき

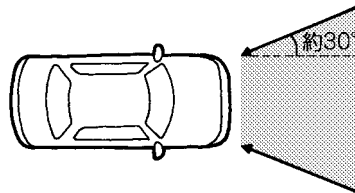

TCA0064Z

次のように、走行中路面などから車両下部に強い衝撃を受けたときも作動することがあります。

- ・高速で縁石などに衝突したとき



TCA0065Z

- ・深い穴や溝に落ち込んだとき

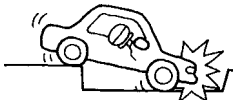

TCA0066Z

- ・ジャンプして地面にぶつけたとき

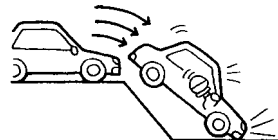

TCA0067Z

これらの場合、車両の損傷は少なく見えても、乗員に加わる衝撃は思った以上に強いことがあり、これを検知して乗員を守るためにSRSエアバッグを作動させています。

●作動しにくいとき

次のような衝撃が弱いときは作動しないことがあります。

衝突したものが変形したり移動した場合、また、衝突したものの形状や衝突の状態によっても衝突時の衝撃が緩められるためSRSエアバッグは作動しにくくなります。

- ・ 停車している同クラスの車に約50km/h以下の速度で衝突したとき

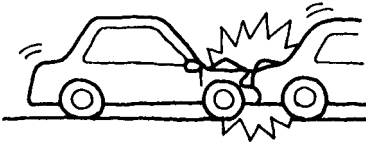

TCA0068Z

- ・ 衝突時に折れない電柱などに約30km/h以下の速度で正面衝突したとき

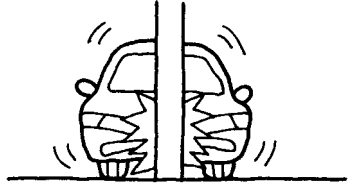

TCA0069Z

- ・ トラックなどの荷台の下にもぐり込んだようなとき

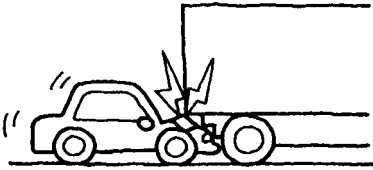

TCA0070Z

- ・ 斜め前方からガードレールなどに衝突したとき

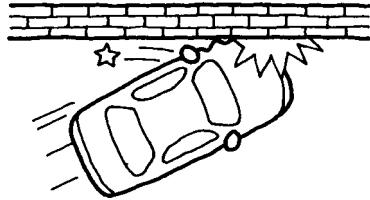

TCA0071Z

●作動しないとき

次のようなときは作動しません。

- ・ 横方向や後ろから衝突されたとき

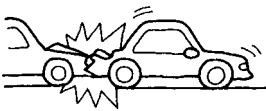

TCA0072Z

- ・ 横転、転覆したとき



TCA0073Z

- ・ 一度、SRSエアバッグが作動したあとの衝突



SRSカーテンエアバッグシステムの作動

●作動するとき

次のような衝撃が強いときに作動します。

- 一般的な乗用車に25km/h以上の速度で側面に真横から衝突されたとき

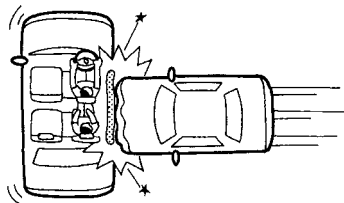

TCF0022Z

●作動しにくいとき

次のような衝撃が弱いときは作動しないことがあります。

衝突したものが変形したり移動した場合、また衝突したものの形状や衝突の状態によっても衝突時の衝撃が緩められるためSRSカーテンエアバッグは作動しにくくなります。

- 側面に斜め方向から衝突されたとき

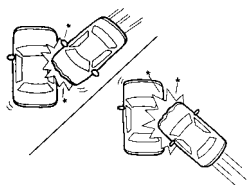

TCA0581Z

- 斜め前方から衝突したとき

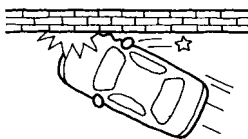

TCA0076Z

- エンジンルーム（ラゲッジルーム）に衝突されたとき

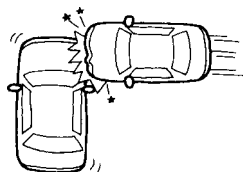

TCA0077Z

- 電柱などに衝突したとき

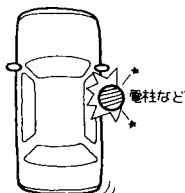

TCA0078Z

- 側面にバイクが真横から衝突したとき

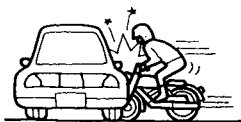

TCA0079Z

- 横転、転覆したとき



TCA0080Z

●作動しないとき

次のようなときは作動しません。

・停車中や走行中の車に正面衝突したとき

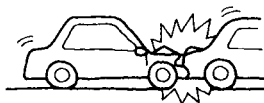

TCA0081Z

・後ろから衝突されたとき

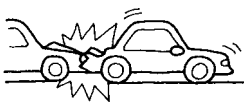

TCA0082Z

・一度、SRSカーテンエアバッグが作動したあとの衝突

前席ロードリミッター付プリテンショナーシートベルト

前席ロードリミッター付プリテンショナーシートベルトの作動

正面衝突など車両前方から強い衝撃を受けたとき、装着したシートベルトを瞬時に巻き取るプリテンショナーと乗員に加わるシートベルトの拘束力を一定レベルに保つロードリミッターが運転席と助手席シートベルトに付いています。

- ・運転席・助手席SRSエアバッグシステムと同時に作動します。

●SRSエアバッグが作動するとき・しないとき…77ページを合わせてお読みください。

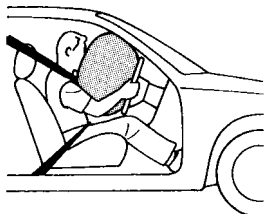

TCA0050Z

警告

- ・使用方法は通常のシートベルトと同じです。正しく着用しないと、プリテンショナー及びロードリミッターの効果が十分発揮できず、重大な傷害につながるおそれがあります。

注意

- ・イグニッションノブON後約7秒間はシステムチェックを行うため、プリテンショナーは作動しません。SRSエアバッグ警告灯が消灯してから走行してください。

プリテンショナーシートベルト付車の取り扱いについて

運転席にはダブルプリテンショナー機構が付いています。ラップルプリテンショナーが腰部シートベルトの緩みを引き込み、肩部のロードリミッター付プリテンショナーと合わせて乗員の拘束性能を高めます。

警告

- ・プリテンショナーシートベルトの部品や配線を修理したり、電気テスターを使ってプリテンショナーのシステムの回路診断をしないでください。誤って作動したり、正常に作動しなくなるおそれがあります。

注意

- ・廃車にするときは、決められた手順でプリテンショナーを作動させる必要があるため、日産販売会社にご相談ください。

アドバイス

- ・プリテンショナーが作動したとき作動音や白煙が出ますが、火災ではありません。
- ・一度プリテンショナーが作動したあとは、再度大きい衝撃が加わっても作動しません。
- ・プリテンショナーは、一度作動すると再使用できません。衝突を起こしたときは必ず日産販売会社で点検を受け、作動済みの場合は交換してください。

目次

安全・快適
ライフのため

走行する前

走行する時

室内装
備の
使いかたつ車と
の上手な
あいかた万
一の時付
録さ
くい
ん

●メーター・表示灯・警告灯の見かた	84
メーター	84
表示灯	87
警告灯	90
警報装置	100
インテリジェントキー機能の警報及び警告について ...	102
●スイッチの使いかた	106
ライトスイッチ	106
フォグランプスイッチ	109
方向指示器スイッチ	110
非常点滅表示灯スイッチ	110
ヘッドランプレベライザースイッチ	111
ワイパー・ウオッシャースイッチ	111
リヤウインドーデフォッガースイッチ	113
ホーンスイッチ	114
●運転のしかた	115
エンジンの始動	115
パーキングブレーキ	119
セレクトレバー（4AT車）	120
セレクトレバー（CVT車）	123
シフトロックシステム	126
オートマチック車の運転のしかた	127
e・4WD	134
●ABS（アンチロックブレーキシステム）	137
ABS	137

メーター・表示灯・警告灯の見かた

メーター

メーター内の装備は、車種、グレードなどの違いにより異なります。

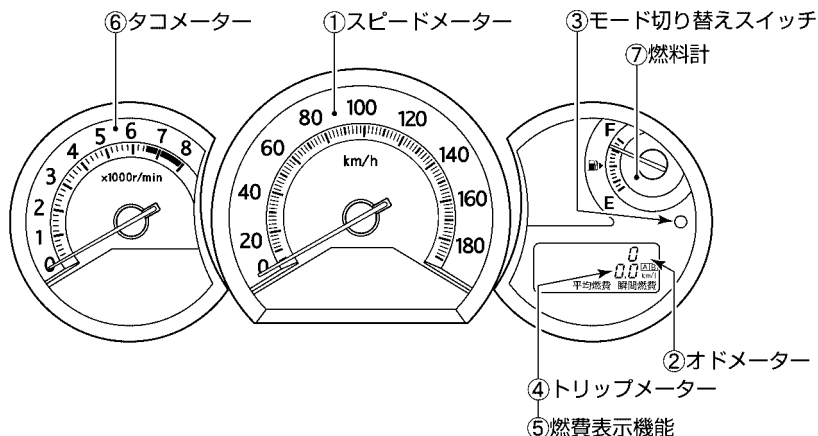

ZPA0055

- ① スピードメーター（速度計）
走行速度を表示します。

知識

・イグニッションノブを OFF にして
からしばらくして指針が振れること
がありますが故障ではありません。

- ② オドメーター（積算距離計）
イグニッションノブが ON のとき、
総走行距離を km で表示します。

000000

TCA0084Z

- ③ モード切り替えスイッチ
イグニッションノブが ON のとき、
表示するモードを選択します。ス
イッチを押すごとに、次の順で各
モードに切り替わります。

瞬間燃費 → 平均燃費 → TRIP A
← TRIP B ←



TCA0085Z

知識

・表示される数値は、走行状況など
により実際の数値と異なる場合が
あります。

④トリップメーター（区間距離計）

モード切り替えスイッチを押して表示させます。

- ・**A**と**B**で2種類の区間走行距離を測定することができます。
（右端の数字は100m単位です。）
- ・リセットするときは、モード切り替えスイッチを約1秒以上押します。

00000 **A**

00000 **B**

ZPA0061

知識

- ・**A**で出発してからの距離を測りながら、**B**で給油してからの距離を測るといったような使いかたができます。
- ・バッテリーを外したときは、**A**と**B**の記憶が消去され0に戻ります。

⑤燃費表示機能

モード切り替えスイッチを押して表示させます。

知識

- ・モニター画面の燃費情報と、メーター内の燃費情報は連動していないため、瞬間燃費と平均燃費の数値が異なる場合があります。（ナビゲーションシステム付車のみ）

瞬間燃費

走行を開始してからの瞬間燃費を表示します。

00.0

瞬間燃費 km/l

ZPA0060

平均燃費

- リセットしてから次にリセットするまでの平均燃費を表示します。
- ・リセットするときは、モード切り替えスイッチを約1秒以上押します。

00.0

平均燃費 km/l

ESH0036Z

知識

- ・バッテリーを外したときやリセット後は「---」と表示します。
- ・数値は約30秒ごとに更新します。

⑥タコメーター（エンジン回転計）

1分間あたりのエンジン回転数を表示します。

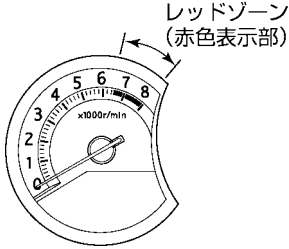

ZPA0056



注意

- ・レッドゾーン（赤色表示部）に入らないように運転してください。レッドゾーンではエンジンが過回転となり故障の原因になります。



知識

- ・イグニッションノブをOFFにしてからしばらくして指針が振れることがあります。故障ではありません。

⑦燃料計

イグニッションノブがONのとき、燃料の残量を表示します。

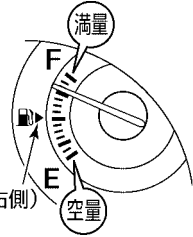

燃料補給口の位置 (右側) を示しています。

ZPA0057

- ・燃料タンクの容量は、約52ℓです。



アドバイス

- ・Eに近づいたら早めに燃料を補給してください。



知識

- ・坂道やカーブなどでは、タンク内の燃料が移動するため、指針が振れることがあります。
- ・イグニッションノブをOFFにしてからしばらくして指針が振れることがあります。故障ではありません。

- 燃料補給口…48ページをお読みください。

表示灯

メーター内の装備は、車種、グレードなどの違いにより異なります。

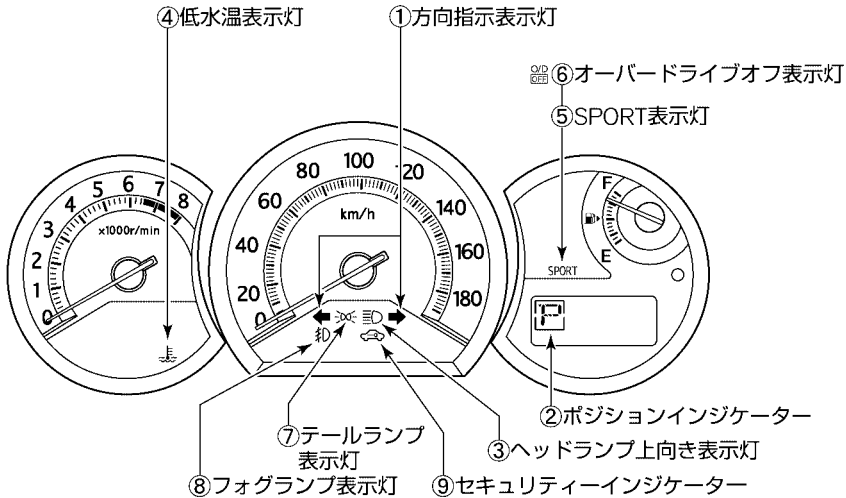

ZPA0058

①方向指示表示灯



TCA0087Z

方向指示器又は非常点滅表示灯を作動させると点滅します。

知識

・方向指示器のランプの電球が切れたときは点滅が速くなります。すみやかに日産販売会社で点検を受けてください。

●方向指示器スイッチ…110 ページをお読みください。

②ポジションインジケータ



ESH0941Z

イグニッションノブが ON のとき、セレクトレバーのセット位置を表示します。

●4AT車のセレクトレバーの動かしかたは121ページ、CVT車のセレクトレバーの動かしかたは124ページをお読みください。

③ヘッドランプ上向き表示灯



TCA0089Z

ヘッドランプを上向きに点灯させると点灯します。

●ヘッドランプの上向き、下向き切り替え…109 ページをお読みください。

④低水温表示灯（緑色表示）



ESC0041Z

イグニッションノブが ON のとき、エンジン冷却水の温度が低いと点灯します。

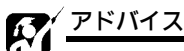

アドバイス

・十分に暖機をしたあとも点灯し続けるときは、温度センサーの異常が考えられます。すみやかに日産販売会社で点検を受けてください。



知識

・イグニッションノブを ON にすると、約2秒間点灯しますが、表示灯のチェックのためで異常ではありません。

●赤色のマークの方が点灯したときは、97ページをお読みください。

⑤SPORT表示灯（CVT車）

SPORT

TSA1344Z

イグニッションノブが ON でセレクタレバーが **D** 位置のとき、スポーツモードを ON にすると点灯します。

●スポーツモードスイッチ…125 ページをお読みください。



知識

・イグニッションノブを ON にすると、約2秒間点灯しますが、表示灯のチェックのためで異常ではありません。

⑥オーバードライブオフ表示灯
(4AT車)



TSA0600Z

イグニッションノブが ON のとき、オーバードライブを OFF にすると点灯します。

知識

・イグニッションノブを ON にすると、約2秒間点灯しますが、表示灯のチェックのためで異常ではありません。

●オーバードライブスイッチ…122 ページをお読みください。

⑦テールランプ表示灯



TCC0014Z

車幅灯、尾灯、番号灯を点灯させると点灯します。

●ライトスイッチ…106 ページをお読みください。

⑧フォグランプ表示灯★



ESD0132Z

フォグランプを点灯させると点灯します。

●フォグランプスイッチ…109 ページをお読みください。

⑨セキュリティーインジケータ



TSC1941Z

イグニッションノブが ON 以外のときに点滅します。

●エンジンイモビライザー…33 ページをお読みください。

アドバイス

・イグニッションノブを ON にしたあとも点灯し続けるときは、システムの異常が考えられます。日産販売会社で点検を受けてください。

警告灯

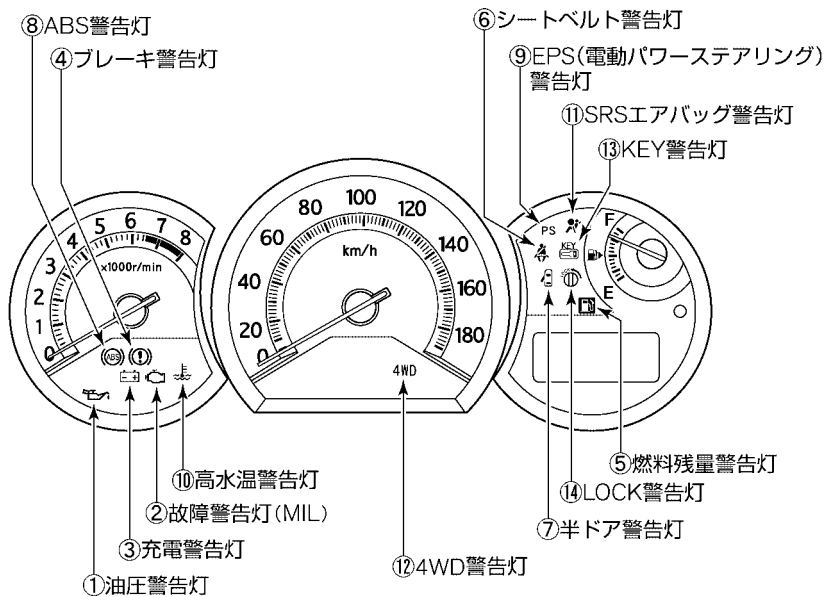

警告灯が点灯又は点滅したときは、すみやかに適切な処置をしてください。
放置すると故障や思わぬ事故につながるおそれがあります。

メーター内の装備は、車種、グレードなどの違いにより異なります。



●警告灯のチェック

イグニッションノブをONにすると、警告灯が下記のように点灯・消灯します。エンジンをかける前に、イグニッションノブONで点灯することを確認してください。

警告灯		点灯・消灯のしかた
油圧警告灯 TCA0093Z		イグニッションノブをONにすると点灯し、エンジンがかかると消灯します。
故障警告灯 (MIL) TCA0094Z		
充電警告灯 TCA0095Z		
4WD警告灯 TSA1101Z		
EPS (電動パワーステアリング) 警告灯 TSA2075Z		
ブレーキ警告灯 TCA0573Z		
ABS警告灯 TSA1103Z		
高水温警告灯 ESC0166Z		
SRSエアバッグ警告灯 TCA0334Z		
KEY警告灯 ECE0031Z		
LOCK警告灯 ESC0142Z		

処置

・点灯又は消灯しないときは、すみやかに日産販売会社で点検を受けてください。

①油圧警告灯



TCA0097Z

エンジン回転中、エンジン内部を潤滑しているオイルの圧力が低下すると点灯します。

処置

- ・点灯したときは、ただちに安全な場所に停車しエンジンを止め、日産販売会社に連絡してください。



注意

- ・点灯したまま走行しないでください。エンジンを破損するおそれがあります。



アドバイス

- ・エンジンオイルは定期的に変換してください。
○交換時期については、メンテナンスノートをお読みください。



知識

- ・油圧警告灯はオイル量を示すものではありません。
オイル量の点検は、エンジンオイルレベルゲージで行ってください。
○詳しくは、メンテナンスノートをお読みください。

②故障警告灯 (MIL)



TCA0098Z

エンジン回転中、エンジン電子制御システムに異常があると点灯又は点滅します。

処置

- ・点灯又は点滅したときは、ただちに日産販売会社に連絡してください。

③充電警告灯

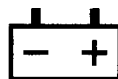

TCA0099Z

エンジン回転中、バッテリーの充電システムに異常があると点灯します。

処置

- ・点灯したときは、すみやかに安全な場所に停車し、日産販売会社に連絡してください。



注意

- ・点灯したまま走行しないでください。バッテリーが破損したり、エンジンが不意に停止し、思わぬ事故につながるおそれがあります。

④ブレーキ警告灯



TCE0049Z

パーキングブレーキを解除しているとき、イグニッションノブをONにすると点灯し、エンジンがかかると消灯します。

- ・イグニッションノブがONで、次のような場合に点灯します。
*パーキングブレーキをかけたとき。

処置

- ・走行中はパーキングブレーキを解除してください。



注意

- ・パーキングブレーキの解除のし忘れに注意してください。パーキングブレーキをかけたまま走行すると、パーキングブレーキ戻し忘れ警報が鳴ります。
○パーキングブレーキ戻し忘れ警報…
101ページをお読みください。

- ・*ブレーキ液が不足しているとき。
(エンジン始動後でパーキングブレーキを解除しているとき。)

処置

- ・パーキングブレーキを解除しても点灯し続けるときは、ただちに安全な場所に停車して、日産販売会社に連絡してください。この場合はブレーキの効きが極度に悪くなっているおそれがあります。ブレーキの効きが悪いときは、ブレーキペダルを強く踏んで停車してください。

- ・* ABS の電子制御システムに異常があるとき。
(パーキングブレーキを解除し、ブレーキ液量が正常でABS警告灯と同時に点灯したとき。)

処置

- ・エンジン始動後や走行中に点灯したときは、高速走行や急ブレーキを避け、すみやかに日産販売会社で点検を受けてください。



警告

- ・パーキングブレーキを解除しても点灯し続けるときは、点灯したまま走行しないでください。また、ブレーキ液が規定量以下になっていたら走行しないでください。ブレーキの効きが極度に悪くなり、思わぬ事故につながるおそれがあります。

⑤燃料残量警告灯



ESE0879Z

イグニッションノブが ON のとき、燃料の残量が少ないと点灯します。

処置

- ・点灯したときは、すみやかに指定の燃料を補給してください。



知識

- ・燃料の残量が約 7 ℓ 以下で点灯します。
- ・なお、走行に使用できる燃料容量は、上記残量より若干少なくなります。
- ・車両姿勢、走行状況などによっては燃料がタンク内で移動するため、警告灯の点灯するタイミングが変わる場合があります。

⑥シートベルト警告灯



TSA0864Z

イグニッションノブが ON のとき、運転者がシートベルトを着用していないと点灯します。

処置

- ・点灯したときは、シートベルトを着用してください。



警告

- ・走行中は全員がシートベルトを着用してください。着用しないと、万一の事故時や急ブレーキ時に、死亡や重大な傷害につながるおそれがあります。



知識

- ・点灯したまま走行すると、ブザーが鳴ります。
- シートベルト非着用警報（シートベルトリマインダー）…101 ページをお読みください。

⑦半ドア警告灯



ECD0005Z

イグニッションノブが ON のとき、全ドアが確実に閉まっていないと点灯します。

処置

- ・ドアを確実に閉めてください。



注意

- ・走行前に消灯していることを確認してください。ドアが完全に閉まっていない（半ドアの）ときは、走行中に開くおそれがあります。

⑧ABS警告灯



TSA1106Z

イグニッションノブを ON にすると数秒間点灯後、消灯します。

- ・イグニッションノブが ON のとき、ABS の電子制御システムに異常があると点灯します。

処置

- ・イグニッションノブを ON にしても点灯しないとき、又はエンジン始動後や走行中に点灯したときは、高速走行や急ブレーキを避け、すみやかに日産販売会社で点検を受けてください。



アドバイス

- ・点灯したときは ABS は作動しませんが、ABS のない普通のブレーキ性能は確保されています。この場合は、滑りやすい路面でのブレーキ時や急ブレーキ時にタイヤがロックすることがあります。

- ABS…137ページをお読みください。

◎EPS（電動パワーステアリング）警告灯

PS

TSA2076Z

イグニッションノブをONにすると点灯し、エンジンがかかると消灯します。

- ・エンジン回転中、電動パワーステアリングのシステムに異常があると点灯します。

処置

- ・点灯したときは、すみやかに日産販売会社で点検を受けてください。

アドバイス

- ・停車中又は極低速走行中にハンドル操作を繰り返したり、ハンドルに力をかけた状態を長く続けると、電動パワーステアリングシステムの過熱を防ぐためにシステムの働きを制限します。そのためハンドル操作力が重くなりますが、異常ではありません。しばらくハンドル操作を控えると、電動パワーステアリングシステムの温度が下がり、通常のハンドル操作力に戻ります。
- ・電動パワーステアリングシステムが過熱するようなハンドル操作を繰り返すと、電動パワーステアリングシステムが故障する原因となります。

知識

- ・点灯しているときは、電動パワーステアリングは作動しませんが、マニュアルステアリングの性能は確保されています。この場合は、ハンドル操作力が重くなります。
- ・すばやいハンドル操作を行うと、ハンドル付近から擦れるような音が聞こえることがありますが、異常ではありません。

⑩高水温警告灯（赤色表示）



ESC0041Z

イグニッションノブをONにすると約2秒間点灯後、消灯します。

- ・エンジン回転中、エンジン冷却水の温度が異常に高くなったとき点灯します。

処置

- ・点灯したときは、ただちに安全な場所に車を止めて処置してください。
- オーバーヒートしたときは…222ページをお読みください。



警告

- ・そのまま走行を続けると、エンジン故障の原因となり、火災につながるおそれがあります。

⑪SRSエアバッグ警告灯



TCA0335Z

イグニッションノブをONにすると約7秒間点灯後、消灯します。

- ・イグニッションノブがONのとき、SRSエアバッグのシステム、プリテンショナー機能に異常があると、点灯又は点滅を続けます。

処置

- ・イグニッションノブをONにしても点灯しないとき、又は約7秒間たっても点灯、点滅を続けるときは、すみやかに日産販売会社で点検を受けてください。



警告

- ・イグニッションノブONで点灯しないときや、点灯、点滅を続けるときは、放置したまま走行しないでください。万のときSRSエアバッグ、プリテンショナーシートベルトが正常に作動せず、重大な傷害につながるおそれがあります。

- SRSエアバッグ…72ページをお読みください。
- 前席ロードリミッター付プリテンショナーシートベルト…81ページをお読みください。

⑫4WD警告灯 (e・4WD車)

4WD

TSA1109Z

イグニッションノブをONにすると点灯し、エンジンがかかると消灯します。

- ・エンジン回転中、e・4WDシステムに異常があると点灯します。

処置

- ・点灯したときは高速走行せず、すみやかに日産販売会社で点検を受けてください。

- ・次のような場合は点滅し、e・4WDの作動が停止します。
*モーターの温度が上昇したとき。

処置

- ・すみやかに安全な場所に停車し、アイドリング状態にしてください。しばらくして点滅なくなると4WDモードに復帰します。

- *4輪に同一サイズのタイヤが装着されていないとき。

処置

- ・装着タイヤの種類を点検し、異なる場合は同一のタイヤを装着してください。点滅なくなると4WDモードに復帰します。

- ・セレクトレバーが正しい位置になると点滅します。

処置

- ・セレクトレバーを正しい位置にセットし直してください。
4WDモードのときは、点滅しなくなると4WDモードに復帰します。



アドバイス

- ・4WD警告灯が点灯又は点滅したときは、2WD↔4WD切替えスイッチの4WD表示灯は消灯します。このとき、e・4WDの作動は停止しますが、2WDモードでの走行は可能です。
しかし場合によっては、エンジン回転数や速度が制限されることがあります。



知識

- ・スペアタイヤを装着して走行すると4WD警告灯が点滅することがあります。

- e・4WD…134ページをお読みください。

⑬KEY警告灯



ECE0009Z

イグニッションノブをONにすると約2秒間点灯後、消灯します。

- ・イグニッションノブを押したとき、ノブを回せる状態になると緑色に点灯します。
- ・イグニッションノブを押したとき、インテリジェントキーを携帯していないと赤色に点灯し、ノブを回すことができません。
- ・イグニッションノブがAcc又はONのとき、インテリジェントキーが車外に持ち出されると警告灯が赤点滅します。

処置

- ・赤点灯又は赤点滅したときは、すみやかにキーの場所を確認してください。運転中は、運転者が必ずインテリジェントキーを携帯してください。

また、車外に出るときはイグニッションノブをLOCKに戻してください。

知識

- ・赤点滅はインテリジェントキーが車内に戻ってきてから約10秒以内に消灯します。

- ・インテリジェントキーの電池切れが近いと緑点滅し、電池が切れたときは赤点灯します。

処置

- ・新しい電池に交換してください。
○電池の交換のしかた…34ページをお読みください。

- インテリジェントキー…26ページをお読みください。

⑭LOCK警告灯



ESC0046Z

- イグニッションノブをONにすると約2秒間点灯後、消灯します。
- ・イグニッションノブをLOCKに戻し忘れたとき（イグニッションノブがAccとLOCKの間にあるとき）点滅します。

処置

- ・点滅したときは、イグニッションノブをLOCKに戻してください。

- インテリジェントキー…26ページをお読みください。

警報装置

●ブレーキパッド摩耗警報

ディスクブレーキのパッド（摩擦材）が摩耗すると、走行中にブレーキ付近から金属音（キーキー音）が発生します。

処置

- ・金属音が発生したときは、すみやかに日産販売会社で点検を受けてください。



注意

- ・金属音が発生したまま走行を続けると、ブレーキが効かなくなり、事故につながるおそれがあります。

●ヘッドランプ消し忘れ警報

ライトを点灯したまま、イグニッションノブを Acc、(OFF) 又は LOCKにして運転席ドアを開けると、ブザーが鳴ります。

処置

- ・ライトを消してください。



知識

- ・ブザーの鳴る間隔は、キー抜き忘れ警報と異なります。
- ・イグニッションノブがONのときは鳴りません。

●キー抜き忘れ警報

エンジンを止め、キーを差したまま運転席ドアを開けると、ブザーが鳴ります。

処置

- ・キーを抜いてください。



知識

- ・ブザーの鳴る間隔は、ヘッドランプ消し忘れ警報と異なります。
- ・イグニッションノブがONのときは鳴りません。

●リバースブザー

イグニッションノブがONのとき、セレクトレバーをRにすると、車内でブザーが鳴ります。

処置

- ・セレクトレバーをRから動かすと鳴り止みます。



知識

- ・ブザーを鳴らして、セレクトレバーがRに入っていることを運転者に知らせます。車外の人に対する警報ではありません。

●パーキングブレーキ戻し忘れ 警報

パーキングブレーキを戻し忘れたまま走行すると（約7km/h以上）、ブザーが鳴ります。

処置

- ・すみやかにパーキングブレーキを解除してください。



注意

- ・走行するときには必ずパーキングブレーキを解除してください。パーキングブレーキをかけたまま走行すると、ブレーキ部品が早く摩耗したり、ブレーキが過熱してブレーキの効きが悪くなるおそれがあります。

🔍パーキングブレーキ…119ページをお読みください。

●シートベルト非着用警報

（シートベルトリマインダー）

運転者がシートベルトを着用していない状態で走行すると（約15km/h以上）、約90秒間ブザーが鳴ります。

処置

- ・シートベルトを着用してください。



警告

- ・走行中は全員がシートベルトを着用してください。着用しないと、万一の事故時や急ブレーキ時に、死亡や重大な傷害につながるおそれがあります。



知識

- ・走行前にメーター内のシートベルト警告灯が消灯していることを確認してください。
🔍シートベルト警告灯…94ページをお読みください。

インテリジェントキー機能の 警報及び警告について

インテリジェントキー機能では、誤操作などによる予期せぬ車両の動き出しや、車両盗難などを防ぐため、車内外で警報ブザーを鳴らしたり、メーター内に警告灯を表示します。

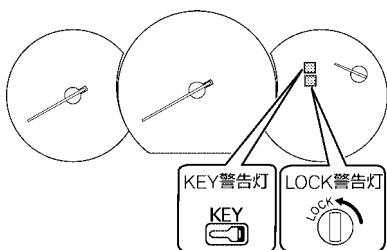

ZAA0033

- ・警報ブザーが鳴ったり、警告灯が表示されたりしたときは、必ず車両及びインテリジェントキーの確認を行ってください。

●ドア施錠時の警報／警告

リクエストスイッチを押したときに、
車外警報ブザーが“ピピピピ…”と
鳴ったとき

- ⇒イグニッションノブが LOCK に戻っていますか？
確認してください。
- ⇒インテリジェントキーを車内又はトランク内に置き忘れていませんか？
確認してください。
- ⇒いずれかのドアが半ドアになっていませんか？
確認してください。
- ⇒メカニカルキーがイグニッションノブに差し込まれていませんか？
確認してください。

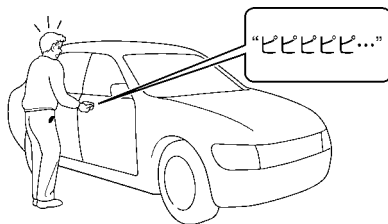

ESE1011Z

知識

- ・警報ブザーが鳴ったときは、施錠されていません。原因を確認し、再度施錠してください。
- ・半ドアになっているときは、インテリジェントキーのドア施錠スイッチを押しても警報が作動します。

トランクを閉めたとき、車外警報ブザーが“ピー”と鳴ったとき

⇒インテリジェントキーをトランク内又は車内に置き忘れていませんか？
確認してください。

知識

- ・車外警報ブザーは約10秒後に停止します。
- ・車外警報ブザーが鳴っているときに以下の操作を行うと車外警報ブザーは停止します。
 - *トランク内又は車内のインテリジェントキーを取り出し、再度トランクを閉めたとき。
 - *インテリジェントキーのドア施錠スイッチを押して、ドアを施錠したとき。
 - *インテリジェントキーのドア解錠スイッチを押して、ドアを解錠したとき。
 - *リクエストスイッチを押してドアを解錠したとき。

●ドア開閉時の警報／警告

ドアを閉めたときにメーター内のKEY警告灯が赤点滅し、車外警報ブザーが“ビッビッ”と鳴ったとき

⇒イグニッションノブがAcc又はONのまま、インテリジェントキーが車外へ持ち出されていませんか？
確認してください。

⇒イグニッションノブがLOCKに戻っていますか？
確認してください。

アドバイス

- ・インテリジェントキーがインストルメントパネル上、グローブボックス内、ドアポケット内、リヤパーセル上、トランク内などにあると警報が作動することがあります。

知識

- ・KEY 警告灯の赤点滅は、インテリジェントキーが車内に戻ってきてから約10秒以内に消灯します。再度エンジンをかけるときは赤点滅が確実に消灯していることを確認してください。

運転席ドアを開けたときに、車内警報ブザーが“ピピピピッ、ピピピピッ…”と鳴ったとき

⇒イグニッションノブが LOCK に戻っていますか？
確認してください。

⇒メカニカルキーがイグニッションノブに差し込まれていませんか？
確認してください。

知識

- ・車内警報ブザーは下記のいずれかの操作を行うと停止します。
- ＊イグニッションノブを LOCK に戻す。
- ＊メカニカルキーを抜く。
- ＊運転席ドアを閉める。

運転席ドアを閉めたときに、車外警報ブザーが“ピピピピ…”と鳴り、メーター内の LOCK 警告灯が赤点減したとき

⇒イグニッションノブが LOCK に戻っていますか？
確認してください。

知識

- ・LOCK 警告灯の赤点減は、下記のいずれかの操作を行うと消灯します。
- ＊イグニッションノブを LOCK に戻す。
- ＊イグニッションノブを Acc にする。

●イグニッションノブを戻したときの警報／警告

メーター内の LOCK 警告灯が赤点減し、車内警報ブザーが“ピピッ”と鳴ったとき

⇒セレクトレバーが  にあることを確認後、イグニッションノブを LOCK まで確実に戻してください。

知識

- ・LOCK 警告灯の赤点減は、下記のいずれかの操作を行うと消灯します。
- ＊イグニッションノブを LOCK に戻す。
- ＊イグニッションノブを Acc にする。

●電池切れが近いことを知らせる警告

メーター内の KEY 警告灯が緑点減したとき





⇒インテリジェントキーの電池切れが近いことを知らせています。
新しい電池に交換してください。

 電池の交換のしかた…34ページをお読みください。

知識

- ・KEY 警告灯の緑点減は、イグニッションノブを ON にしてから約 30 秒後に消灯します。
- ・電池交換は、日産販売会社での交換をおすすめします。

〈警報／警告 一覧表〉

何をしたときに作動したか？	警報音	警告灯	確認すること	対処方法
リクエストスイッチを押したとき	ピピピピ… (車外警報)	—	イグニッションノブがLOCKに戻っているか	イグニッションノブをLOCKまで戻す
		—	インテリジェントキーを車内又はトランク内に置き忘れていないか	インテリジェントキーを取り出す
		—	いずれかのドアが半ドアになっていないか	ドアを閉め直す
		—	ドアを閉める前にリクエストスイッチを押していないか	ドアを閉めてからリクエストスイッチを押す
		—	メカニカルキーがイグニッションノブに差し込まれていないか	イグニッションノブからメカニカルキーを抜く
運転席ドアを閉めたとき		 (赤点滅)	イグニッションノブがLOCKに戻っているか	イグニッションノブをLOCKまで戻す
ドアを閉めたとき	ピピピピッ (車外警報)	 (赤点滅)	インテリジェントキーが車外に持ち出されていないか イグニッションノブがLOCKに戻っているか	インテリジェントキーを車内に戻す イグニッションノブをLOCKまで戻す
トランクを閉めたとき	ビー (車外警報)	—	インテリジェントキーをトランク内又は車内に置き忘れていないか	インテリジェントキーを取り出す
イグニッションノブをLOCKに戻したとき	ピピッ (車内警報)	 (赤点滅)	セレクトレバーがPになっているか イグニッションノブがLOCKに戻っているか	セレクトレバーをPにする イグニッションノブをLOCKまで戻す
運転席ドアを開けたとき	ピピピピッ、 ピピピピッ… (車内警報)	—	イグニッションノブがLOCKに戻っているか メカニカルキーがイグニッションノブに差し込まれていないか	イグニッションノブをLOCKまで戻す イグニッションノブからメカニカルキーを抜く
イグニッションノブを押したとき	—	 (赤点灯)	インテリジェントキーを携帯しているか	インテリジェントキーを携帯する / 携帯していても点灯するときは電池を交換する ○電池の交換…34ページ
イグニッションノブをONにしたとき	—	 (緑点滅)	インテリジェントキーの電池切れが近いことを知らせています	電池を交換する ○電池の交換…34ページ

スイッチの使いかた

ライトスイッチ

イグニッションノブの位置に関係なく使えます。

ライトの点灯・消灯

スイッチを回し、●の位置にマークを合わせると、次のように点灯・消灯します。

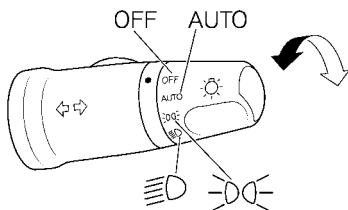

ESC0143Z

*イラストは、オートライトシステム付車です。

スイッチ位置	ヘッドランプ (前照灯)	車幅灯・尾灯 番号灯 メーター照明
OFF	消灯	消灯
AUTO★	自動点灯・消灯	
 TCA0106Z	消灯	点灯
 ECD0021Z	点灯	点灯

○オートライトシステムの使いかた…108ページをお読みください。

アドバイス

- ・エンジン停止時に長時間点灯させないでください。バッテリーが上がりエンジンの始動ができなくなります。
- ・ヘッドランプにステッカーなどを貼り付けたり、ヘッドランプ点灯時にカバーを掛けたりしないでください。レンズが変形するおそれがあります。

知識

- ・ライトを点灯したままエンジンを止めて運転席ドアを開けると、ブザーが鳴りライトの消し忘れを知らせます。
○ヘッドランプ消し忘れ警報…100ページをお読みください。

バッテリーセーバー

- ・ライトを点灯したままエンジンを止め、リモコン又はリクエストスイッチで施錠するとバッテリーあがりを防止するためライトが消灯します。(次回運転席ドアを開けるとライトが再点灯します。)
- ・ヘッドランプ、制動灯などは、雨天走行や洗車などにより、レンズ内面が一時的にくもることがありますが異常ではありません。
○ヘッドランプなどのレンズ内面がくもる…22ページをお読みください。

●キセノンヘッドランプについて★

キセノンヘッドランプは、光量が多く太陽光に近い白色であるため、明るく自然で見やすいヘッドランプです。



警告

- キセノンヘッドランプは、点灯時高電圧になります。感電防止のため、ランプの分解、改造はしないでください。ランプの脱着、バルブの交換は日産販売会社にご相談ください。



アドバイス

- 点灯、消灯をくり返すと、バルブ寿命が短くなる特性があります。信号待ちなどで短時間停車するときは、点灯したままの方が長持ちします。
- ランプが切れかけたときには、一般の蛍光灯と同じように、著しく明るさが低下したり、点滅したり、赤味を帯びた色になることがあります。そのような現象が現れたときは、日産販売会社にご相談ください。



知識

- ヘッドランプ点灯時は、安定するまで若干明るさや色が変わることがあります。

ヘッドランプオートレベライザー

- ヘッドランプが下向き点灯時に乗車人員や荷物量の違いにより車両姿勢が変化すると自動的に照射方向を調整するシステムです。

●アクティブAFSについて★

- ヘッドランプ点灯時、カーブや交差点などでハンドルを操作すると、ハンドルをきった側のベンディングランプが自動的に点灯し、進行方向を照射します。夜間走行時に曲路の視覚認識を高めるシステムです。(後退時にも点灯します。)
- セレクトレバーがP以外のとき作動します。



警告

- ランプの脱着、バルブの交換は、日産販売会社にご相談ください。

オートライトシステムの使いかた★

イグニッションノブが ON のとき、車外の明るさに応じてライトを自動的に点灯・消灯します。

- ・スイッチを回し、●の位置にマーク(AUTO)を合わせると、次のように点灯・消灯します。

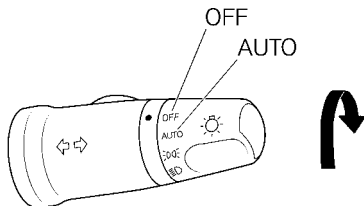

ESC0144Z

車外の明るさ	ヘッドランプ (前照灯)	車幅灯・尾灯 番号灯 メーター照明
明るいとき	消 灯	消 灯
薄暗いとき	消 灯	点 灯
暗いとき	点 灯	点 灯

- ・次のような場合は消灯します。
 - ＊イグニッションノブを Acc にして運転席ドアを開けたとき。
 - ＊イグニッションノブを LOCK にしたとき。

アドバイス

- ・イグニッションノブが ON でスイッチが AUTO 位置にある場合、車外が暗くなるとライトが点灯します。その後イグニッションノブを Acc にしても点灯し続けます。エンジン停止時に長時間点灯させると、バッテリーがあがりエンジンの始動ができなくなります。
- ・オートライト用センサーの上に物を置いたり、ガラスクリーナーなどを吹きかけないでください。センサーの感度が低下し、正常に作動しなくなります。

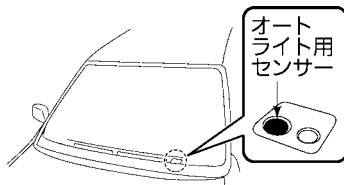

TSC0015Z

知識

- ・ナビゲーションシステム付車は、ライトの自動点灯・自動消灯に連動してモニター画面の表示色が自動的に切り替わります。

ヘッドランプの上向き、下向き切り替え

- ・ヘッドランプ点灯時、スイッチを車両前方に押しと上向き（ハイビーム）になります。
（メーター内の表示灯が点灯）
- ・スイッチを手前に引くと下向き（ロービーム）になります。
- ・ライトスイッチの位置に関係なく、ヘッドランプの下向き位置より更にスイッチを手前に引いている間、ヘッドランプの上向きが点灯します。
（メーター内の表示灯が点灯）

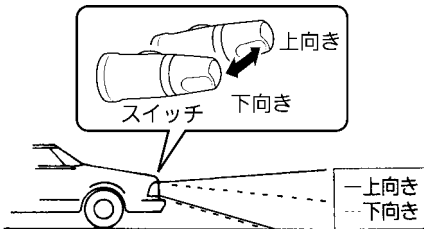

TCE0097Z



アドバイス

- ・対向車があるときや市街地走行などでは下向きにしてください。

フォグランプスイッチ★

ライトが点灯しているときに使えます。

☉ライトの点灯・消灯…106 ページをお読みください。

霧などで視界が悪いときに使います。

- ・スイッチの ☉ マークを ● の位置に合わせると点灯します。
（メーター内の表示灯が点灯）
- ・消灯するときは、OFF に合わせます。

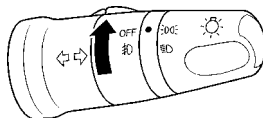

ECF0133Z



アドバイス

- ・エンジン停止時に長時間点灯させないでください。バッテリーが上がりエンジンの始動ができなくなります。



知識

- ・フォグランプを点灯したままエンジンを止めて運転席ドアを開けると、ブザーが鳴りライトの消し忘れを知らせます。
☉ヘッドランプ消し忘れ警報…100 ページをお読みください。

バッテリーセーバー

- ・フォグランプを点灯したままエンジンを止め、リモートコントロールエントリー機能又はリクエストスイッチで施錠するとバッテリーあがりを防止するためライトが消灯します。（次回運転席ドアを開けるとライトが再点灯します。）

方向指示器スイッチ

イグニッションノブがONのとき使えます。

- ・スイッチを①の位置まで上又は下に動かすと、方向指示器のランプが点滅します。

(メーター内の表示灯が点滅)

- ・車線変更などのときには、スイッチを②の位置まで上又は下に軽く押しさえます。

スイッチを押している間、点滅し、手を離すと消灯します。

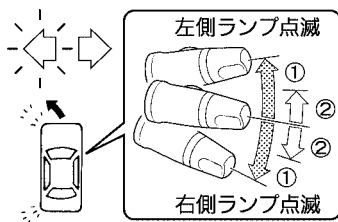

TSA5525Z



アドバイス

- ・方向指示器のランプとメーター内の方向指示表示灯の点滅が速くなったときは、方向指示器のランプの電球切れなどのおそれがあります。すみやかに日産販売会社で点検を受けてください。



知識

- ・右折、左折をしたあと、スイッチが戻らないときは、手で戻してください。

非常点滅表示灯スイッチ

イグニッションノブの位置に関係なく使えます。

故障などでやむを得ず路上駐車するときや、非常時に使います。

- ・スイッチを押し込むと、全ての方向指示器のランプとメーター内の方向指示表示灯が点滅します。
- ・止めるときは、スイッチを押し戻します。

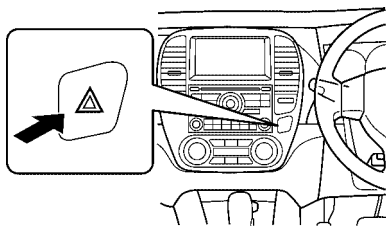

ZPA0289



アドバイス

- ・エンジン停止時に長時間点灯させないでください。バッテリーが上がりエンジンの始動ができなくなります。

ヘッドランプレベライザー スイッチ

ハロゲンヘッドランプ付車はヘッドランプが下向き点灯時に、照らす向きを調整します。

- ・通常、スイッチは0の位置にします。
- ・スイッチを回し、数字が大きくなるほど、照らす向きが下側になります。

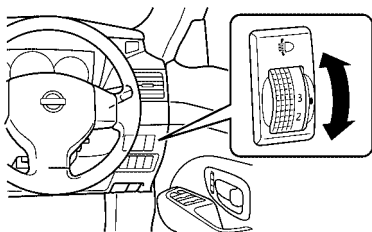

ZPA0290

スイッチ位置の目安

乗員	トランクの積載状況	スイッチ位置	
		2WD	e・4WD
運転席のみ 前席2名	積載なし	0	0
5名	積載なし	1	1
	満載	2	
運転席のみ	満載	3	2

アドバイス

- ・乗車人員や荷物量の違いにより、ヘッドランプが上側を照らすときや、アップダウンの多い山道などで、前を走行する車のミラーや対向車のフロントガラスを照らすようなときは、照らす向きを下側に調整してください。

ワイパー・ウォッシャースイッチ

イグニッションノブがONのとき使えます。

アドバイス

- ・エンジン停止時に長時間使わないでください。バッテリーがあがりエンジンの始動ができなくなります。

●ワイパー

ワイパーの操作方法

- ・スイッチを下げる（MISTは上げる）と、次のようにワイパーが作動します。
- ・止めるときは OFF の位置に戻します。

スイッチ位置	作 動
MIST	1 回 作 動
OFF	停 止
INT	間 け つ 作 動
LO	低速連続作動
HI	高速連続作動

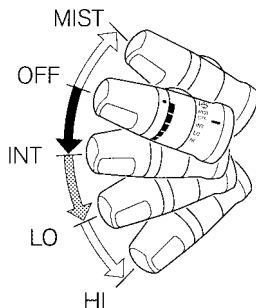

TSE0147Z

知識

- ・ MIST の位置では、スイッチを押し上げている間ワイパーは作動し、手を離すと自動的に OFF 位置に戻り停止します。

- ・ 間けつ作動の間隔を調節するときには、スイッチを回します。

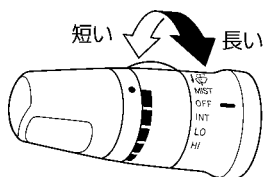

TSE0148Z

知識

- ・ 車速が速くなると、間けつ時間が短くなります。

アドバイス

- ・ 雪が降りそうなきや降雪時にはワイパーアームを起こしておいてください。ワイパーに雪が積もり、破損するおそれがあります。
- ・ ワイパー作動中、雪などの障害物によりワイパーが作動できなくなると、モーター保護のためにワイパーの作動が停止することがあります。その場合は、スイッチをOFFにし障害物を取り除いたあと、モーターが冷えるまで（約1分程度）待ってから、再度スイッチをONにしてください。ワイパーが作動を開始します。
- ・ 凍結などでブレードがガラスに張り付いているときは、作動させないでください。ワイパーが損傷したり、モーターが故障するおそれがあります。
- ・ ガラスが乾いているときは、ウォッシャー液を噴射してからワイパーを使ってください。ガラスが乾いた状態でワイパーを使用すると、ガラスやブレード（ゴム部）を傷つけるおそれがあります。

●ウオッシャー

ウオッシャー液の噴射方法

- ・スイッチを手前に引くとウオッシャー液が噴射し、ワイパーが数回作動します。



ECF0055Z



警告

- ・寒冷時は、ウインドーガラスに吹きつけられたウオッシャー液が凍結し、視界を妨げ、思わぬ事故につながるおそれがあります。ウオッシャー液を噴射する前に、ヒーターを使ってウインドーガラスを温めてください。また、ウオッシャー液は外気温に合わせた希釈割合にしてください。
- ウオッシャー液の濃度点検…197ページをお読みください。



アドバイス

- ・ウオッシャー液が出ないときは、そのまま30秒以上作動させないでください。モーターが故障する原因となります。
- ・ウオッシャー液を補給しても液が出ないときは、日産販売会社にご相談ください。

リヤウインドーデフォッガー スイッチ

- イグニッションノブがONのとき使えます。リヤウインドー内側のくもりを取るときに使います。
- ・スイッチを押すと作動します。(スイッチの表示灯が点灯) 約15分間作動後、自動的に切れます。
- ・作動を止めるときは、スイッチをもう一度押します。(スイッチの表示灯が消灯)

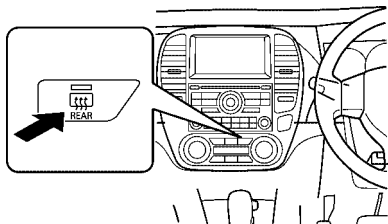

ZIC0269



アドバイス

- ・連続して長時間使用しないでください。消費電力が大きいためバッテリーあがりの原因になります。
- ・ヒーター付ドアミラー付車は、リヤウインドーデフォッガースイッチを押すと、ドアミラーヒーターも同時に作動します。
- ヒーター付ドアミラーの使いかた…63ページをお読みください。

ホーンスイッチ

イグニッションノブの位置に関係なく使えます。

- ハンドルのラップマークがあるパッド面を押すと、ホーンが鳴ります。

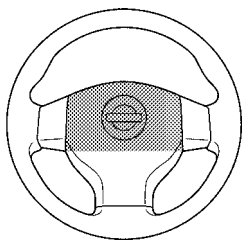

ESE0614Z



知識

- パッド面の上部の方が中央部よりも比較的軽い操作で鳴ります。

運転のしかた

エンジンの始動

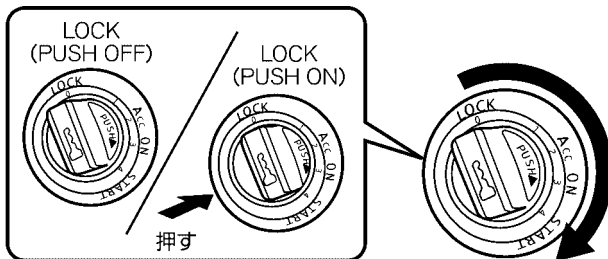

ESH0942Z

●イグニッションノブの各位置の働き

LOCK (0)
(PUSH OFF)



LOCK (0)
(PUSH ON)

PUSH OFF⇒PUSH ON
車内でのIDコードの照合が一致したとき、イグニッションノブのロックが解除され、ノブを回すことが可能になります。

イグニッションノブがロックされる位置。
(ハンドルがロックされます。)
メカニカルキーが抜き差しできる位置。

(OFF) (1)

電源が切れる位置。

Acc (2)

エンジン停止時、オーディオ、電動ミラーなどが使える位置。

ON (3)

エンジン回転中の位置。

START (4)

エンジンを始動する位置。
手を離せば自動的にON位置に戻ります。

ECF0031Z



アドバイス

- ・エンジンを止めた状態で、イグニッションノブをAcc、ONにしたまま長時間放置しないでください。
バッテリーがあがりエンジンの始動ができなくなります。
- ・バッテリーがあがると、イグニッションノブのロックを解除することができなくなります。

目次

安全・快適カ
ライフのため

走行する前

走行する時

室内装備

つきあいな

万のとき

付録

さくいん

●エンジンのかけかた

運転するときは、インテリジェントキーを運転者が必ず携帯してください。



警告

- ・換気の悪い車庫や屋内では、暖機運転をしないでください。排気ガスによる一酸化炭素中毒を起こすおそれがあります。



注意

- ・エンジンの始動は、必ず運転席に座って行ってください。車外から行くと、思わぬ事故につながるおそれがあります。



アドバイス

- ・エンジンをかけるとき、イグニッションノブをSTARTの位置で10秒以上保持しないでください。バッテリーあがりやスターターが故障する原因になります。
- ・エンジンがかからないときは、イグニッションノブをAcc又は(OFF)に戻し、10秒以上待ってから再始動してください。
- ・始動直後はエンジンが暖まっていませんので、無用の空吹かしや高回転運転はしないでください。エンジンのためによくありません。また、エンジンが暖機されたあとでも無用の空吹かしはしないでください。

インテリジェントキーが作動範囲内にあるとき、キーを取り出すことなくエンジンの始動ができます。

○エンジン始動の作動範囲…28ページをお読みください。

通常の始動

- ①インテリジェントキーを携帯し、ブレーキペダルをしっかりと踏みます。
- ②イグニッションノブをゆっくりと押し込みます。
 - ・メーター内のKEY警告灯が緑点灯すると、イグニッションノブが回せます。

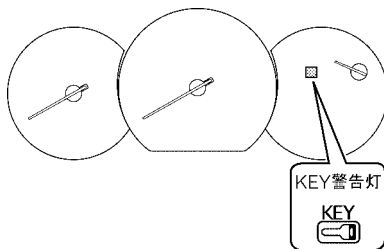

ZAA0032

- ③イグニッションノブをSTARTまで回し、エンジンを始動します。
 - ・エンジンがかかったら、イグニッションノブから手を離します。



ESH0943Z

エンジンがかかりにくいときは

ブレーキペダルを踏みながら、アクセルペダルをいっばいに踏み込んでイグニッションノブをSTARTの位置まで約5秒間回し続けてください。
そのあと、再度①～③の操作をしてください。

アドバイス

- ・以下の場合にイグニッションノブを押すと、メーター内のKEY警告灯が赤点灯し、イグニッションノブを回すことができません。
*自車のインテリジェントキーを携帯していないとき。
*インテリジェントキーの電池が切れているとき。
- ・イグニッションノブを押してKEY警告灯が点灯しないときは、バッテリーあがりのおそれがあります。

知識

エンジンが暖まっているときの始動

高速走行後や登坂走行後など、エンジンがかかりにくいときは、次の要領で始動します。

- ①アクセルペダルを少し（踏み込み量の約1/5）踏み込んだ状態で、エンジンを始動します。
- ②エンジンがかかったら、アクセルペダルをエンジン回転数の上昇に合わせて徐々に戻します。

知識

- ・イグニッションノブは、KEY警告灯が緑点灯してから、ゆっくりと回してください。早回しすると途中で引っ掛かることがあります。
- ・イグニッションノブが回りにくいときは、以下の操作をしてください。
*もう一度イグニッションノブを押し直して一旦LOCK側へ回し、その後ゆっくりとON側へ回す。
*ハンドルを左右に軽く回しながらイグニッションノブを回す。

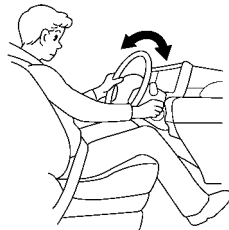

ESC0348Z

●エンジンの止めかた

- ①セレクトレバーをPに入れます。
- ②イグニッションノブをLOCKまで回します。

注意

- ・車から離れるときは以下のことを守ってください。
*セレクトレバーをPに入れる。
（P以外ではイグニッションノブがLOCKまで戻りません。）
*イグニッションノブをLOCKまで確実に戻す。

●メカニカルキーによるエンジンのかけかた

- ① イグニッションノブからノブキャップを外します。

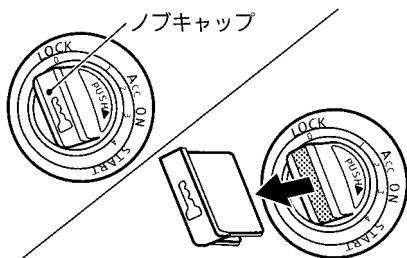

ESH0929Z

- ② ブレーキペダルをしっかりと踏みます。
- ③ メカニカルキーをイグニッションノブに奥までしっかり差し込みます。
- ④ イグニッションノブを押し込みながら START まで回し、エンジンを始動します。

- ・エンジンがかかったら、ノブから手を離します。



アドバイス

- ・エンジンを止めた状態で、イグニッションノブを Acc、ON にしたまま長時間放置しないでください。バッテリーがあがりエンジンの始動ができなくなります。
- ・バッテリーがあがると、メカニカルキーを使用してもイグニッションノブのロックを解除することができなくなります。

知識

- ・メカニカルキーは奥までしっかり差し込み、ゆっくりと回してください。早く回すと途中で引っ掛かることがあります。
- ・イグニッションノブが回りにくいときは以下の操作をしてください。
 - *もう一度メカニカルキーを奥まで差し込みイグニッションノブを押し直して一旦 LOCK 側へ回し、その後ゆっくりと ON 側へ回す。
 - *ハンドルを左右に軽く回しながらイグニッションノブを回す。
- ・メカニカルキーは、エンジンイモビライザー機能によりあらかじめ登録されているキー以外でのイグニッションノブのロック解除、及びエンジンの始動を禁止しています。
 - エンジンイモビライザー…33ページをお読みください。
- ・外したノブキャップは無くさないように保管してください。
- ・メカニカルキーを使わないときはノブキャップを取り付けてください。
 - ノブキャップについて…31ページをお読みください。

パーキングブレーキ

●ブレーキのかけかた

パーキングブレーキペダルをいっばいに踏み込みます。

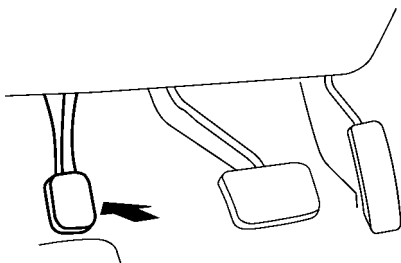

ECF0020Z



アドバイス

- ・駐車するときは、必ずパーキングブレーキをかけてください。
- ・パーキングブレーキをかけたあとに、パーキングブレーキをかけ直したいときは、一度解除してから踏み込み直してください。



知識

- ・パーキングブレーキをかけると後輪が固定されます。

●解除のしかた

右足でブレーキペダルを踏みながら、左足でパーキングブレーキペダルを“カチッ”と音がするまで踏み、ゆっくりと離します。



警告

- ・パーキングブレーキをかけたまま走行しないでください。ブレーキが過熱し、ブレーキの効きが悪くなり、思わぬ事故につながるおそれがあります。



知識

- ・パーキングブレーキをかけたまま走行すると、ブザーが鳴りパーキングブレーキの戻し忘れを知らせます。
○パーキングブレーキ戻し忘れ警報…101ページをお読みください。

●セレクトレバーの動かしかた

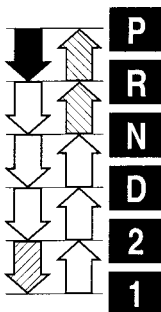
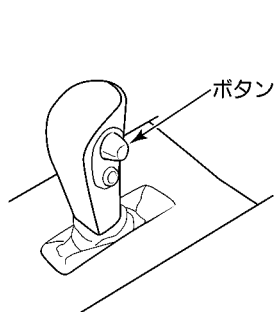

レバー操作	
	ブレーキペダルを踏んだままボタンを押して操作します。
	ボタンを押さずにそのまま操作します。
	ボタンを押して操作します。

TSF0018Z



警告

- ・停車中エンジンをかけ、セレクトレバーを動かすときは、必ずブレーキペダルをしっかりと踏んでください。ブレーキペダルをしっかりと踏んでいないと、急発進して思わぬ事故につながるおそれがあります。
- ・次のような操作は、トランスアクスルを破損し、思わぬ事故につながるおそれがありますので、絶対にしないでください。
 - *車を完全に停止する前に**P**に入れる。
 - *車を前進させているときに**R**に入れる。
 - *車を後退させているときに**D**、**2**、**1**に入れる。



アドバイス

- ・印の操作は、ボタンを押さずに操作する習慣をつけてください。ボタンを押して操作すると、意に反して**P**、**R**、**1**に入れてしまうおそれがあります。
- ・**P**から操作するとき、ボタンを押したままブレーキペダルを踏むと、セレクトレバーを動かさないことがあります。ボタンは、ブレーキペダルを踏んでから押してください。

●各セレクトレバー位置の限界速度

セレクトレバーを操作するときは、エンジンを回転させすぎないために、下表の速度を超えないようにしてください。

(単位：km/h)

エンジン型式	セレクトレバー位置	
	2	1
HR15DE	100	55



注意

- ・限界速度を超えると、エンジンを破損するおそれがあります。

●オーバードライブスイッチの使いかた

セレクトレバーが**2**のとき使えます。

- ・通常走行するときはスイッチを押してメーター内の表示灯を消灯させます。
(オーバードライブON状態)
- ・坂道走行で次のような場合はスイッチを押してメーター内の表示灯を点灯させます。
(オーバードライブOFF状態)
 - *下り坂で軽いエンジンブレーキをかけたいとき。
 - *上り坂で4速と3速の変速回数が少ない、なめらかな走行をしたいとき。

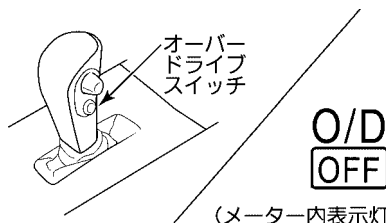

(メーター内表示灯)

ESF0458Z

オーバードライブ	メーター内表示灯	働 き
ON	(消灯)	1速から4速(オーバードライブ)まで自動変速します。
OFF	O/D OFF (点灯)	1速から3速まで自動変速します。



知識

- ・エンジンを再始動すると自動的にオーバードライブがONになります。
- ・トランスアクスルの油温が低いときは、オーバードライブ(4速)に変速しないことがあります。
- ・オーバードライブ(4速)は静粛性、燃費性能が良くなります。

セレクトレバー (CVT車)

●各セレクトレバー位置と働き

セレクトレバー位置	働 き
P パーキング	駐車及びエンジンを始動するときの位置 イグニッションノブからメカニカルキーを抜くことができます。 (キーは P でしか抜けません。)
R リバース	後退するときの位置 車内でブザーが鳴り運転者に知らせます。 (車外の人に注意するものではありません。)
N ニュートラル	動力が伝わらない状態の位置 (N でもエンジンの始動ができますが、安全のため P で始動してください。)
D ドライブ	通常走行するときの位置 速度に応じて無段階に自動変速します。
L ロー	急な下り坂を走行するときの位置 強いエンジンブレーキが必要なときに使います。 (急な下り坂以外ではなるべく使わないでください。)

●セレクトレバーの動かしかた

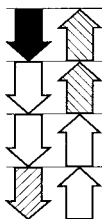
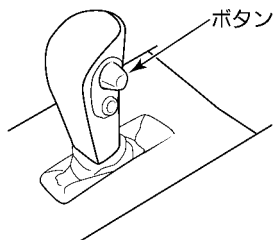

レバー操作	
	ブレーキペダルを踏んだままボタンを押して操作します。
	ボタンを押さずにそのまま操作します。
	ボタンを押して操作します。

TSF0019Z



警告

- ・停車中エンジンをかけ、セレクトレバーを動かすときは、必ずブレーキペダルをしっかりと踏んでください。ブレーキペダルをしっかりと踏んでいないと、急発進して思わぬ事故につながるおそれがあります。
- ・次のような操作は、トランスアクスルを破損し、思わぬ事故につながるおそれがありますので、絶対にしないでください。
 - ＊車が完全に停止する前に**P**に入れる。
 - ＊車を前進させているときに**R**に入れる。
 - ＊車を後退させているときに**D**、**L**に入れる。



アドバイス

- ・印の操作は、ボタンを押さないで操作する習慣をつけてください。ボタンを押して操作すると、意に反して**P**、**R**、**L**に入れてしまうおそれがあります。
- ・**P**から操作するとき、ボタンを押したままブレーキペダルを踏むと、セレクトレバーを動かさないことがあります。ボタンは、ブレーキペダルを踏んでから押してください。

●スポーツモードスイッチの使いかた

セレクトレバーが**II**のとき使えます。

- 通常走行するときはスイッチを押してメーター内の表示灯を消灯させます。

(スポーツモードOFF状態)

- スポーティーな走行をするときや、下り坂で軽いエンジンプレーキをかけたいときはスイッチを押してメーター内の表示灯を点灯させます。

(スポーツモードON状態)

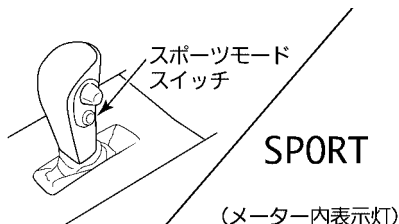

ESF0459Z

知識

- セレクトレバーを**II**以外にすると自動的にスポーツモードがOFFになります。
- スポーツモードではエンジンが高出力を発生する回転域を使用したギヤ比が自動的に選択されます。

スポーツモード	メーター内表示灯	働 き
ON	SPORT (点灯)	登坂路走行、パワフル走行など走りを重視した走行や、下り坂で軽いエンジンプレーキをかけることができます。
OFF	(消灯)	燃費性能など、経済性を重視した走行ができます。

シフトロックシステム

オートマチック車を安全にお使いいただくために、シフトロックシステムが付いています。

シフトロックの作用

- ・イグニッションノブがONのときは、ロック装置が作動し、ブレーキペダルを踏んでいないと、セレクトレバーをPから動かすことができません。
- ・セレクトレバーのボタンを押したままブレーキペダルを踏むと、セレクトレバーを動かさないことがあります。ブレーキペダルを踏んでから、セレクトレバーのボタンを押してセレクトレバーを動かしてください。
- ・セレクトレバーをPに入れないと、イグニッションノブからキーが抜けません。(P以外ではイグニッションノブをLOCKまで回せません。)

シフトロックの解除のしかた

万一バッテリーあがりなどでセレクトレバーをPから動かせないときは、次の要領で解除します。

- ①安全のためパーキングブレーキをかけ、ブレーキペダルを踏み続けます。
- ②コンソールボックス前側にあるカバーを外します。
 - ・スリットにマイナスドライバーのような先の細い工具を差し込みます。

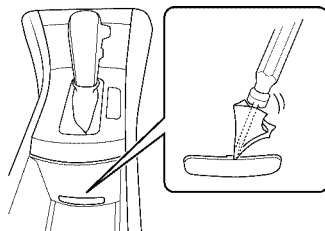

ESF0529Z

アドバイス

- ・工具に布などをあてながら外してください。コンソールボックスに傷をつけるおそれがあります。

- ③シフトロック解除ボタンを押しながらセレクトレバーのボタンを押して、セレクトレバーを動かします。

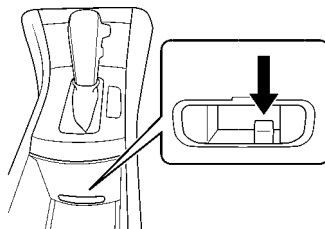

ESF0460Z

アドバイス

- ・セレクトレバーをPから動かせないときは、シフトロックシステムなどの故障が考えられます。すみやかに日産販売会社で点検を受けてください。

オートマチック車の運転のしかた

オートマチック車は、クラッチ操作が無くギヤチェンジを自動化してあるため、運転操作が簡単になりますが、オートマチック車特有の取り扱いかたがありますので、運転の基本操作を十分理解して、正しく操作する習慣をつけてください。

●オートマチック車の特性

クリーブ現象

- ・エンジンがかかっているとき、セレクトレバーが**D**、**N**以外にあると動力が繋がった状態になり、アクセルペダルを踏まなくても車がゆっくり動き出します。この現象をクリーブ現象といいます。
- ・車を少し動かすとき（渋滞や狭い場所での移動）は、クリーブ現象を利用すると、アクセルペダルを踏まなくてもブレーキ操作だけで速度を調節することができます。

注意

- ・停車中は車が動き出さないように、ブレーキペダルをしっかりと踏んでください。エンジン始動直後やエアコン作動時などは、エンジン回転数が上がりクリーブ現象が強くなるため、ブレーキペダルを特にしっかりと踏んでください。

キックダウン

- ・セレクトレバーが4AT車は**D**、**2**、CVT車は**D**で走行中にアクセルペダルをいっぱい踏み込むと、自動的に低速ギヤに切り替わり急加速します。これをキックダウンといいます。
- ・追い越しや急加速が必要なときに使います。

警告

- ・滑りやすい路面や急カーブなどでは、キックダウン操作を避けてください。タイヤがスリップして、思わぬ事故につながるおそれがあります。

目次

安全・快適カ
ライフのため

走行する前に

走行するとき

室内装備の
使いかた

つ車との上手な
つきあいかた

万
一
の
と
き

付
録

さ
く
い
ん

●発進のしかた

通常の発進

- ①ブレーキペダルを右足でしっかりと踏んだままセレクトレバーを動かします。
 - ・前進するときは**D**（又は4AT車は**2**、**1**、CVT車は**L**）に入れます。
 - ・後退するときは**R**に入れます。
 - ・セレクトレバー位置を、目で確認してください。

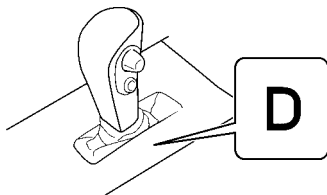

ESF0462Z



警告

- ・発進時は、絶対にアクセルペダルを踏んだままのセレクトレバー操作をしないでください。急発進して、重大な事故につながるおそれがあります。



注意

- ・セレクトレバーが**P**、**N**以外にあると、クリーブ現象で車が動き出します。エンジン始動直後やエアコン作動時は、特に動き出す力が強くなりますので、ブレーキペダルをしっかりと踏んでください。

知識

- ・セレクトレバーを**P**から動かすときは、ブレーキペダルを踏んでいないと動きません。

- ②パーキングブレーキを解除します。
- ③ブレーキペダルを徐々にゆるめたあと、アクセルペダルをゆっくり踏み発進します。

急な上り坂での発進

- ①セレクトレバーの位置を、目で確認します。

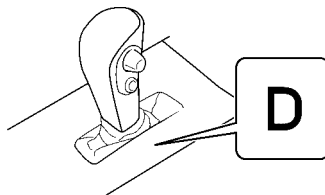

ESF0462Z

- ②パーキングブレーキをかけたまま、ブレーキペダルを徐々にゆるめます。
- ③アクセルペダルをゆっくり踏み、車が動き出す感触を確認します。
- ④パーキングブレーキを解除し、発進します。

●走行のしかた

通常の走行

- ・セレクトレバーをDに入れたまま走行します。
 - ・アクセルペダルとブレーキペダルの操作だけで加速、減速を行います。
- アクセルペダルの踏みかげんと走行速度により、適切なギヤに自動変速されます。

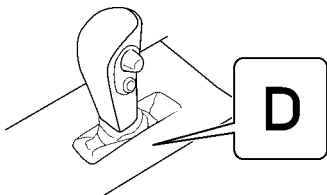

ESF0462Z

警告

- ・高速走行中はセレクトレバーを4AT車は2又は1に、CVT車はDに入れないでください。急激なエンジンブレーキがかかりタイヤがスリップしたり、エンジンが過回転となり、思わぬ事故や故障につながるおそれがあります。
- 4AT車は各セレクトレバー位置の限界速度…122ページをお読みください。

注意

- ・走行中はセレクトレバーをNにしないでください。エンジンブレーキが全く効かなくなり、思わぬ事故につながるおそれがあります。また、トランスアクスルが故障する原因となります。

注意

- ・CVT車は、次のような場合CVT保護のためにエンジン出力を抑制することがあります。
- ＊エンジン回転数が急激に上がったとき。
- ＊滑りやすい路面を走行したとき。
- ＊動力測定機で動力測定したとき。

急加速したいときは

- ・アクセルペダルをいっぱいに踏み込みます。
- キックダウンし急加速します。
- キックダウン…127ページをお読みください。

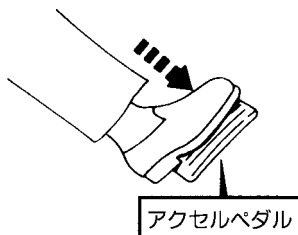

TCA0120Z

警告

- ・滑りやすい路面や急カーブなどでの急加速は避けてください。タイヤがスリップし、思わぬ事故につながるおそれがあります。

知識

- ・低速ギヤに切り替わる（キックダウンする）と、エンジン回転数が急に上がります。

上り坂の走行

- 速度が下がってきたら、セレクトレバーは**1**のままでアクセルペダルを踏み込みます。

坂の勾配に応じて、自動的に低速ギヤに切り替わります。



知識

- アクセルペダルの踏みかげんと走行速度により、キックダウンします。

〈4AT車〉

- 自動変速の回数が多いときは、坂の勾配に応じて、オーバードライブをOFFにするか、セレクトレバーを**2**に入れると、変速回数が少ない、なめらかな走行ができます。

○オーバードライブスイッチの使いかた…122ページをお読みください。

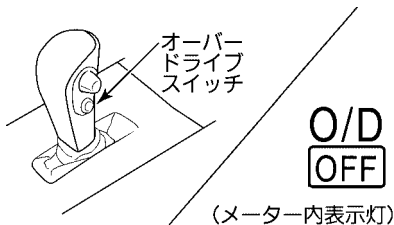

ESF0458Z

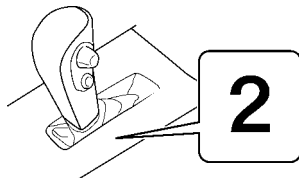

ESF0463Z

〈CVT車〉

- 坂の勾配に応じてスポーツモードをONにするとスポーティーな走行ができます。

○スポーツモードスイッチの使いかた…125ページをお読みください。

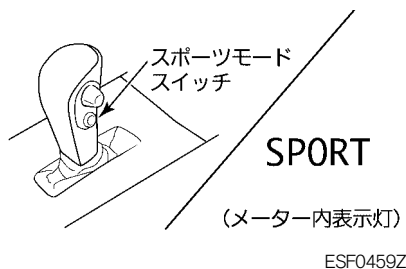

ESF0459Z

下り坂の走行

エンジンブレーキを併用して走行します。

＜4AT車＞

- 坂の勾配に応じて、セレクトレバーを**2**又は**1**に入れます。強いエンジンブレーキが必要な、急な下り坂ではセレクトレバーを**1**に入れます。

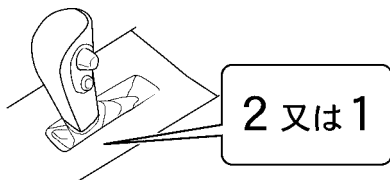

ESF0464Z

- 勾配のゆるい下り坂では、オーバードライブをOFFにすると、軽いエンジンブレーキが得られます。
 オーバードライブスイッチの使いかた…122ページをお読みください。

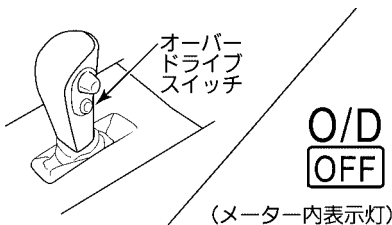

ESF0458Z

＜CVT車＞

- セレクトレバーが**D**でも、アクセルペダルを戻すと自動的にエンジンブレーキが働きます。
- 強いエンジンブレーキが必要な勾配のきつい下り坂では**L**に入れます。

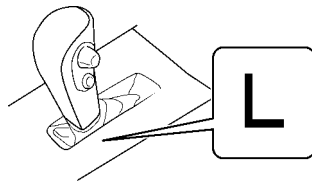

ESF0465Z

- スポーツモードをONにしても軽いエンジンブレーキが働きます。
 スポーツモードスイッチの使いかた…125ページをお読みください。

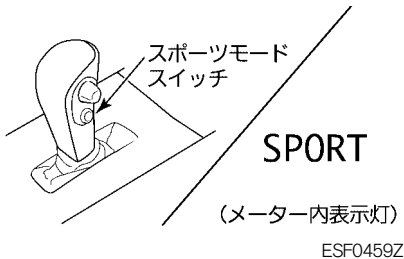

ESF0459Z



警告

- ・セレクトレバーを**□**にしたまま下り坂を走行すると、エンジンブレーキの効きが弱く、スピードが出すぎる場合があります。このようなときは、フットブレーキだけを使い続けると、フットブレーキに負担がかかり、過熱してブレーキの効きが悪くなるおそれがあります。必ずエンジンブレーキを併用してください。
- ・滑りやすい路面では、急激なエンジンブレーキは効かせないでください。タイヤがスリップするおそれがあり危険です。



注意

- ・走行中はセレクトレバーを**□**に入れないでください。エンジンブレーキが全く効かず、思わぬ事故につながるおそれがあります。また、トランスアクスルが故障する原因となります。
 - ・高速走行中はセレクトレバーを4AT車は**2**、**1**に、CVT車は**□**に入れないでください。エンジンが過回転となり、エンジンを破損するおそれがあります。
- 4AT車は各セレクトレバー位置の限界速度…122ページをお読みください。

●停車のしかた

- ・セレクトレバーは**□**のまま、ブレーキペダルをしっかりと踏みます。

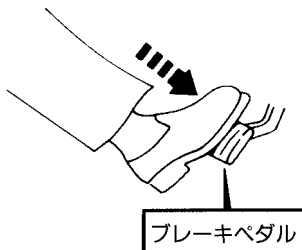

TCA0121Z

- ・上り坂では、必要に応じてパーキングブレーキをかけてください。
- ・停車時間が長くなるときは、セレクトレバーを**□**に入れます。



警告

- ・停車中の空吹かしはしないでください。万一、セレクトレバーが**2**、**1**以外にあると急発進し、思わぬ事故につながるおそれがあります。停車後の再発進は、セレクトレバーの位置を、目で確認してください。



注意

- ・エアコン使用時はエンジン回転数に変動するため、クリーブ現象が断続的に強くなる場合があります。ブレーキペダルを特にしっかりと踏んでください。



アドバイス

- ・上り坂ではクリーブ現象を利用した停車や、アクセルペダルを踏みながら停止状態を保つような停車はしないでください。トランスアクスルが故障する原因となります。

停車するときは、車が後退しないようにブレーキペダルをしっかりと踏み、必要に応じてパーキングブレーキをかけてください。

●駐車のしかた

- ①車を完全に停止させます。
- ②ブレーキペダルを踏んだまま、パーキングブレーキをかけます。
- ③セレクトレバーをPに入れ、目で確認します。

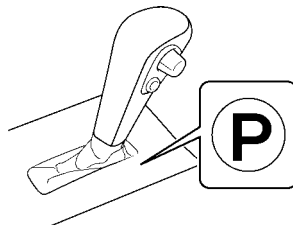

ESF0461Z

- ④エンジンを止めます。

⚠ 注意

- ・車から離れるときは、必ずセレクトレバーをPに入れ、エンジンを止めてください。エンジンがかかったままで、セレクトレバーがP、N以外に入っていると、クリーブ現象で車が動き出したり、誤ってアクセルペダルを踏み込むと急発進し、思わぬ事故につながるおそれがあります。

📖 知識

- ・セレクトレバーをPに入れると駆動輪が固定されるため、車が動き出す心配がなく安全です。

📖 駐・停車するときは…16 ページも合わせてお読みください。

●そのほかに気をつけること



警告

- ・坂道などでセレクトレバーを4AT車は**②**、**②**、**①**、CVT車は**②**、**④**に入れたまま惰性での後退をしたり、**④**に入れたまま惰性での前進をしないでください。エンジンが止まり、極度にハンドルの操作力が重くなったりブレーキの効きが悪くなり、思わぬ事故につながるおそれがあります。

車を少し移動させるとき

- ・車を少し移動させるときも正しい運転姿勢をとり、ブレーキペダル、アクセルペダルが確実に踏めるようにしてください。

車を後退させるとき

- ・後退時は身体をひねった状態となり、ペダルの操作を間違っておそれがあります。ブレーキペダルが確実に踏める姿勢をとるようにしてください。
- ・少し後退したときなどは、セレクトレバーを**④**に入れたことを忘れてしまうことがあります。後退したあとは、すぐにセレクトレバーを**④**に戻す習慣をつけてください。

e・4WD★

e・4WDは前輪がスリップしたときに後輪をモーターで駆動させ、発進性能や低速での走行を向上させるシステムです。

●2WD↔4WD切替えスイッチ

- ・スイッチを押して切り替えます。

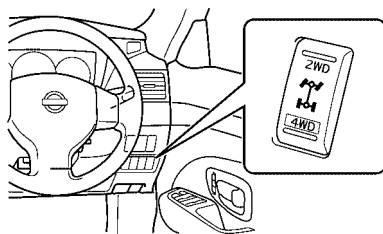

ZPA0291

スイッチ位置	スイッチの表示灯	働 き
2WD	消灯	2WDモード： 常時前輪のみ駆動します。
4WD	点灯	4WDモード： 発進時や低速での走行時に前輪がスリップすると後輪を駆動させます。



知識

- ・4WDモードのときに前輪がスリップすると、エンジンの出力を制御するトラクション制御機能が働きスリップ量を抑えます。
- ・以下の場合には、4WDモードのときでも前輪のみの駆動に戻ります。
 - *前輪がスリップしなくなったとき。
 - *前進時に車速が約30km/h以上になったとき。
 - *後退時に車速が約15km/h以上になったとき。
- ・後輪はモーターで駆動させているため、モーターの回転音やシステム作動音が聞こえる場合がありますが異常ではありません。
- ・4WD警告灯が点灯又は点滅したときは、e・4WDの作動が停止し、2WDモードでの走行になります。
 ○4WD警告灯…98ページをお読みください。

●走行するときは

- ・オフロード（不整地）走行やラリー走行用ではありません。走行するときは以下のことを必ずお守りください。
 - *渡河などの水中走行はしないでください。
 - *砂地、ぬかるみなど、前輪が空転しやすいところでの連続走行はしないでください。
 - *脱輪などにより車輪が宙に浮いているときは、むやみに空転させないでください。
- ・運転操作は一般車と同様です。ハンドル、アクセル、ブレーキなどの操作は慎重に行い、安全運転に心がけてください。



アドバイス

- ・次のようなときは、モーターの保護のためにe・4WDの作動を停止し、4WD警告灯が点滅しますが異常ではありません。
 - *滑りやすい路面を長時間連続して走行したとき。
 - *車輪の空転が続いたとき。
- ・2WDモードと比べて制動距離が短くなるわけではありません。
- ・スペアタイヤ装着時は、モーター保護のためe・4WDの作動は停止しますが、2WDモードでの走行は可能です。しかし車の機構に無理がかかるため、控えめな速度で走行してください。

目次

安全・快適カ
ライフのため

走行する前

走行するとき

室内装備の
使いかた

車とあ
上手な

万
のとき

付
録

さ
くいん

●車検時の取り扱いかた

車両を継続車検のために直接陸運支局などの検査ラインに通すときは、制動力検査を正しく行えるよう、2WD↔4WD 切替えスイッチの表示灯を消灯させ、2WDモードに固定してください。

ABS (アンチロックブレーキシステム)

ABS

●ABSとは

急ブレーキ時や滑りやすい路面でのブレーキ時に、タイヤのロック(車輪の回転が止まる)を防止して、車両の安定性を向上させると共にハンドル操作による障害物回避をしやすいシステムです。

●ABS付車の取り扱いについて

急ブレーキを踏まなければいけないような状況に陥らないよう、安全運転を心がけることが大切です。万一の危険な状況では次のようにしてください。

- ①危険だと感じたら、ためらわず思いきりブレーキペダルを踏み込んでください。

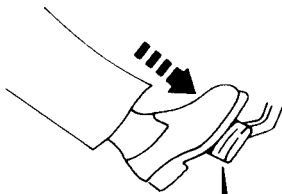

ブレーキペダル

TCA0121Z

- ②ABSが作動すると、ブレーキペダルに振動が伝わったり、作動音が聞こえたりします。これはABSの正常な作動によるものです。そのままブレーキペダルを踏み続けてください。
- ③障害物回避の際には、ブレーキペダルを踏みながらハンドル操作をしてください。



警告

- ABSはあくまでも運転者のブレーキ操作を補助するシステムです。ABSの付いていない車と同様に、コーナーの手前では十分な減速が必要です。早め早めの操作で安全運転をしてください。
- ABSはブレーキ時の車両の安定性、操舵性を確保しようとするための装置で、制動距離が短くなるとは限りません。でこぼこ道、じゃり道、積雪路などでは、ABSの付いていない車より制動距離が長くなることがあります。このような道を走行するときは、特に速度を控えめにし、車間距離を十分とって運転してください。
- ABSは各車輪の回転速度をセンサーで検出しています。タイヤ交換時は、必ず指定サイズのタイヤを4輪に装着してください。指定サイズ以外ではABSが正常に作動しなくなり、思わぬ事故につながるおそれがあります。

知識

- イグニッションノブをONにしたときや、エンジン始動後最初の発進時に、エンジンルームよりモーターなどの音が聞こえることがありますが、これはシステムの作動をチェックしている音で異常ではありません。
- 車両を確実に停止させるために、ABSは低速では作動しません。路面の状況により異なりますが、約10km/h以下では作動しません。

目次

安全・快適カ
ライフのため

走行する前

走行する時

室内装備

車と上手な
つきあ

万のとき

付録

さくい

●エアコンの使いかた.....	140
エアコンを上手に使うために.....	140
吹き出し口について.....	142
インテリジェントエアコンシステムについて ..	144
オゾンセーフフルオートエアコン.....	146
インテリジェントエアコンシステム.....	146
●オーディオの使いかた.....	151
オーディオを上手に使うために.....	151
CD一体AM/FM電子チューナーラジオ.....	153
ディスプレイ付CD一体AM/FMラジオ.....	159
●バックビューモニター.....	175
バックビューモニターについて.....	175
●室内装備品の使いかた.....	181
サンバイザー.....	181
時計.....	181
ルームランプ.....	184
マップランプ.....	185
オーバーヘッドコンソール.....	185
インストアッパーボックス.....	186
グローブボックス.....	186
灰皿.....	187
シガーライター.....	188
カップホルダー.....	189
スーパーマルチコンソール.....	190
アシストグリップ.....	191
フロアカーペット.....	192

エアコンの使いかた

エアコンを上手に使うために

●エアコンを使うとき

エアコンは必ずエンジンをかけた状態で使ってください。



警告

- ・エンジンがかかっていないときに送風してもエアコン（冷房・除湿機能）は作動しません。炎天下では車内が高温になり、生命にかかわるおそれがあり危険です。必ずエンジンをかけて使ってください。

●内気循環、外気導入について

通常は吸い込み口を自動制御、又は外気導入で使い、内気循環は必要なときだけ使ってください。



警告

- ・内気循環で長時間使った場合、排気管に腐食や損傷による穴や亀裂があると、排気ガスによる一酸化炭素中毒になる危険があります。
- ・内気循環で長時間使用すると、窓ガラスがくもりやすくなり視界が損われ危険ですので、一時的に使ってください。



アドバイス

- ・外気導入に固定していると、夏場など外気温が高いときは、冷房の効きが悪くなる場合があります。その場合は、一時的に内気循環にしてください。

●自動温度調節

自動温度調節は日射センサーと温度センサーで行っていますので、センサーを汚したり、ふさいだりしないでください。センサーの感度が低下すると、自動温度調節が正常に作動しなくなります。



アドバイス

- ・日射センサーの上に物を置いたり、ガラスクリーナーなどを吹きかけたままにしないでください。

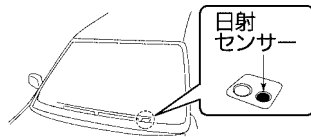

ESC0053Z

- ・シールを貼るなどして車内の温度センサー部の穴をふさがないでください。

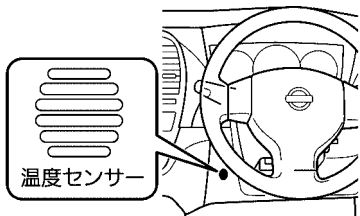

ESF0471Z

●クリーンフィルター★

ほこり、花粉、粉じんなどを集じ
るためのクリーンフィルターを
装着しています。集じん性能を維持
するため、メンテナンスは確実に
行ってください。

交換時期：

1年ごと又は12,000km走行ごと

アドバイス

- ・交換時期に満たない場合でも、エ
アコンやヒーターの吹き出し風量
が極端に減少したり、窓ガラスが
くもりやすくなった場合は交換し
てください。
- ・クリーンフィルターの取り付け、
交換などについては、日産販売会
社にご相談ください。

●長期間エアコン（冷房・除湿機 能）を使わないとき

エアコン（冷房・除湿機能）装置の
オイルの循環を切らさないために、
ときどき冷房又は除湿暖房運転を
してください。

アドバイス

- ・外気温が0℃近くまで下がるとエ
アコン（冷房・除湿機能）装置が作
動しないことがありますので、暖
かい日に行ってください。

●エアコンガス

本車両のエアコンガスは新冷媒を
使用しています。

アドバイス

- ・エアコンガスは必ず新冷媒HFC 134a
（R134a）を入れてください。
- ・地球温暖化防止のため大気放出は
しないでください。
- ・エアコンの冷え具合が悪いときは、
日産販売会社にご相談ください。

吹き出し口について

●吹き出し口の位置

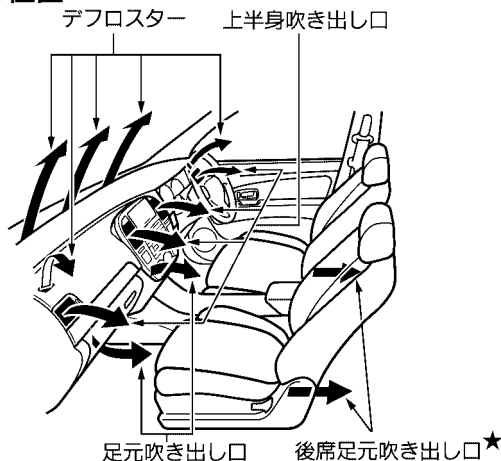

ESG0903Z



注意

- ・特に皮膚の弱い方、乳幼児、病人、お年寄り、身体の不自由な方などには、吹き出し風が長時間連続してあたらないように運転者が注意してください。低温やけどや思わぬ傷害を受けるおそれがあります。

●吹き出し風の調節

- ・吹き出し口のつまみを上下又は左右に動かして風向きを調節します。
- ・吹き出し口は、ダイヤルを回して風量の調節と開閉ができます。
(閉：☒、開：☳)

知識

- ・冷房時、吹き出し口から霧が吹き出したように見ることがありますが、これは湿った空気が急に冷やされたときに発生するもので、異常ではありません。

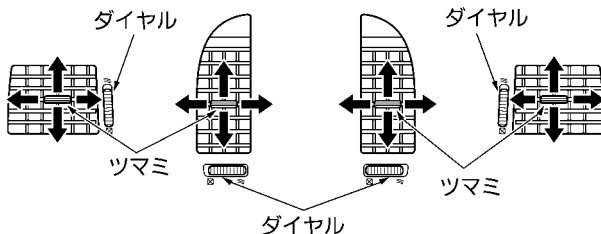







ESG0904Z

★：車種、グレード、オプションなどにより、装着の有無が異なります。

●吹き出し口の切り替えと使用目的

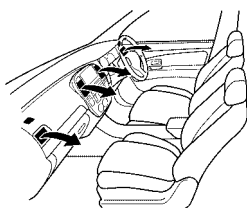
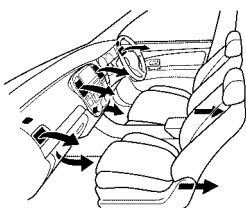
使用目的に合わせて、吹き出し口切り替えスイッチ又はデフロスタースイッチを押して切り替えます。

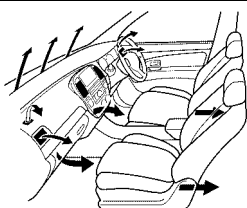
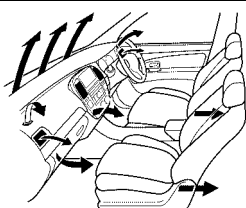
●切り替えダイヤル位置は149ページ、デフロスタースイッチ位置は148ページをお読みください。

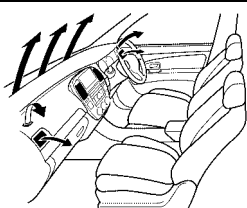
使用目的	上半身に送風したいとき	上半身、足元に送風したいとき
表示	 TCE0007Z	 TCE0008Z
吹き出し口	 ESF0474Z	 ESF0475Z
使用目的	足元に送風したいとき	足元への送風と窓ガラスのくもりを取りたいとき
表示	 TCE0009Z	 ESC0145
吹き出し口	 ESF0476Z	 ESF0477Z
使用目的	前面及び側面ガラスのくもりを取りたいとき	
表示		
吹き出し口	 ESF0478Z	

インテリジェントエアコンシステムについて★

プラズマクラスターイオン[®]フルオートエアコンと排出ガス検知式内外気自動切換え機構、高性能フィルターの働きにより、車内の空気をクリーンにする効果が得られます。エアコン操作部のクリーンスイッチを押すことにより、これらを同時に作動させることができます。

●プラズマクラスターイオン[®]フルオートエアコン

高濃度プラズマクラスターイオンをエアコンの吹き出し風に含ませ、除菌とともに内装に染みついたにおいを低減します。さらに肌の保湿効果をプラスしました。

知識

・本商品には、シャープ株式会社のプラズマクラスターイオン技術を搭載しています。プラズマクラスター、プラズマクラスターイオン及びPlasmaclusterはシャープ株式会社の商標です。

・送風中は常時作動し、イオン発生モード表示灯が点灯します。

●排出ガス検知式内外気自動切換え機構

排気ガスの有害成分(CO、NO₂)を車両前部のセンサーで検知し、吸い込み口を切り替えるシステムです。

- ・作動後約5分間は、吸い込み口が内気循環に固定され、花粉などの侵入を防ぎながら車内をすばやく除菌します。
- ・5分以降は、排出ガス検知式センサーの働きにより、内気循環⇄外気導入を自動で切り替えます。

知識

・風向きによっては排気ガスを検知できない場合がありますが異常ではありません。また、家畜臭、工場の排気臭、煙、土埃は検知しないため、内気循環には切り替わりません。

●高性能フィルター

- ・通常のクリーンフィルターの機能に加え、花粉などを集じんし、ブドウポリフェノールによって除去します。
- メンテナンスや交換については、クリーンフィルター…141ページをお読みください。

目次

安全・快適カーライフのために

走行する前に

走行するとき

室内装備の使いかた

車との上手なつきあいかた

万一のとき

付録

さくいん

オゾンセーフフルオートエアコン★ インテリジェントエアコンシステム★

●オートで使うとき

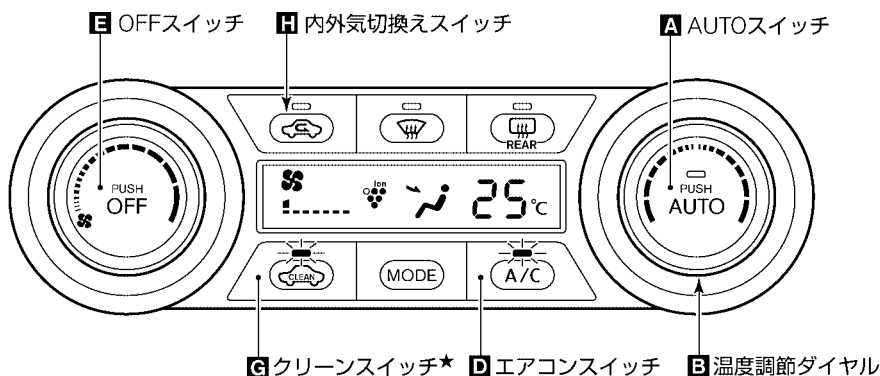

ZAA0764

*車種により、スイッチや表示部の表示内容が異なります。

通常の使いかた

以下の操作で風量、吹き出し口（を除く）、内気循環・外気導入の切り替えが自動調節され、設定した温度に保ちます。

- ①AUTOスイッチ**A**を押します。
(スイッチの表示灯が点灯)

知識

・オートで使用中に、風量、吹き出し口をマニュアル操作しても操作したスイッチ以外は自動調節されます。

○任意に設定を変えて使うとき…149ページをお読みください。

- ②エアコンスイッチ**D**の表示灯が消灯している場合は、エアコンスイッチ**D**を押してエアコン（冷房・除湿機能）を作動させます。
(スイッチの表示灯が点灯)

- ③温度調節ダイヤル**B**を回して希望温度にします。
温度の調節範囲は18～32℃です。
右回転…温度が上がる
左回転…温度が下がる

- ④吸い込み口を自動制御に切り替えます。

〈オゾンセーフフルオートエアコン付車〉

内外気切換えスイッチ**F**を約2秒間押しします。
(スイッチの表示灯が2回点滅)

〈インテリジェントエアコンシステム付車〉

クリーンスイッチ**C**の表示灯が消灯している場合は、クリーンスイッチ**C**を押して吸い込み口を自動制御に切り替えます。
(スイッチの表示灯が点灯)

*止めるときは、OFFスイッチ**E**を押します。



アドバイス

- ・外気温が0℃近くまで下がると、エアコンスイッチ**D**が点灯していてもエアコン（冷房・除湿機能）が作動しないことがあります。
- ・エンジン始動直後で冷却水温が低いときは、足元への吹き出し風量が少なくなります。
- ・外気温が低いときは、外気温に応じてフロントデフロスターへの風量が多くなります。



知識

- ・クリーンスイッチ**C**の表示灯を点灯させると、エアコンスイッチ**D**も同時に点灯し自動制御に切り替わります。

ヒーターとして使うとき

除湿を行わない自動調節のヒーターとして使えます。

- ①AUTOスイッチ**A**を押します。
(スイッチの表示灯が点灯)
- ②エアコンスイッチ**D**の表示灯が点灯している場合は、エアコンスイッチ**D**を押します。
(スイッチの表示灯が消灯)
- ③温度調節ダイヤル**B**を回して希望温度にします。



知識

- ・ヒーターとして使うときは、車内温度は外気温度より低くなりません。
- ・外気温、湿度が低いときなどに使います。
- ・除湿しながら暖房したいときは、エアコンスイッチ**D**を押してエアコン（冷房・除湿機能）を作動させてください。

●窓ガラスのくもりを取るとき

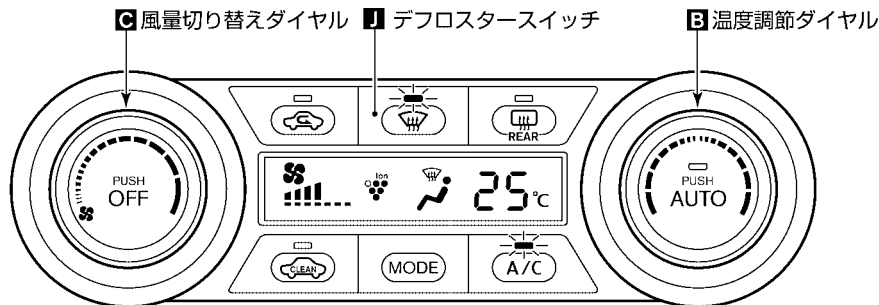

ZAA0765

*車種により、スイッチや表示部の表示内容が異なります。

- ・デフロスタースイッチ**J**を押します。
(スイッチの表示灯が点灯)
デフロスターから風が吹き出し、吸い込み口が外気導入になります。

*元に戻すときは、もう一度デフロスタースイッチ**J**を押します。

⚠ 注意

- ・エアコンのセット温度を低くすると、フロントウインドーガラスの外側に露が付き、視界を妨げるおそれがあります。

👉 アドバイス

- ・デフロスタースイッチ**J**を押したときは、内気循環にしないでください。くもりが取れにくくなります。
- ・早くくもりを取りたいときは、設定温度を高くし、吹き出し風量を多くします。

📖 知識

- ・リヤウインドーガラスのくもりを取るときは、リヤウインドーデフォグスイッチを使います。
○リヤウインドーデフォグスイッチ…113ページをお読みください。
- ・エアコン（冷房・除湿機能）を動作させていないとき、デフロスタースイッチ**J**を押すと、エアコン（冷房・除湿機能）も作動します。
- ・窓ガラスのくもりを取りながら足元への送風をしたいときは、吹き出し口を👉位置にします。
○吹き出し口を変更したいとき…149ページをお読みください。

●任意に設定を変えて使うとき

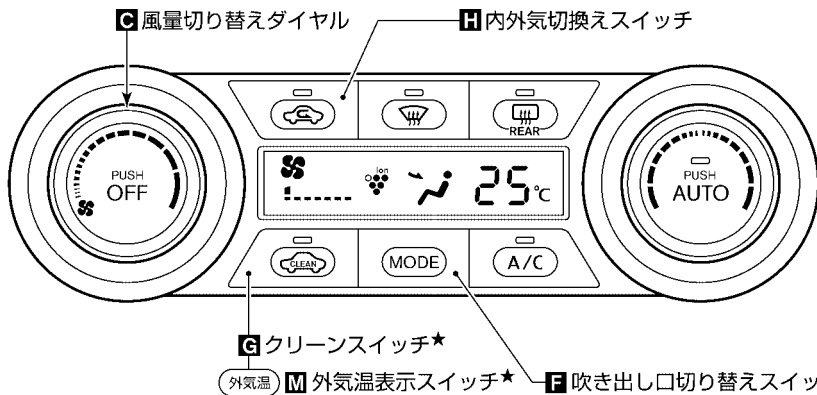

ZAA0766

*車種により、スイッチや表示部の表示内容が異なります。

お好みに合わせて風量、吹き出し口、内気循環・外気導入の設定を切り替えることができます。

知識

- ・切り替え操作をしたスイッチ以外で、それまで自動調節されていた部位は、自動調節を継続します。
- ・オート（自動調節）に戻したいときは、通常の使いかたの要領で操作します。
○通常の使いかた…146 ページをお読みください。

風量を変更したいとき

- ・風量切り替えダイヤル**C**で切り替えます。

右側…風量が多くなる
左側…風量が少なくなる



TCF0001Z

吹き出し口を変更したいとき

- ・吹き出し口切り替えスイッチ**F**を押すごとに切り替わります。

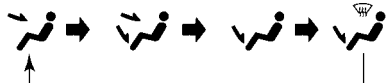

ESE1120Z

外気温を知りたいとき★

<オゾンセーフフルオートエアコン付車>



- ・外気温表示スイッチ**M**を押すと、外気温を表示部に表示します。
- ・約5秒間表示した後、操作する前の表示に戻ります。

知識

- ・渋滞中やエンジンをかけたままの停車中、日照りの強いときなどは実際の外気温より高めに表示されます。
- ・外気温表示は外気センサー取付部の温度を表示するため、実際の外気温とは異なることがあります。

内気循環・外気導入を切り替えたいとき 〈オゾンセーフフルオートエアコン付車〉



- ・内外気切換えスイッチ **H** を押しすごとに内気循環、外気導入に切り替わります。
- ・自動制御にするとときは、内外気切換えスイッチ **H** を約2秒間押し続けます。
(スイッチの表示灯が2回点滅)

スイッチ	使用目的
内気循環  点灯	トンネル内や渋滞などで外気が汚れているときや、早く冷暖房したいとき。
外気導入  消灯	外気を取り入れたいときや、タバコの煙などを外に出したいとき。
自動制御  ※	車内の温度に応じて、吸い込み口を自動制御させるとき。

※自動制御時は、制御に合わせて表示灯が点灯・消灯します。

〈インテリジェントエアコンシステム付車〉

- ・内外気切換えスイッチ **H** を押しすごとに内気循環、外気導入に切り替わります。
- ・以下の条件を満たしているときにクリーンスイッチ **G** を押しすと自動制御に切り替わります。
*吹き出し口がデフロスター位置以外するとき。
*外気温が約0℃以上するとき。

スイッチ	使用目的
内気循環  点灯	トンネル内や渋滞などで外気が汚れているときや、早く冷暖房したいとき。
外気導入  消灯	外気を取り入れたいときや、タバコの煙などを外に出したいとき。
自動制御  クリーンスイッチ点灯	車外の排気ガス濃度に応じて、吸い込み口を自動制御させるとき。

※自動制御時は、クリーンスイッチ **G** の表示灯が点灯し、内外気切換えスイッチ **H** の表示灯が制御に合わせて点灯・消灯します。

オーディオの使いかた

○ナビゲーションシステム付車は、別冊のナビゲーションシステム取扱説明書をお読みください。

オーディオを上手に使うために

●安全運転のために

運転中は車外の音が聞こえる適度な音量でお聞きください。

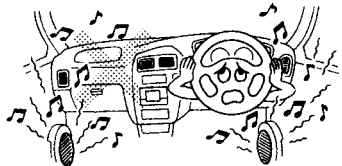

TCA0123Z



警告

- ・音量が大きすぎると車外の状況が判らないため、思わぬ事故につながるおそれがあります。また、走行中のオーディオ操作は前方不注意となるおそれがあります。十分注意して行ってください。

●ラジオの受信について

ラジオの受信は、車両の移動に伴う電波の変動、障害物や電車、信号機などの影響により、最良な受信状態を維持することができない場合があります。



TCA0371Z

知識

- ・オーディオを聞いているとき、車内、又は車の近くで携帯電話や無線機を使うと、ノイズ（雑音）が入ることがあります。

●CDを上手に使うために

- ・寒いときや雨降りるときは、プレーヤー内に露が生じ、正常に作動しないことがあります。その場合はCDを取り出し、しばらくの間、除湿や換気をしてから使ってください。
- ・炎天下に長時間駐車したときなどプレーヤーの温度が高いときは、正常に作動しないことがあります。温度を下げてから使ってください。
- ・走行中に振動が激しいと、音とびすることがあります。
- ・CDはケースに入れ、直射日光のあたる場所や高温多湿の場所を避けて保管してください。
- ・CDは規格に準じた下図のマークがついているディスクを使ってください。



TCA0126Z

- ・コピーコントロールCDは規格に準拠していない特殊ディスクのため、再生できないことがあります。
- ・CD-R (Compact Disc Recordable)、CD-RW (Compact Disc Rewritable) は再生できないことがあります。

目次

安全・快適力アップのために

走行する前に

走行するとき

室内装備の使いかた

つきあいの上手な

万有的时候

付録

さくいん

・次のようなCDは故障の原因となりますので使わないでください。

＊ハート型や八角形などの特殊な形状のCD

＊そったり、傷があるCD

＊読み取り面が汚れているCD

＊内外周が荒く処理されたCD

＊個人でシールやラベルを貼ったCD

＊レーベル面が印刷できるCD

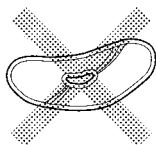
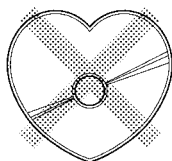

TCA0501Z

●アンテナについて

・アンテナ線はリヤウインドーガラスの内側にあります。

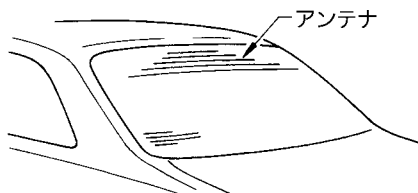

TSA5606Z

アドバイス

- ・アンテナ線部にミラータイプのフィルムや金属物（市販のアンテナなど）を貼り付けしないでください。受信感度が低下し、ノイズ（雑音）などが入るおそれがあります。
- ・ガラスの内側を清掃するときは、アンテナ線を切らないように、水を含ませた柔らかい布でアンテナ線にそって軽くふいてください。
○リヤウインドーの清掃…207ページをお読みください。
- ・アンテナ線は、手荷物などで傷つけないようにしてください。

CD一体AM/FM電子チューナーラジオ★

基本共通機能

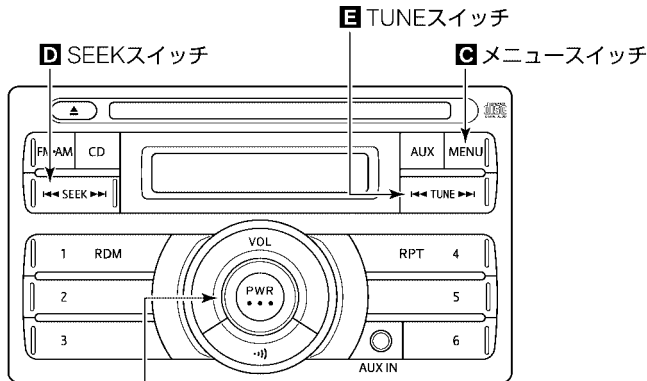

- A** 電源スイッチ
B 音量調整ダイヤル

ZAA0429

●オーディオのON/OFF

電源スイッチ**A**を押します。押すごとにON、OFFが切り替わります。

●音量を調整する

音量調整ダイヤル**B**を回して調節します。

●音質、バランスの調整

①メニュースイッチ**C**を押して、調整するモードを選択します。スイッチを一瞬押すごとに、“ピッ”という音が出て次の順で各モードに切り替わります。

BAS → TRE → FAD → BAL
 ↳ 操作前表示 ← 時計調整モード ←

②SEEKスイッチ**D**又はTUNEスイッチ**E**を押してモードごとに調整します。

表示	機能
BAS	低音を調整します。
TRE	高音を調整します。
FAD	前後の音量バランスを調整します。
BAL	左右の音量バランスを調整します。

⌚ 時計の調整については、182ページをお読みください。

目次

安全・快適
ドライブのため走行する
前に走行する
とき室内装
備の
使いかた車と
上手な
あいがた万
一
の
と
き付
録さ
く
い
ん

ラジオの聞きかた

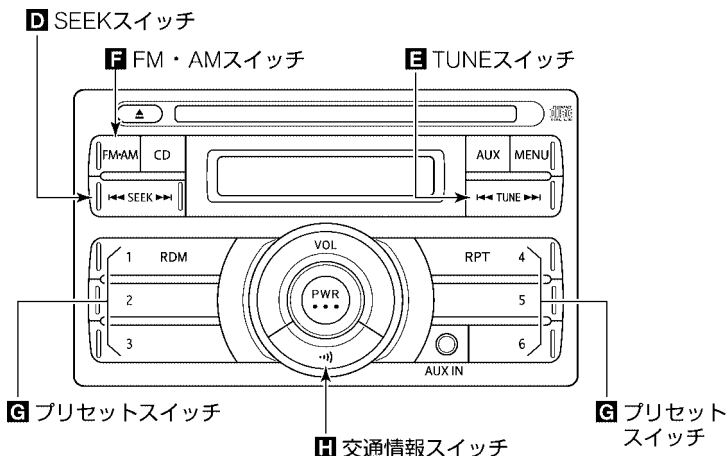

ZAA0430

●FM・AMの聞きかた

- ①FM・AMスイッチ**F**を押します。
スイッチを押すごとに AM → FM1
→FM2の順に切り替わります。
(表示部に「AM」、「FM1」又は
「FM2」と表示)
- ②聞きたい放送局を選局します。
・あらかじめ記憶されている放送局
を選局するときは、プリセットス
イッチ**G**を押します。
(表示部に「ch」と番号を表示)
●放送局の選びかた…155ページを
お読みください。

●表示部の表示内容

- 受信中の周波数及び以下の表示を
します。
- AM……………AM放送受信時
 - FM1
FM2 ……FM放送受信時
 - ST ……FMステレオ放送受信時
(感度がよいとき)
 - ch1~6…AM・FM1・FM2のプリ
セットスイッチ番号

●放送局の選びかた

〈手動で選ぶ (TUNE)〉

- ・TUNEスイッチを押します。
1ステップずつ周波数が変わります。
- ▶▶…周波数が増える
- ◀◀…周波数が減る



〈自動で選ぶ (SEEK)〉

- ・SEEKスイッチを押します。
自動的に感度の良い放送局を受信して表示します。ただし、電波状況により、自動選択が難しい場合は、手動で選んでください。
- ▶▶…周波数が増える
- ◀◀…周波数が減る



〈登録済みの放送局から選ぶ〉

- ・登録されている放送局を選択する場合は、プリセットスイッチを押します。

●放送局を登録する

- プリセットスイッチに放送局を登録します。FM1、FM2、AMそれぞれに6局まで登録できます。
- ・登録したい放送局を受信し、プリセットスイッチをプリセットスイッチ番号が表示されるまで押します。
(表示部にプリセットスイッチ番号が表示)

●交通情報を聞く

- ・交通情報スイッチを押します。
- ・再度交通情報スイッチを押すと、元に戻ります。

知識

- ・初期設定は、AM放送の1620kHzが登録されています。

〈他の放送局を登録する〉

交通情報スイッチに任意の放送局を登録できます。

- ①登録したい放送局を受信します。
- ②交通情報スイッチを登録したい放送局の周波数が表示されるまで押します。
(AM、FM、chの表示はしません。)

CD (コンパクトディスク) の聞きかた

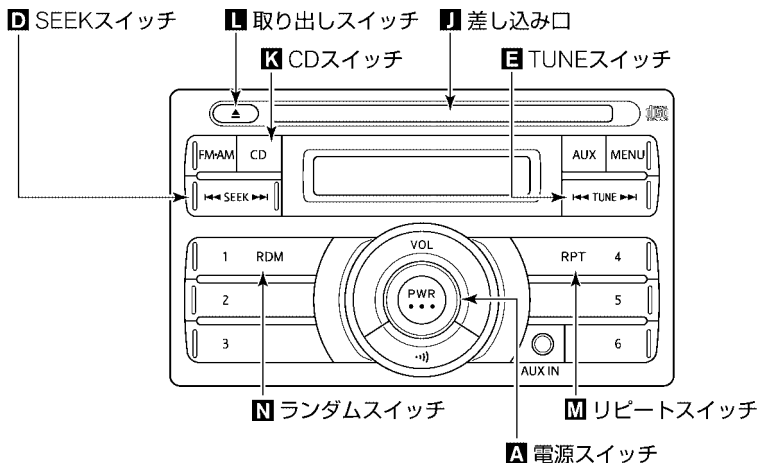

ZAA0431

●再生のしかた

- CDのレーベル面を上にして差し込み口**J**に入れると再生を始めます。
- CDがすでに入っているときは、CDスイッチ**K**を押します。

 知識

- CDが中に入っているときは、表示部に**CDIN**と表示します。

*再生を止めるときは、電源スイッチ**A**を押します。

 知識

- もう一度電源スイッチ**A**を押すとCDの再生を始めます。

 アドバイス

- 8センチ(シングル)CDは使えません。アダプターは故障の原因になりますので使わないでください。

●CDの取り出しかた

- 取り出しスイッチ**L**を押します。



●早送り／早戻し

- TUNEスイッチの▶▶側又は◀◀側を押し続けます。

▶▶…早送り

◀◀…早戻し

●曲とばし

- SEEKスイッチの▶▶側を押すと曲番が進みます。
- SEEKスイッチの◀◀側を押すと曲番が戻ります。1回押すと聞いている曲の最初に戻ります。

●曲の順番を変えて聞く
<リピート>

- リピートスイッチを押すと、同じ曲をくり返し再生します。
(表示部に「1」と表示)

*解除するときは、もう一度リピートスイッチを押します。

<ランダム>

- ランダムスイッチを押すと、自動的に曲の順番を変えて再生します。
(表示部に「RDM」と表示)

*解除するときは、もう一度ランダムスイッチを押します。

 知識

- ランダム演奏中は、同じ曲を続けて再生することもあります。

●表示部の表示内容

- CDの再生状態などを表示します。
「T.NO.」……曲の番号

 知識

- 表示部に時計表示をすることができます。
○時計…182 ページをお読みください。

AUX (外部入力)

ポータブルオーディオなど市販の外部機器を接続して再生することができます。

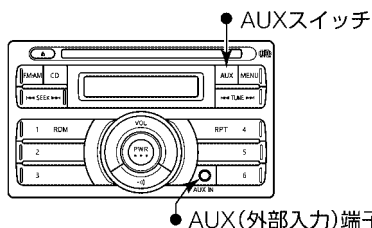

ZAA0432

- ①外部機器に付属、又は市販の接続ケーブルを外部機器に接続し、AUX (外部入力) 端子に接続します。
 - ・接続ケーブルは、ステレオミニプラグφ3.5mmに対応しています。
- ②AUXモードになっていない場合は、AUXスイッチを押して、外部入力(AUX)に切り替えます。



注意

- ・AUX (外部入力) 端子に接続したケーブルや外部機器は、運転の妨げにならないようにしてください。

知識

- ・接続する外部機器によっては、外部機器から聞くとときよりも大きな音量（又は小さな音量）で再生される場合がありますので注意してください。
- ・接続ケーブルのプラグに触れると、雑音が入る場合があります。
- ・オーディオ表示部に、外部機器の曲名などを表示することはできません。
- ・外部機器の電源は、専用のバッテリー等を使ってください。AUX端子で外部機器の充電はできません。
- また、車両の電源ソケットで充電しながら再生すると雑音が入る場合があります。
- ・AUXモード中に接続ケーブルを引き抜くと、電源がOFFになります。

ディスプレイ付CD一体AM/ FMラジオ★

基本共通機能

●オーディオのON/OFF

PUSH ON・OFF スイッチを押すごとにON、OFFが切り替わります。

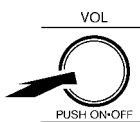

ZAA0237

●音量を調整する

VOL スイッチを回します。

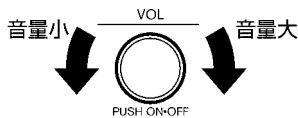

ZAA0238

●音質、画質の調整

- **SETTING** スイッチを押し、調整するモードを選択します。

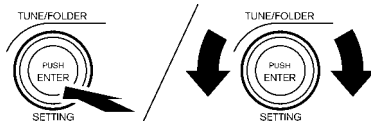

ZAA0269

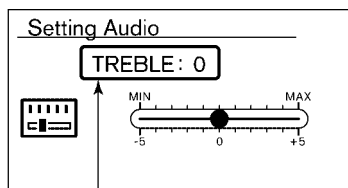

音質調整表示

ZAA0247

- **SETTING** スイッチを押すごとに次のように調整するモードが切り替わり、**TUNE/FOLDER** スイッチを回すと調整することができます。

表示	機能
BASS	低音を調整します。
TREBLE	高音を調整します。
FADE	前後の音量バランスを調整します。
BALANCE	左右の音量バランスを調整します。
BRIGHTNESS	画面の明るさを調整します。
CONTRAST	画面のコントラスト(明暗)を調整します。
On-screen Clock	時計の表示/非表示を設定します。 ○183ページをお読みください。

ラジオの聞きかた

●FM・AMの聞きかた

- ① **FM・AM** スイッチを押します。
 - ・押すごとにAM→FM1→FM2と切り替わります。
- ②聞きたい放送局を選局します。
 - ・あらかじめ登録されている放送局を選局するときは、プリセットスイッチ **1** ~ **6** を押します。
 - 放送局の選びかた…160ページをお読みください。

●画面表示の見かた

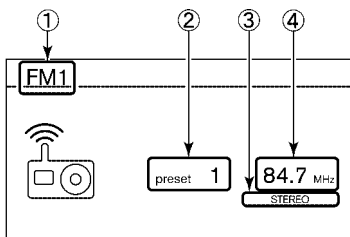

ZAA0248

- ①現在のオーディオモード（ソース）
FM1、FM2、AMのいずれかが表示されます。
- ②プリセットスイッチ番号
プリセットスイッチに放送局が登録されているときに表示されます。
- ③受信状態
FMステレオ放送受信時（感度がよいとき）、「STEREO」と表示されます。
- ④現在の周波数
現在放送中の周波数が表示されます。

●放送局の選びかた

<手で選ぶ（TUNE）>

- ・ **TUNE/FOLDER** スイッチを回します。
- 1ステップずつ周波数が変わります。

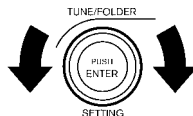

ZAA0249

<自動で選ぶ（SEEK）>

- ・ **◀◀**、**▶▶** スイッチを押します。
- 自動的に感度の良い放送局を受信して表示します。ただし、電波状況により自動選択が難しい場合は、手で選んでください。

SEEK/TRACK



ZAA0251

<登録済みの放送局から選ぶ>

- ・登録されている放送局を選択する場合は、プリセットスイッチ **1** ~ **6** を押します。

プリセットスイッチ

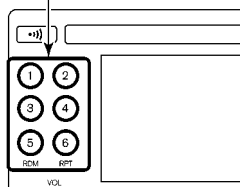

ZAA0253

●放送局を登録する

プリセットスイッチに放送局を登録します。FM1、FM2、AMそれぞれに6局まで登録できます。

- 登録したい放送局を受信し、プリセットスイッチ ①～⑥ をプリセットスイッチ番号が画面に表示されるまで押します。

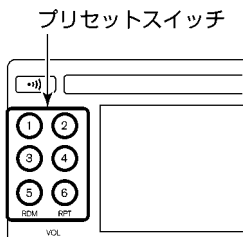

ZAA0253

●交通情報

交通情報として登録された放送局を受信します。

- (交通情報) スイッチを押します。再度 ●(交通情報) スイッチを押すと、元に戻ります。



知識

- 初期設定は、AM放送の1620kHzが登録されています。

〈他の放送局を登録する〉

●(交通情報) スイッチに任意の放送局を登録できます。

- 登録したい放送局を受信します。
- (交通情報) スイッチを「交通情報」と画面に表示されるまで押します。

CDの聞きかた (MP3/WMA/AAC)

●CDの入れかた

- 挿入口にCDを入れます。

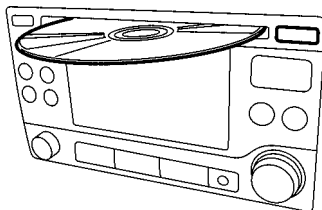

ZAA0266



知識

- CDはレーベル面を上にして挿入口に入れてください。
- 8センチ(シングル)CDは使えません。アダプターは故障の原因になるので使わないでください。

●再生のしかた

- CDを挿入すると自動的に再生します。
- CDがすでに入っているときは、**CD** スイッチを押してCDに切り替えます。



ZAA0272

●早送り／早戻し

早送りは **▶▶** スイッチ、早戻しは **◀◀** スイッチを押し続けます。



ZAA0251

●曲とばし

- **▶▶** スイッチを押すごとに曲番が進みます。
- **◀◀** スイッチを押すごとに曲番が戻ります。1回押すと聞いている曲の最初に戻ります。



ZAA0251

●フォルダ、ファイルを選ぶ

MP3/WMA/AACのフォルダやファイルを選ぶことができます。

〈フォルダの選びかた〉

- **TUNE/FOLDER** スイッチを回します。ディスク内のフォルダが変更します。

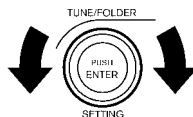

ZAA0249

〈ファイルの選びかた〉

- **▶▶** スイッチを押すごとにファイル番号が進みます。
- **◀◀** スイッチを押すごとにファイル番号が戻ります。1回押すと聞いているファイルの最初に戻ります。



ZAA0251

●画面表示の見かた 〈CD再生時〉

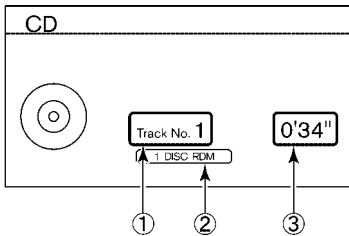

ZAA0267

〈MP3/WMA/AAC再生時〉

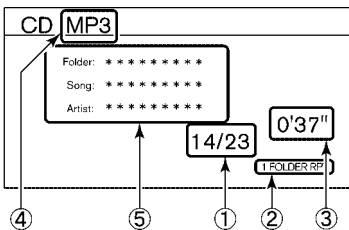

ZAA0268

①曲番号

トラック番号／ファイル番号を表示します。

②再生モード

再生モードを表示します。

③再生時間

曲が始まってから現在までの時間を表示します。

④ファイルフォーマット

MP3/WMA/AACのディスクを挿入した場合、ファイルフォーマットが表示されます。

⑤タイトル名

タイトルが記録されているディスクの場合、以下のタイトルを表示します。

- ・Folder (フォルダ名)
- ・Song (曲名)
- ・Artist (アーティスト名)

目次

安全・快適
ライフのため走行する
前に走行する
とき室内装
備の
使いか
たつ車と
の上手
な万の
とき付
録さく
いん

●再生モードの切り替えかた

- **RPT** スイッチ又は **RDM** スイッチを押すごとに、再生モードが切り替わります。

再生モード	再生方法
無表示	全曲を曲順に繰り返し再生します。
1 FOLDER RPT※	1つのフォルダ内の曲を繰り返し再生します。
1 TRK RPT	同じ曲を繰り返し再生します。
1 DISC RDM	1枚のCD全曲を自動的に順番を変えて再生します。
1 FOLDER RDM※	1つのフォルダ内の全曲を自動的に順番を変えて再生します。

※MP3/WMA/AACファイルを含むフォルダが複数ある場合のみ

●CDの取り出しかた

- **▲** スイッチを押します。

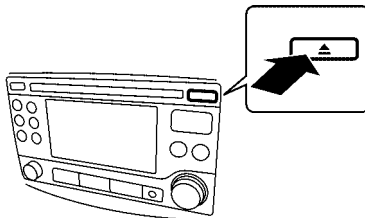

ZAA0270

●仕様表 (MP3/WMA/AACディスク)

対応メディア	CD-R、CD-RW
対応ファイルシステム	ISO9660 LEVEL1、ISO9660 LEVEL2、Romeo、Joliet ※ISO9660 LEVEL3 (バケットライト) には対応していません。 ※ライブファイルシステム形式で録音されたディスクには対応しておりません。(Microsoft Windows Vistaをご使用の際には設定をご確認ください。)
ビットレート	MP3 : 8kbps~320kbps/VBR、WMA : 32kbps~192kbps、AAC : 24kbps~320kbps/VBR
サンプリング周波数	MP3 : 8~48kHz、WMA : 32~48kHz、AAC : 8~48kHz
表示可能ID3/WMAタグ	Song Title、Album Title、Artist Nameを表示します。 ※MP3のID3タグはVER1.0、VER1.1、VER2.2、VER2.3、VER2.4に対応しています。
フォルダ階層	フォルダ階層 : 8、フォルダ : 255 (ルートフォルダ含む)、ファイル : 999
テキスト文字数制限 (表示)	半角英数・半角カタカナ26文字、全角13文字
表示可能文字コード	01 : ASCII、02 : ISO-8859-1、03 : UNICODE (UTF-16 BOM Big Endian)、04 : UNICODE (UTF-16 Non-BOM Big Endian)、05 : UNICODE (UTF-8)、06 : UNICODE (UTF-16 Non-BOM Little Endian)、07 : SHIFT-JIS

iPod®の聞きかた

お手持ちのiPod®を接続して再生したり、オーディオ本体で操作をすることができます。

* iPodは米国および他の国々で登録された、Apple Inc.の商標です。

●再生のしかた

- ① iPod®をUSBコネクタに接続します。
 - ・iPod®に付属の専用ケーブルで接続してください。
 - ・USBコネクタは、グローブボックス内にあります。

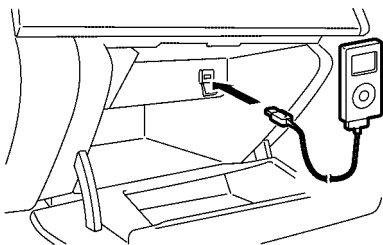

ZAA0433

- ② オーディオの電源を入れると再生を始めます。

- ・他のモードになっているときは、**iPod MENU** スイッチ 又は **AUX** スイッチを押してモードを切り替えてください。

iPod
MENU

ZAA0275

AUX

ZAA0374

⚠ 注意

- ・接続するiPod®やiPod®付属ケーブルは、運転の妨げにならないようにグローブボックスに入れて使用してください。

📖 知識

- ・音楽ファイルのみ再生できます。動画や静止画表示には対応していません。
- ・iPod®接続中、iPod®は充電されません。

●早送り／早戻し

- 早送りは **▶▶** スイッチ、早戻しは **◀◀** スイッチを押し続けます。

SEEK/TRACK

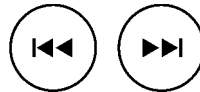

ZAA0251

目次

安全・快適カ
ライフのため

走行する前

走行する時

室内装備の
使いかたつ車と
あの上
いかな万
一
の
時付
録さ
く
い
ん

●曲とばし

- **▶▶** スイッチを押すごとに曲番が進みます。
- **◀◀** スイッチを押すごとに曲番が戻ります。1回押すと聞いている曲の最初に戻ります。



ZAA0251

●画面表示の見かた

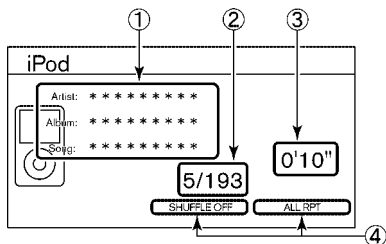

ZAA0295

①タイトル名

タイトルが記録されているファイルの場合、以下のタイトルを表示します。

- Artist (アーティスト名)
- Album (アルバム名)
- Song (曲名)

②曲番号

ファイル番号を表示します。

③再生時間

曲が始まってから現在までの時間を表示します。

④再生モード

再生モードを表示します。

●再生モードの切り替えかた ◀SHUFFLE▶

- **RDM** スイッチを押すごとに切り替わります。

再生モード	再生方法
OFF	シャッフルをOFFにします。
TRK	自動的に順番を変えて再生します。
ALBUM	自動的にアルバムの順番を変えて再生します。

◀RPT▶

- **RPT** スイッチを押すごとに切り替わります。

再生モード	再生方法
OFF	リピートをOFFにします。
1TRK	同じ曲を繰り返し再生します。
ALL	選択されたリスト内の全曲を繰り返し再生します。

知識

- 再生モードは、シャッフルとリピートを組み合わせることができます。
- リピート状態が、「1 TRK RPT」の場合、シャッフル動作はOFFになります。
- オーディオブック再生時は、**RPT** スイッチを押すごとに再生速度が「SLOW」、「NORMAL」、「FAST」に切り替わります。

●色々な再生のしかた

聞きたいアルバム、アーティスト、曲など色々な方法で選曲して再生することができます。

- ① **iPod MENU** スイッチを押して、メニューを表示します。
 - ② **TUNE/FOLDER** スイッチを回して、メニューを選びます。
- ・選んだメニューや曲がハイライトされ、再生が始まります。

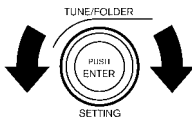

ZAA0249



ZAA0276

- ③さらに下の階層のメニューがある場合は、**PUSH ENTER** スイッチを押すと次の画面が表示されます。

知識

- ・ **iPod MENU** スイッチを押すごとに、一階層ずつ前の画面に戻ります。

・以下の再生方法があります。

表示	選曲方法
Playlists	プレイリストから選曲します。
Artists	アーティストのリストから選曲します。
Albums	アルバムリストから選曲します。
Songs	曲名リストから選曲します。
Podcasts	ポッドキャストのリストから選曲します。
Genres	クラシック、ジャズなどのジャンルリストから選曲します。
Composers	作曲者のリストから選曲します。
Audiobooks	オーディオブックのリストから選曲します。
ShuffleSongs	iPod®内のすべての曲を、自動的に順番を変えて再生します。

●対象 iPod モデルとファームウェアバージョン

iPodモデル	ファームウェアバージョン
第1世代 iPod nano	1.3.1
第2世代 iPod nano	1.1.3
第3世代 iPod nano	1.0.2
第5世代 iPod®	1.2.1
iPod classic	1.1
iPod touch	2.1

●サポート iPod 対象メディア

iPodメディア	サポート可否
Music	○
PodCast (Chapter無)	○
AudioBook (Chapter有)	○
PodCast (Chapter有)	○
動画ファイル	△ (※)

※動画ファイルをPodcastから選択した場合は音声のみ再生します。



知識

- ・上記ファームウェアのバージョン以前のiPodを再生する場合は、AUX端子をお使いください。
Q158ページをお読みください。
- ・いずれのモデルも最新のファームウェアにアップデートのうえ、ご使用ください。
- ・iPodの機種やファームウェアのバージョンによっては、一部機能の制限があります。
- ・対応可能なモデル・ファームウェアバージョンは変更になる可能性があります。最新状況は以下のURLでご確認ください。
http://www.nissan.co.jp/OPTIONAL-PARTS/NAVI_AUDIO/MOP/index.html

USBメモリの聞きかた

お手持ちのUSBメモリを接続し、USBメモリに収録された音楽ファイルを再生することができます。

●再生のしかた

- ①USBメモリをUSBコネクタに接続します。
 - ・USBコネクタは、グローブボックス内にあります。

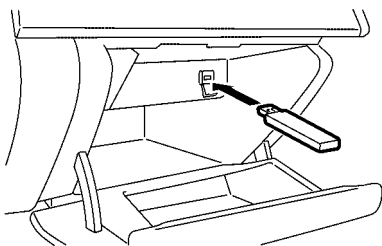

ZAA0434

- ②オーディオの電源を入れると再生を始めます。
 - ・他のモードになっているときは、**AUX** スイッチを押してモードを切り替えてください。

AUX

ZAA0374



アドバイス

- ・ハードディスクドライブを接続したり、カードリーダーやメモリーリーダーなどでメモリを接続すると、機器やデータが破損するおそれがあるため、使用しないでください。



知識

- ・早送り／早戻しなどの操作方法は、CDの聞きかたと同じです。
○162ページをお読みください。
- ・音楽ファイルのみ再生できます。ビデオや写真などには対応していません。
- ・本オーディオでは、USBメモリのフォーマットはできません。
- ・バッテリーが内蔵されているUSBメモリーオーディオを接続している場合、バッテリーは充電されます。

●仕様表

対応USB	USB2.0
対応ファイルシステム	FAT16、FAT32
フォルダ階層	フォルダ階層：8 フォルダ：255 ファイル：2,500
対応USBメモリの最大サイズ	4GB
テキスト文字数制限（表示）	半角英数・半角カタカナ26文字、全角13文字
対応ファイル拡張子	.mp3、.wma、.aac



知識

- ・AACは、MPEG2-AACフォーマットによって作成された音楽ファイルを再生することができます。

AUX (外部入力)

ポータブルオーディオなど市販の外部機器を接続して再生することができます。

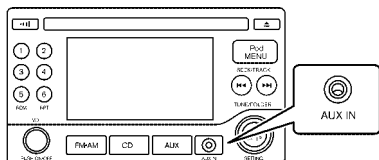

ZAA0273

- ① 外部機器に付属又は市販の接続ケーブルを外部機器に接続し、AUX (外部入力) 端子に接続します。
 - ・接続ケーブルはステレオミニプラグφ3.5mmに対応しています。
- ② AUXモードになっていない場合は、**AUX** スイッチを押して、外部入力 (AUX) に切り替えます。
 - ・**AUX** スイッチを押すごとに、AUX⇄USBにモードが切り替わります。



注意

- ・AUX (外部入力) 端子に接続したケーブルや外部機器は、運転の妨げにならないようにしてください。

知識

- ・接続する外部機器によっては、外部機器から聞くときよりも大きな音量 (又は小さな音量) で再生される場合がありますので注意してください。
- ・接続ケーブルのプラグに触れると、雑音が入る可能性があります。
- ・接続している外部機器は、オーディオ本体で操作することはできません。(音量、音質調整のみ可能です。)
- ・オーディオ表示部に、外部機器の曲名などを表示することはできません。
- ・外部機器の電源は、専用のバッテリーなどを使ってください。AUX端子で外部機器の充電はできません。また、車両の電源ソケットで充電しながら再生すると雑音が入る場合があります。

MP3/WMA/AACとは？

●MP3とは

国際標準化団体であるISOとIECの共同活動機関、MPEGが定めた圧縮規格です。正式には「MPEG AUDIO Layer3」と言って、高い圧縮率を誇る音声ファイルフォーマットです。人の耳には聞き取れないような情報を省略することにより、高圧縮化を実現します。CDの約1/10のデータにまで圧縮しても、デジタルならではの高音質を得ることができます。(サンプリング周波数44.1kHz、ビットレート128kbpsの場合)

MPEG Layer-3 audio coding technology licensed from Fraunhofer IIS and Thomson.

●WMAとは

正式には「Windows Media Audio」と言い、音声データを圧縮する方式です。WMAは音声データをMP3よりも高い圧縮率(約半分)で音楽ファイルを作成・保存することができます。さらに、デジタルならではの高音質を得ることができます。

*Windows[®]、Windows Media[®]は米国マイクロソフトコーポレーションの米国及びその他の国における登録商標又は商標です。

●AACとは

正式には「Advanced Audio Coding」と言い、動画圧縮規格(MPEG)において規格化された音声圧縮方式です。MPEG-2 AACとMPEG-4 AACの種類があります。

●MP3/WMA/AACディスクを作成する方法

パソコンの専用ソフトや対応オーディオ機器を使って作成します。詳しくは、専用ソフト・機器の説明書を参照してください。

●ビットレートとは

1秒間に送受信できるデータ量(ビット数)を表します。音声データを圧縮するとき1秒あたりどのくらいのデータ量にするかということについての表現です。

●サンプリング周波数とは

アナログ信号からデジタル信号への変換(AD変換)を1秒間に何回行うかを表す数値です。

●マルチセッションとは

CD-ROMへのデータ書き込み方法の1つで、CD-ROMにデータを1回書き込む場合をシングルセッション、2回以上書き込む場合をマルチセッションといいます。

目次

安全・快適
ライフのため走行する
前に走行する
とき室内装
備の
使いか
たつ車と
きの
あの上
いかな
が手
な万
一の
とき付
録さ
く
い
ん

故障かな…と考える前に

●CD (MP3、WMA、AAC)

症状	原因・対処方法
再生できない。	ディスクの裏表が間違って挿入されていないか、確認してください。
	ディスクに傷や汚れがついていないか確認し、汚れている場合はふき取ってください。 傷がついている場合は、再生できない場合があります。
	オーディオ本体に結露が生じている場合は、結露がおさまるまでしばらく（約1時間程度）お待ちください。
	オーディオ内部の温度が高くなっている場合は、ディスクを取り出し、しばらく待ってください。温度が常温に戻ると再生可能になります。
	音楽CD (CD-DAデータ) とMP3、WMA、AACファイルが混在している場合、MP3、WMA、AACファイルは再生できません。
	ファイル名やフォルダ名などが間違っている場合は再生できません。ファイル拡張子が「.mp3」「.wma」「.MP3」「.WMA」「.m4a」「.aac」であることを確認してください。また、ファイル名、フォルダ名などは規格に準拠した文字種、字数で入力してください。
再生が始まるまでに時間がかかる。	ディスクに記録されているフォルダ数やファイル階層が多い場合は、ファイルチェックに時間がかかる場合があります。
	マルチセッションの場合は再生までに時間がかかる場合があります。
音質が悪い。	ディスクに傷や汚れがついていないか確認し、汚れている場合はふき取ってください。
音切れ、音飛びする。	ソフト/ハードの組み合わせや書き込み速度、書き込みの深さ、幅などの規格が合わない可能性があります。書き込み速度を一番遅い速度にして書き込んでみてください。
音飛びする。	高ビットレートで書き込みしたデータの場合は、音飛びすることがあります。
約5秒間、無音再生し次の曲に移る。	MP3、WMA、AAC ではないファイルは再生できません。
	著作権保護により再生が禁止されているファイルの場合は、再生できません。
曲順が意図した順序に再生されない。	ライティングソフトで書き込まれた順序で再生されるため、意図した順序で再生されない場合があります。
CDの再生時間は表示されているが音が出ない。	ミックスモードのディスクの場合は、音楽データのトラックを選んで再生してください。

● iPod®

症状	原因	処置方法
iPod®が認識されない。 ※「No iPod」又は「Check Device」と画面に表示される場合があります。	コネクタケーブルが正しく接続されていないか、iPod®が正しく動作していない。	コネクタケーブルを接続し直してください。 それでもiPod®が認識されない場合は、iPod®をリセットしてください。
	使用しているiPod®が、オーディオに対応していない	iPod®及び対応機種を確認してください。
	iPod®ファームウェアが最新でない。	iPod®を最新のファームウェアにバージョンアップしてください。
	USB延長ケーブルの接続状態が悪い。	USB延長ケーブルを使用しないでください。
	USB接続の際、すばやく抜き差しをした。	ゆっくり抜き差しをしてください。
iPod®を操作できない。	iPod®にヘッドフォンなどが接続されたまま、オーディオに接続した。	iPod®をオーディオから取り外し、iPod®からすべての機器を取り外してから接続し直してください。
	iPod®が正しく動作していない。	iPod®の接続を外し、iPod®をリセットしてから再度接続してください。
	特定のアルバムアートが存在するアルバム／曲を再生した。	iPod®の接続を外してiPod®をリセットし、合わせて対象のアルバムアートを使用しないでください。
レスポンスが悪くなった。	1つのカテゴリ内の曲数が多い。	1つのカテゴリ内の曲数が多くなると、レスポンスが悪くなる場合があります。 特に、曲数が多くシャッフルをオンにしていると、iPod®の動作自体の反応が悪くなる場合があります。
iPod®の曲を再生できない。	コネクタが正しく接続されていない。	“カチッ”と音がするまでしっかり接続してください。
音が歪む。	iPod®のEQ機能（イコライザー機能）がオンになっている。	オフにしてください。

症状	原因	処置方法
充電完了までに時間がかかる。	—	充電を目的とする場合は、iPod®の再生を停止することをおすすめします。
iPod®の充電ができない	オーディオの電源が入っていない。	オーディオの電源を入れてください。
オーディオに接続すると、iPod®の操作ができなくなる。	—	オーディオに接続中は、iPod®の操作はオーディオで行ってください。
音飛びする。	周辺環境（ノイズなど）や走行中の振動などにより、音が飛ぶことがあります。	iPod®を安定した場所に置き直して、USBコネクタとの接続を確認してください。
	USB延長ケーブルの接続状態が悪い。	USB延長ケーブルを使用しないでください。

● iPod®の制約事項について

症状	処置方法
iPod nano 3GでChapter分割されているPodcastを再生すると、プレイタイムの表示がずれる場合がある。	この機能には対応していません。
iPod nano 3GおよびiPod Classicでジャケット写真を再生すると、フリーズまたはリセットされる場合がある。	
iPod touchでPodcastを再生すると、Release dateが00/00/00と表示される。	

● USBメモリ接続

症状	原因	処置方法
USBメモリを認識しない。	USB延長ケーブルを使用している。	USB延長ケーブルを使用しないでください。
	HUBを使用している。	HUBを使用しないでください。
	使用しているUSBメモリが、オーディオに対応していない。	USBメモリの仕様を確認してください。
	USBメモリを接続する際、すばやく抜き差しをした。	ゆっくり抜き差しをしてください。

バックビューモニター★

ナビゲーションシステム付車は、ナビゲーションシステム取扱説明書をお読みください。

バックビューモニターについて

イグニッションノブがONのとき、セレクトレバーを \square に入れると作動します。車の後方の状況を確認して後退させることができます。



警告

- バックビューモニターは、後退操作を補助するシステムです。後退するときは、直接目で後方及び周囲の安全を確認しながら運転してください。



注意

- バックビューモニターの映像はレンズの特性により、画面に映る人や障害物の感覚が実際の位置や距離と異なります。



知識

画質の調整

- カメラ画面表示中にオーディオの **SETTING** スイッチを押すと、明るさ (BRIGHTNESS) と明暗 (CONTRAST) 調整モードになります。
- スイッチを回して調整します。

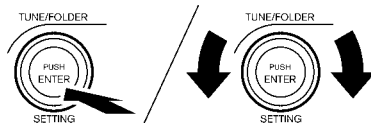

ZAA0269

表示線の見かた

- ① 車両後端約0.5m (赤色)
- 車両後端約1m (黄色)
- 車両後端約2m (緑色)
- 車両後端約3m (緑色)

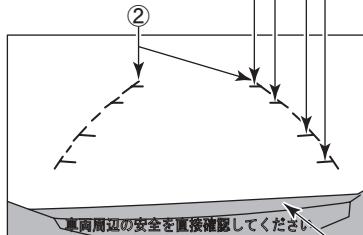

バンパー
ZAA0277

① 距離目安ライン

車両後方の距離の目安を示します。

② 車幅目安ライン

後退したときの車幅の目安を示します。

目次

安全・快適力アップのため

走行する前に

走行するとき

室内装備の使いかた

つきあいな上手な

万のとき

付録

さくいん

使いかた

画面に表示される目安ラインを利用して駐車する例を説明します。

- ①セレクトレバーを**R**にして、駐車スペースに入るようにゆっくりと後退します。

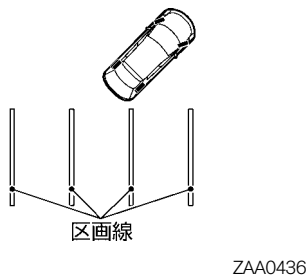
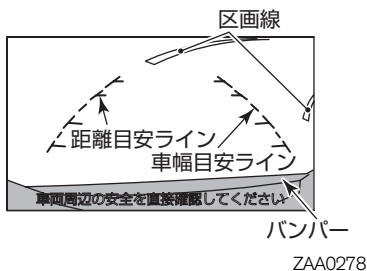

- ②車の後部が駐車スペースの中に入ったら、車幅目安ラインと駐車スペースの左右の区画線が平行になるようにハンドルを操作します。

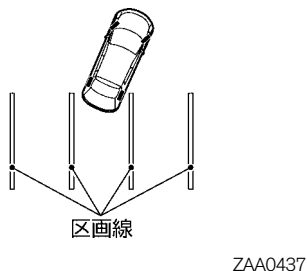
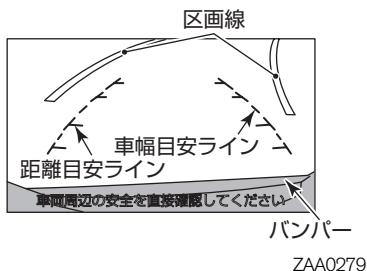

- ③車幅目安ラインと駐車スペースの区画線が平行になったらハンドルをまっすぐ（直進状態）にして、ゆっくりと後退します。

知識

- ・画面では車幅目安ラインと駐車スペースの区画線が平行に見えても、実際には平行ではない場合があります。
- ・前記と逆方向の駐車スペースに駐車するときは、ハンドルの操作も左右逆になります。
- ・バックビューモニター使用時でもオーディオの一部の機能は操作することができます。

バックビューモニターの注意点



注意

- ・絶対に画面の映像だけを見ながら後退しないでください。映像と実際の状況は異なることがあるため、車をぶついたり、思わぬ事故を起こすおそれがあります。後退するときは、後方や周囲の安全を目視やミラーなどで直接確認してください。
- ・バックビューモニターの映像は、ルームミラーやドアミラーで見ると同様に左右反転させた鏡像です。
- ・画面に表示される距離目安ライン、車幅目安ラインはあくまでも目安です。また、車両の乗車人数や燃料の容量、車両姿勢などによって距離目安ライン、車幅目安ラインの位置がずれます。実際のまわりの状況を直接目で確認してご使用ください。

●映し出す範囲

バンパー後端から車の後方を映します。

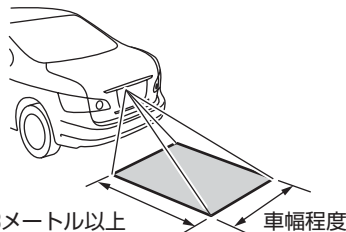

ZAA0438

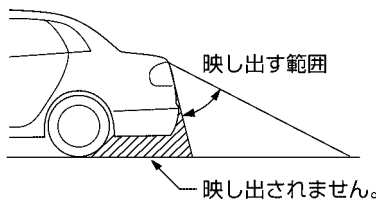

ZAA0439



アドバイス

- ・車や路面の状況により、映る範囲が異なることがあります。

目次

安全・快適カ
ライフのため

走行する前

走行する時

室内装備の
使いかたつ車と
あの上
いかな
手な万
一の時付
録さ
くい
ん

●カメラ

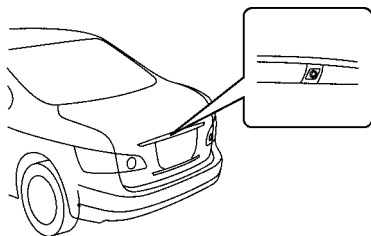

ZAA0440

⚠️ 注意

- ・カメラ部は精密機械のため、強い衝撃を与えないでください。故障の原因となったり、破損して火災、感電の原因となります。

👉 アドバイス

- ・カメラレンズ部に泥、雨滴、雪などが付着すると、バックビューモニターの映りが悪くなりますので、ぬれた柔らかい布で汚れをふき取ったあと、乾いた柔らかい布でふき取ってください。
- ・カメラ部には傷をつけないでください。画面の映像へ影響が出る場合があります。

🔍 カメラレンズのお手入れ…205ページをお読みください。

●映像と実際の路面との誤差について

次のような場合には、画面の映像と実際の路面状況（距離や進路など）に誤差が生じます。

〈急な上り坂が後方にあるとき〉

後方に上り坂がある場合、距離目安ライン、車幅目安ラインは実際の距離よりも手前に表示されます。

- ・上り坂に障害物がある場合には、障害物が実際よりも遠くに見えるように見えます。

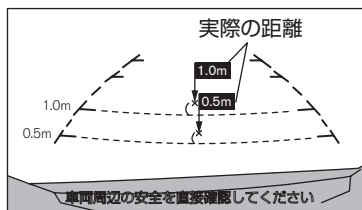

ZAA0369

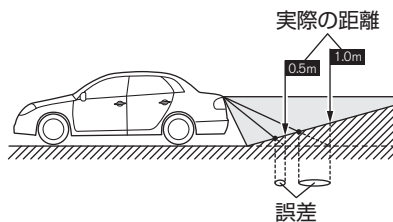

ZAA0441

〈急な下り坂が後方にあるとき〉

後方に下り坂がある場合、距離目安ライン、車幅目安ラインは実際の距離よりも後ろに表示されます。

- ・下り坂に障害物がある場合には、障害物が実際よりも近くにあるように感じます。

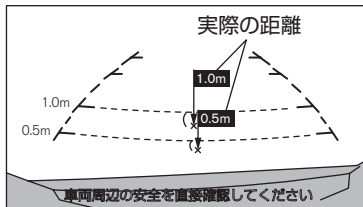

ZAA0370

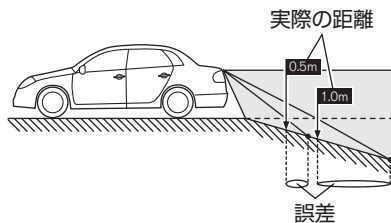

ZAA0442

立体物が近くにあるとき

距離目安ライン、車幅目安ラインは平面物（道路など）を対象としています。そのため、張り出し部分のある立体物が近くにある場合には実際の距離と異なって表示される場合があります。

例

- ・Cの位置はBの位置よりも遠くに見えるように見えますが、実際はAの位置と同じ距離です。Aの距離まで下がるとぶつかることがあります。

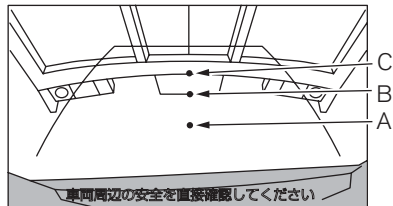

ZAA0371

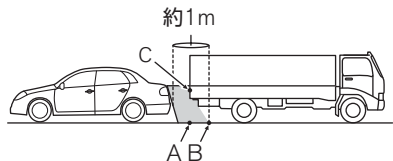

ZAA0443

目次

安全・快適力
ライフのため

走行する前に

走行するとき

室内装備の
使いかた車と上手な
つきあいかた

万のとき

付録

さくいん

故障かな…と考える前に

故障かな？	確認すること	対処方法
映像の映りが悪い	カメラレンズの前面ガラスが汚れていませんか？	カメラレンズを清掃してください。
	カメラレンズに雨、雪などの水滴が付着していませんか？	○ 205ページをお読みください。
	太陽光や他車のヘッドランプの光が直接カメラレンズ面に当たっているため故障ではありません。当たっている光がなくなれば元に戻ります。	
	温度の急な変化によってカメラレンズ部が結露したため故障ではありません。しばらく走行すると元に戻ります。	
映像にちらつきが出る	蛍光灯などの照明の下にいるため故障ではありません。	
実際の色味と異なる	カメラの特性のため故障ではありません。	
映像が映らない	セレクトレバーが R になっていませんか？	セレクトレバーを R にしてください。
映像が正しい方向を向いていない	バックドアが開いていませんか？	バックドアを閉めてください。
映像が見つらい	カメラに強い光や反射光が入ったため故障ではありません。	
映像にスミヤ(※)が入る	バンパーなどから強い反射光が入ったため故障ではありません。	

※スミヤ：方向指示器の強い光が上下方向に光の帯のように出たもの。

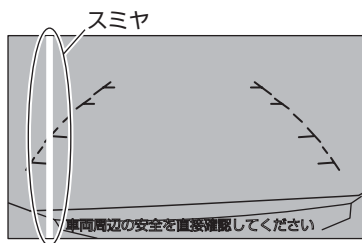

室内装備品の使いかた

サンバイザー

- ・前方からの日差しを防ぐときは、下に下げて使います。
- ・横からの日差しを防ぐときは、下に下げ、左（助手席は右）のフックから外し、横にして使います。

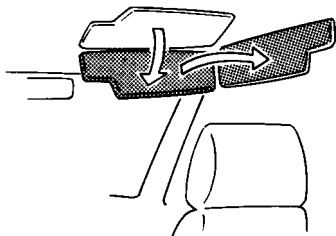

TCA0128Z

知識

バニティミラー

- ・サンバイザー裏側にバニティミラー（鏡）が付いています。

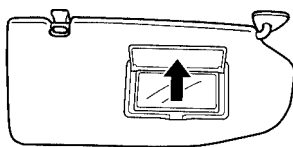

ESF0090Z

時計

- *オーディオレス車には付きません。
- ナビゲーションシステム付車は、別冊の取扱説明書をお読みください。

イグニッションノブがAcc又はONのとき、オーディオの表示部に表示します。

知識

- ・バッテリーを外したときは、時刻の記憶が消去されます。バッテリーを接続後、正しい時刻に調整してください。

目次

安全・快適のために

走行する前に

走行するとき

室内装備品の使いかた

車との上手なつきあいがた

万 one のとき

付録

さくいん

〈CD一体AM/FM電子チューナーラジオ★〉

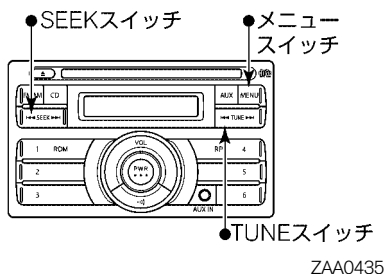

●時刻を合わせるとき

- ① メニュースイッチを押して「CLOCK」と表示させます。約2秒間表示後、「CLK ON」又は「CLK OFF」と表示されます。
- ② 「CLK OFF」が表示された場合は、SEEKスイッチ又はTUNEスイッチで「CLK ON」を選択します。(どちら側でも切り替えられます。)
- ③ 「CLK ON」表示中に、メニュースイッチを押すと“時”が点滅します。
 - ・SEEKスイッチ又はTUNEスイッチで調整します。
- ④ 再度メニュースイッチを押すと、“分”が点滅します。
 - ・SEEKスイッチ又はTUNEスイッチで調整し、メニュースイッチを押して決定します。

●時報に合わせるとき

- ① 「CLK ON」表示中にメニュースイッチを押して、時計調整モードにします。(時刻が点滅します。)
 - ② メニュースイッチを押しながら、時報に合わせてSEEKスイッチ又はTUNEスイッチを押します。(どちら側でも合わせられます。)
- 例：12時01分～12時29分の間にスイッチを押すと、12時00分になります。
- 12時30分～12時59分の間にスイッチを押すと、1時00分になります。

●表示の切り替え

時計表示の表示／非表示を任意に切り替えることができます。

- ① メニュースイッチを押して、「CLOCK」と表示させます。約2秒間表示後、「CLK ON」又は「CLK OFF」と表示されます。
 - ② SEEKスイッチ又はTUNEスイッチで「CLK ON」又は「CLK OFF」を選択します。(どちら側でも切り替えられます。)
- 「CLK ON」 …表示
「CLK OFF」 …非表示

知識

- ・オーディオ作動中は、メニュースイッチを5回押すと時計調整モードになります。

〈ディスプレイ付CD一体AM/FMラジオ☆〉

●時計の表示／非表示を切り替えるとき

- ① **SETTING** スイッチを 7 回押し、時計設定画面にします。
 (「Setting Clock」、「On-screen Clock」と表示)
- ② **TUNE/FOLDER** スイッチを回して「ON」又は「OFF」を選択します。
 「ON」…表示
 「OFF」…非表示

●時刻を合わせるとき

- ① **SETTING** スイッチを 8 回押し、時計調整画面にします。
 (「Setting Clock」、「Clock Adjust」と表示)

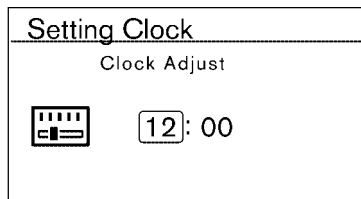

ZAA0271

- ② **TUNE/FOLDER** スイッチを左右に回して“時”を調整し、スイッチを押して決定します。

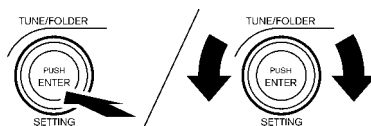

ZAA0269

- ③ **TUNE/FOLDER** スイッチを左右に回して“分”を調整し、スイッチを押して決定します。

知識

・時計調整をする前に時計表示「ON」を選択していないと、時計調整をしても表示されません。

ルームランプ

イグニッションノブの位置に関係なく、次のように点灯・消灯します。

スイッチ位置	点灯・消灯のしかた
ON	常時点灯
OFF	消灯
DOOR	ドアを開けると点灯し、閉めると消灯します。 (イグニッションノブにメカニカルキーが差し込まれていないとき、及びイグニッションノブがLOCKにあるとき、最後に開いているドアを閉めてから約15秒間点灯後、消灯します。)

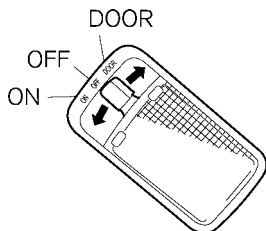

ESE0313Z



アドバイス

- エンジン停止時に長時間点灯させないでください。バッテリーが上がりエンジンの始動ができなくなります。

バッテリーセーバー

- スイッチがDOOR位置のとき、ドアを開けたまま約30分以上放置した場合には、バッテリーあがりを防止するためランプが消灯します。

キー連動室内照明システム

ドアの施錠、解錠に連動して、ルームランプが点灯・消灯します。

- ルームランプスイッチがDOOR位置にあり、イグニッションノブがLOCKのときに作動します。また、メカニカルキーが抜かれているときに作動します。

乗車時

- 運転席ドアを解錠すると、ルームランプが約15秒間点灯後、消灯します。
- ルームランプ点灯中に、イグニッションノブをONにするか、運転席ドアを施錠すると消灯します。

降車時

- イグニッションノブにメカニカルキーを差し込んでいないとき、イグニッションノブをLOCKに戻すとルームランプが約15秒間点灯後、消灯します。
- メカニカルキーをイグニッションノブから抜きとると、ルームランプが約15秒間点灯後、消灯します。
- ルームランプ点灯中に運転席ドアを施錠すると消灯します。

マップランプ

イグニッションノブの位置に関係なく使えます。

- 点灯させたいランプを押すと点灯します。
- 点灯させたランプをもう一度押すと消灯します。

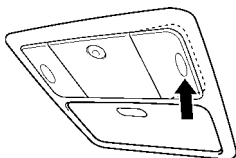

ESF0432Z



アドバイス

- エンジン停止時に長時間点灯させないでください。バッテリーが上がりエンジンの始動ができなくなります。

オーバーヘッドコンソール

マップランプの前側にあります。サングラスなどを入れることができます。

- ふたの後ろ側を押すと開きます。
- 閉めるときは、ロックするまで押します。

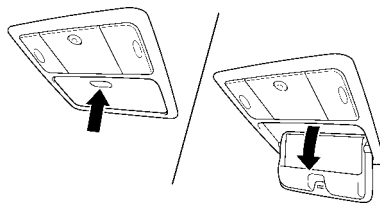

ESF0433Z

注意

- 開閉は停車中に行い、開けたまま走行しないでください。また、サングラス以外の重量のある物を入れしないでください。落下して思わぬケガにつながるおそれがあります。
- 炎天下での駐車は車内が大変高温になるので、サングラス、メガネなどの樹脂製の小物やガスライターなどを入れたままにしないでください。変形したり爆発するおそれがあります。

インストアッパーボックス

*ナビゲーションシステム付車には付きません。

- ふたの下側を押すと開きます。
- 閉めるときはロックするまでふたを押し戻します。

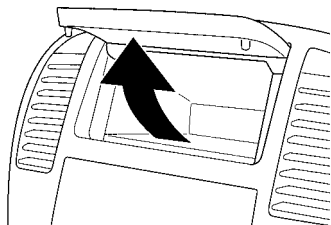

ZAA0444



注意

- ふたを開けたまま走行しないでください。収納した物が飛び出したりして、思わぬケガをしたり、事故につながるおそれがあります。

グローブボックス

- ノブを手前に引いて開けます。
- 閉めるときは、前方へ押ししてロックさせます。

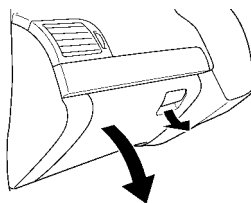

ESF0492Z



注意

- グローブボックスを開けたまま走行しないでください。収納した物が飛び出したり、ブレーキをかけたとき、ふたに当たるなどして、思わぬケガをするおそれがあります。
- ふたを開けるときは、ゆっくり開けてください。ふたを全開にしたとき、身体に当たるおそれがあります。

灰皿

- ふたの下側を押すと開きます。
- 閉めるときは、ロックするまでふたを押します。
- 取り外すときは、灰皿内側のケースを持って引き出します。
- 取り付けるときは、そのまま押し込みます。

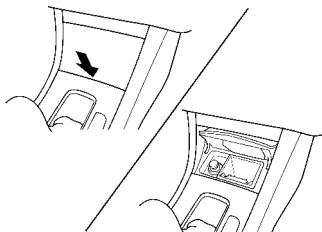

ESF0489Z



注意

- 灰皿を使ったあとはマッチやタバコの火が消えていることを確認し、ふたを必ず閉めてください。また、紙くずなど燃えやすい物を入れないでください。出火するおそれがあります。

目次

安全・快適力
アップのため

走行する前に

走行するとき

室内装備の
使いかた車との上手な
つきあいがた万
一
の
と
き付
録さ
く
い
ん

シガーライター

イグニッションノブがAcc又はONのとき使えます。

- ふたの下側を押して開けます。
- シガーライターを押し込み、手を離して約10秒待ちます。
- 自動的に元の位置に戻ったら引き抜いて使います。

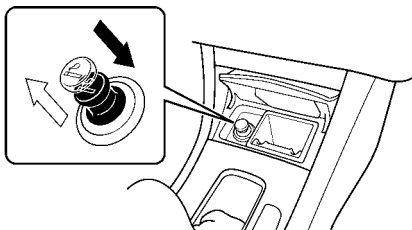

ESF0491Z



警告

- シガーライターは信号待ちなどの停車中に使ってください。走行中に使うと前方不注意となり、思わぬ事故につながるおそれがあります。



注意

- シガーライターの金属部分に触れないでください。やけどをするおそれがあります。
- シガーライターを押し込んだまま押さえないでください。過熱して焼損するおそれがあります。
- 他車のシガーライターを差し込まないでください。また、シガーライターの差し込み口からは、日産純正品以外の電気製品の電源を取り出さないでください。焼損や火災など、思わぬ事故につながるおそれがあります。



アドバイス

- 30秒たっても自動的に戻らないときは、元の位置まで引き戻し、日産販売会社で点検を受けてください。

カップホルダー



注意

- ・飲物をこぼさないように急発進、急ブレーキに注意してください。熱い飲物がこぼれると、やけどをするおそれがあります。
- ・飲物の容器によっては確実に固定されないことがあるため、こぼさないように注意してください。

●前席用カップホルダー

前席アームレストの前側にあります。

- ・ボタンを押すとトレイが開きカップホルダーになります。
- ・元に戻すときはトレイを上げ、ロックするまで押します。

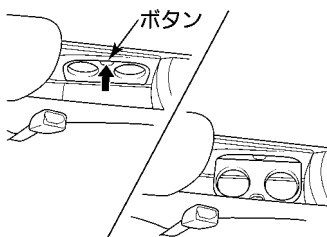

ESF0493Z



警告

- ・運転中は、信号待ちなどの停車中に使ってください。走行中に飲物を出し入れすると前方不注意となり、思わぬ事故につながるおそれがあります。



注意

- ・セレクトレバーの操作を妨げるような高さのある物を収納しないでください。
- ・トレイを開いた状態で物を収納しないでください。トレイが破損するおそれがあります。

●後席用カップホルダー

後席アームレスト部にあります。

- ・ふたを開けて使います。
- ・使わないときは、ふたを閉めておきます。

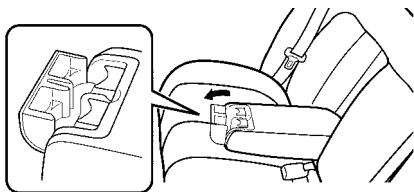

ESF0494Z

- アームレストの使いかた…58ページをお読みください。

スーパーマルチコンソール

上部と下部に収納スペースがあります。

また、上部ボックスを全開にすると、トレイやフックとして使えます。

●上部ボックス

小物などを収納することができます。

- ・開けるときは、ふたの前側にあるロックボタンを押しながら引き上げます。
- ・閉めるときは、ふたをロックするまで押しつけます。

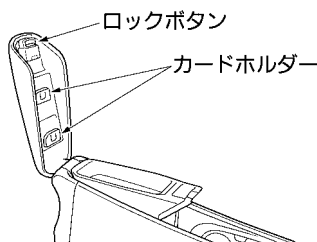

ESF0497Z

⚠️ 注意

- ・ふたを開けたまま走行しないでください。急ブレーキをかけたとき、収納した物が飛び出して破損したり、ふたが急に閉まり思わぬケガをするおそれがあります。

📖 知識

- ・ふたの裏側にはカードホルダーがあります。

●下部ボックス

上部ボックスを上を開いて物を収納することができます。

全開にすると、上部ボックスの裏側をトレイやフックとして使えます。

- ・開けるときは上部ボックスの先端を持って引き上げます。
- ・トレイやフックとして使うときは、後席シートに当たるまで全開にします。

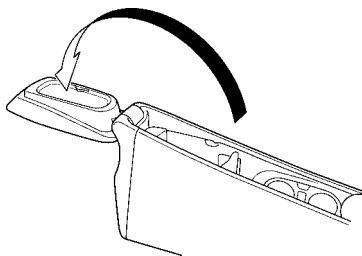

ESF0495Z

⚠️ 注意

- ・トレイに飲み物を置かないでください。固定できないため、飲み物がこぼれるおそれがあります。

👉 アドバイス

- ・フックに2.5kg以上の物を掛けしないでください。破損するおそれがあります。

●収納スペースの広げかた

上部ボックスを全開にしているときに、収納スペースを広げることができます。

①カップホルダーのトレイを格納します。

●**○**カップホルダー…189ページをお読みください。

②仕切り板を引き抜き、イラストのように後方に差し替えます。

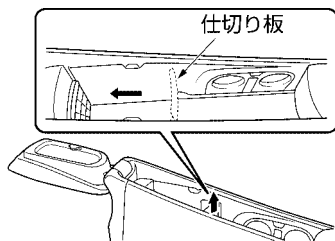

ZAA0445



注意

- ・セレクトレバーの操作を妨げるような高さのある物を収納しないでください。

アシストグリップ

助手席及び後席左右に付いています。

- ・引き出して使います。

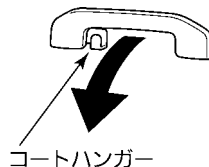

ESF0434Z



注意

- ・コートハンガーには3kg以上の物を掛けないでください。



知識

- ・後席右側にはコートハンガーがあります。

目次

安全・快適カ
ライフのため

走行する前

走行するとき

室内装備の
使いかた

つ車との上手な
つきあいが手な

万のとき

付録

さくいん

フロアカーペット★

この車（年式）専用のフロアカーペットが設定されています。床の上にしっかりと固定して正しく使用してください。

●固定のしかた

床面には日産純正フロアカーペット用の固定クリップが付いています。

- ①フロアカーペットを床の形状に合わせて敷きます。
- ②フロアカーペットの取付穴に固定クリップのピンを通し、確実に固定します。

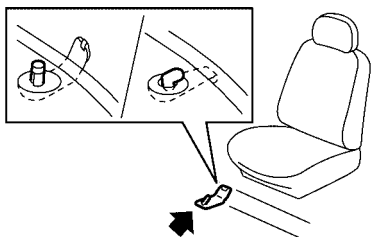

ZSS0043

※車種により、固定クリップ・ピンの形状や、各シートごとに設定されている数量は異なります。詳しい固定方法は、日産販売会社にお問い合わせください。



警告

- ・この車（年式）専用のフロアカーペットを、床の上にしっかりと固定して正しく使用してください。フロアカーペットがずれて各ペダルと干渉し、思わぬスピードが出たりブレーキが効きづらくなるなど、重大な傷害につながるおそれがあります。

運転席にフロアカーペットを敷くときは

- ・日産純正品であっても、他車種及び異なる年式のフロアカーペットは使用しない。
- ・フロアカーペットでペダルを覆わない。
- ・フロアカーペットを重ねて敷かない。
- ・フロアカーペットがずれないように固定クリップで確実に固定する。
- ・運転席専用のフロアカーペットを使用する。
- ・フロアカーペットを前後逆さまにしたり、裏返して使用しない。

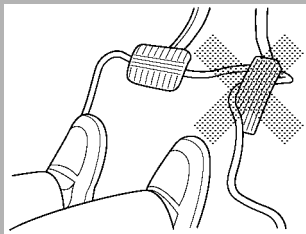

ESD0143Z

運転する前に

- ・フロアカーペットが正しく固定されていることを定期的を確認し、洗車後は必ず確認する。
- ・エンジン停止時及びセレクトレバーがPのときに各ペダルをいっばいに踏み込み、フロアカーペットと干渉しないよう運転に支障がないことを確認する。

★：車種、グレード、オプションなどにより、装着の有無が異なります。

●快適ドライブのために.....	194
雨の日の快適ドライブ.....	194
夏の快適ドライブ.....	195
寒冷時の取り扱い.....	196
タイヤチェーンの装着.....	202
車内休憩時の注意.....	203
<hr/>	
●お手入れのしかた.....	204
外装のお手入れ.....	204
内装のお手入れ.....	207
その他のお手入れ.....	208
<hr/>	
●環境保護のために.....	211
<hr/>	
●点検・整備、保証について.....	212
点検・整備について.....	212
保証について.....	212

目次

安全・快適カ
ライフのため

走行する前

走行する時

室内装備の
使用かた車との上手な
つきあいかた

万のとき

付録

さくいん

快適ドライブのために

雨の日の快適ドライブ

●窓ガラスがくもるとき

フロント、サイドウィンドーガラス

エアコンで除湿します。

エアコンの吹き出し口をにして、吸い込み口は外気導入にします。

冬でもエアコン（冷房・除湿機能）を活用してください。

○窓ガラスのくもりを取るとき…
148ページをお読みください。

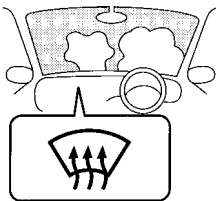

TCA0545Z

知識

- ・早くくもりを取りたいときは、吹き出し温度を高くし、吹き出し風量を多くします。

リヤウィンドーガラス

リヤウィンドーデフォグガーを作動させ、くもりを取ってください。

○リヤウィンドーデフォグガースイッチ…113ページをお読みください。

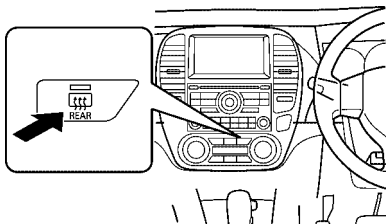

ZIC0269

●ガラスが油膜でキラキラするとき

ガラスクリーナーを使って、ガラスの表面やワイパーのゴムを清掃してください。



TCA0131Z

アドバイス

- ・油膜があると、雨の夜などは対向車の光が乱反射して見えにくくなることがあります。

●ワイパーのふき残しがあるとき

- ・ワイパーブレードのゴムが摩耗していたり、異物がかみ込んでいると線が残ります。ワイパーブレードを清掃し、異物を取り除いてください。
- ・ゴムが摩耗しているときは、早めにゴムを交換してください。
- ワイパーブレードの交換は、メンテナンスノート「簡単な整備のしかた」をお読みください。



TCA0132Z

夏の快適ドライブ

- **オーバーヒートを防ぐために**
 日常点検で冷却水の量を点検してください。
 高水温警告灯が点灯したら、安全な場所に停車して冷やしてください。
 ○オーバーヒートしたときは…222ページをお読みください。



TCA0133Z

 **アドバイス**

- ・地面に水漏れの跡があるときや、冷却水が早くなるときは、日産販売会社で点検を受けてください。

- **炎天下で駐車するとき**
 シートやハンドルに白い布やサンシェードなどを掛けたり、ボディにカバーなどを掛けて温度の上昇を防いでください。熱に弱い製品は車内に置かないでください。

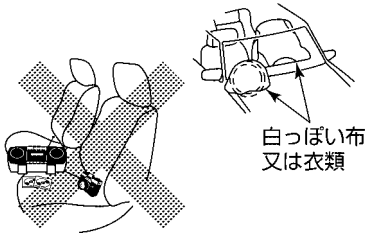

ZSD0011

 **警告**

- ・お子さまや介護が必要な方だけを車内に残さないでください。炎天下では車内が高温になり、生命にかかわるおそれがあり危険です。

 **注意**

- ・炎天下では、樹脂部品や金属部品が高温になっていることがあり、触れるとやけどをするおそれがあります。特に小さいお子さまを乗せるときは注意してください。また、車内が高温になるので、CD、カメラ、サングラスなど樹脂製の小物、ガスライターや炭酸系の飲物などを置いたままにしないでください。変形したり爆発するおそれがあります。特にインストルメントパネルの上など、直射日光の当たる場所は大変高温になるので注意してください。

● **海に出かけたあとは**

- ・車体に付着した塩分を早めに落としてください。
- ・洗車するときは、下回りも念入りに洗ってください。

 **アドバイス**

- ・塩分を付着させたまま放置しておくと、サビの原因となります。

寒冷時の取り扱い

車の冬じたく

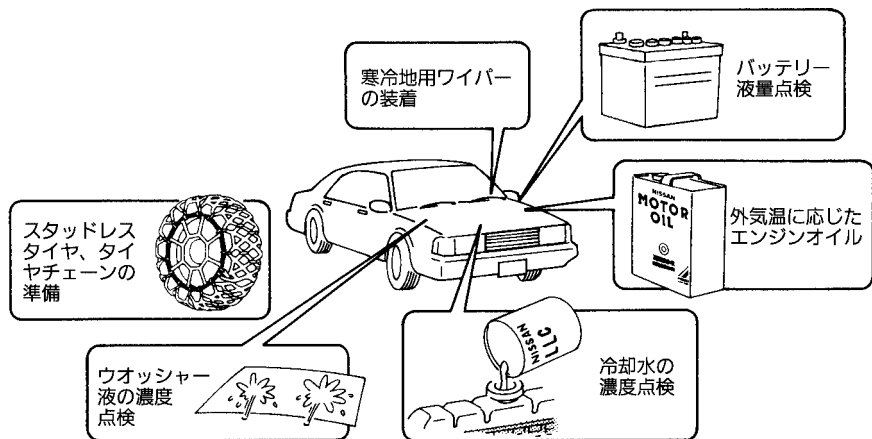

TSB0400Z

●エンジンオイルの準備

外気温に応じたエンジンオイルを使ってください。

- サービスデータのエンジンオイル
…238ページをお読みください。



アドバイス

- ・エンジンオイルの交換は日産販売会社にご相談ください。

●バッテリー液の点検、補給

バッテリー液の点検、補給のしかたは、メンテナンスノート「簡単な整備のしかた」をお読みください。

●冷却水の濃度点検

冷却水の凍結を防ぐため、エンジンクーラントの濃度を点検してください。

エンジンクーラントの濃度	凍結温度
30%	約-15℃
50%	約-35℃

冷却水を補充・交換するときは、日産純正スーパーロングライフクーラント（50%希釈品）をお使いください。



アドバイス

- ・寒冷地仕様車は工場出荷時に50%にしてあります。
- ・冷却水の点検・補充・交換は日産販売会社にご相談ください。

●スタッドレスタイヤ、タイヤチェーンの準備

- ・スタッドレスタイヤに交換するときは、4輪とも必ず指定サイズで同一の銘柄、パターン（溝模様）のタイヤに交換してください。
- ・タイヤチェーンはお客様のタイヤサイズに合った日産純正品をおすすめします。
- タイヤ・ロードホイールを交換するとき…210ページをお読みください。
- タイヤチェーンの装着…202ページをお読みください。

●ウオッシャー液の濃度点検

- ウオッシャー液の凍結を防ぐため、ウオッシャー液容器に記載してある凍結温度を参考に、外気温に応じた希釈割合（濃度）にしてください。日産純正ウインドーウオッシャー液をおすすめします。
- ウオッシャー液の補給…208ページをお読みください。

⚠️ 注意

- ・外気温に応じた希釈割合に合わせてください。不適合の場合、ウインドーガラスに噴射した液が凍結し、視界不良となるおそれがあります。

●寒冷地用ワイパーブレードの装着

- 寒冷地用ワイパーブレードは、ワイパーブレードの金属部分をゴムで包み、雪の付着を少なくするものです。装着するときは、車のサイズに合った日産純正品をおすすめします。
- 詳しくは、日産販売会社にご相談ください。

⚠️ 注意

- ・高速走行時は通常のワイパーブレードよりふき取りにくくなります。速度を落として走行してください。
- ・凍結などでブレードがガラスに張り付いているときは、作動させないでください。ワイパーが損傷したり、モーターが故障するおそれがあります。

👤 アドバイス

- ・降雪期以外は通常ブレードに戻してください。

- ワイパーブレードの交換…メンテナンスノート「簡単な整備のしかた」をお読みください。

出発前の準備

●窓ガラスの雪や霜を落とす

プラスチックの板などを使って、ガラスを傷つけないように落としてください。

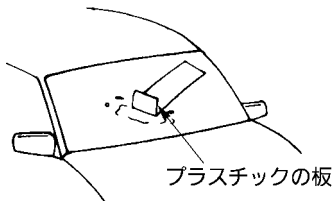

プラスチックの板

TCA0135Z



警告

- ・ルーフに積もった雪は落としてください。窓ガラスに雪が滑り落ちると視界の妨げとなり、思わぬ事故につながるおそれがあります。



アドバイス

- ・ウィンドーガラスにワイパーブレードが凍結しているときは作動させないでください。ワイパーが破損したり、モーターが故障することがあります。

●足回りの着氷を落とす

足回り（ブレーキホース、フェンダー裏側など）に付着した氷塊を取り除いてください。

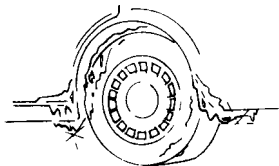

TSA2194Z



アドバイス

- ・氷塊などを取り除くときは、部品を破損しないように注意してください。

●靴の雪を落とす

乗車時、靴に付いた雪はよく落としてください。

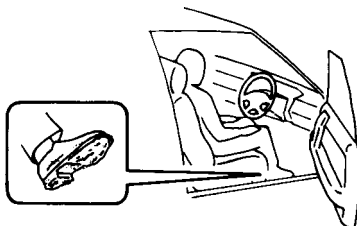

TSA2195Z



アドバイス

- ・雪が付いていると、ペダル類の操作時に滑ったり、窓ガラスのくもりの原因になります。

●車が凍結したら

凍った部分にお湯をかけて氷を溶かしてください。溶けたらすぐにふき取ってください。

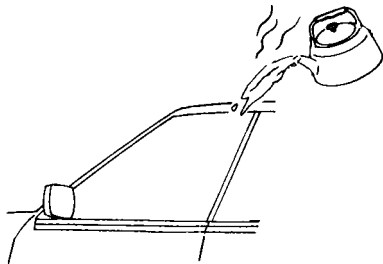

TSA1222Z



アドバイス

- ・ドアなどの開閉部分を無理に開けないでください。ゴムがはがれたり損傷するおそれがあります。
- ・ワイパー、電動ミラー、パワーウィンドーなどを無理に動かさないでください。装置が損傷するおそれがあります。
- ・ドアのキー穴部には、お湯をかけないでください。凍結するおそれがあります。

雪道を走行するとき

●滑りやすい路面の走りかた

- ・滑りやすい路面での急発進、急加速、急ブレーキ、急ハンドルなど無理な運転は危険ですのでしないでください。雪道や凍結路では速度を落とし、車間距離をとり、ゆとりある運転をしてください。
- ・雪道、凍結路では早めに冬用タイヤ、タイヤチェーンなどを装着して走行してください。
 ◎タイヤチェーンの装着…202ページをお読みください。
- ・雪道を走行するときは、e・4WD車は2WD↔4WD切替えスイッチを4WD側に切り替えます。
 ◎2WD↔4WD切替えスイッチ…134ページをお読みください。

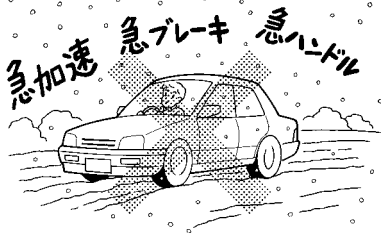

TCA0138Z



警告

- ・無理な運転をすると横滑りなどを起こし、方向性を失い、思わぬ事故につながるおそれがあります。

◎ABS…137ページをお読みください。

●走行中の雪の付着に注意

- ・ブレーキに付着した雪が凍結し、ブレーキの効きが悪くなる場合があります。ときどきブレーキの効き具合を確認してください。効きが悪いときは、低速走行でブレーキを軽く踏み、ブレーキの湿り気を乾かしてください。
- ・フェンダーの裏側に付いた雪が積もり、ハンドルの切れが悪くなる場合があります。ときどき確認して雪を取り除いてください。

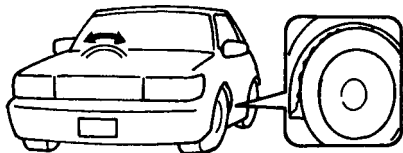

TCA0139Z



アドバイス

- ・ブレーキを踏んでブレーキの湿り気を乾かすときは、前後の車との距離を十分にとってください。

寒冷時の駐車

●長時間駐車するとき

- ・セレクトレバーをPに入れ、パーキングブレーキをかけずに輪止めをしてください。
- ・フロントグリルを風が吹いてくる方向に向けて駐車しないでください。
- ・軒下や樹木の下には駐車しないでください。
- ・ワイパーアームを起こしておくと、ブレードと窓ガラスの凍結を防止することができます。

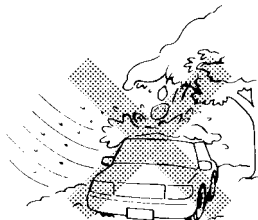

TSB0242Z



アドバイス

- ・パーキングブレーキをかけると、ブレーキが凍結して解除できなくなるおそれがあります。
- ・風上に向けて駐車すると、エンジンルームに雪が入ったりエンジンが冷えて始動しにくくなります。
- ・軒下や樹木の下に駐車すると、落雪で車が損傷するおそれがあります。
- ・雪が降りそうなきや降雪時にはワイパーアームを起こしておいてください。ワイパーに雪が積もり、破損するおそれがあります。

雪道を走行したあとは

- ・凍結防止剤をまいた道路を走行したあとは、早めに洗車してください。
- ・洗車するときは、下回りも念入りに洗ってください。



TCA0140Z



アドバイス

- ・寒冷時に洗車をするときはブレーキに直接水がかからないように注意してください。ブレーキ装置に水が入ると凍結し、走行できなくなるおそれがあります。



知識

- ・放置しておくとサビの原因となります。

目次

安全・快適な
ドライブのために

走行する前に

走行するとき

室内装備の
使いかた

車との上手な
つきあいかた

万一のとき

付録

さくいん

タイヤチェーンの装着

- タイヤチェーンは必ず前2輪に装着してください。e・4WD車も前2輪に装着してください。
- お客様のタイヤサイズに合ったタイヤチェーンでも使用できない場合があります。

タイヤチェーンはお客さまの車に適合した日産純正品をおすすめします。適合するタイヤチェーンについては日産販売会社にご相談ください。

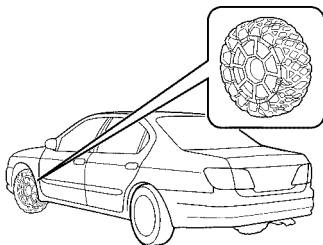

ESF0503Z

●タイヤチェーン装着の前に

- 安全に作業できる平坦な場所に停車してください。
- パーキングブレーキをかけエンジンを止めます。さらに、非常点滅表示灯を点滅させ、必要に応じて停止表示板(又は停止表示灯)を置きます。

⚠ 注意

- タイヤチェーンは、タイヤチェーンに付属の取扱説明書に従って正しく装着してください。不適正に装着したり、タイヤサイズに合わないものなどを使用すると、ブレーキ配管やフェンダーなどを破損するおそれがあります。



アドバイス

- ・応急用タイヤにはタイヤチェーンを装着できません。前輪がパンクした場合は、応急用タイヤを後輪に取り付け、外した後輪を前輪に取り付けてから、チェーンを装着してください。
- ・タイヤチェーンを装着すると、ホイールカバーやアルミホイールに傷をつけるおそれがあります。ホイールカバーは外してください。
- ・タイヤチェーンを装着したときはタイヤチェーンに付属の取扱説明書で指示された速度で走行してください。安全が損われたりタイヤチェーンが切れやすくなります。
- ・雪のない舗装路ではチェーンを装着したまま走行しないでください。路面を損傷したり、チェーンの摩耗を早め、寿命が短くなります。また、e・4WD車は機構が無理がかかり故障の原因となります。
- ・タイヤチェーンを装着しているときは、突起しているところや穴の上を走行したり、急ハンドルやタイヤがロックするようなブレーキ操作をしないでください。



知識

- ・4輪に冬用タイヤ（スノータイヤ、スタッドレスタイヤ）を装着すると、雪道で発進、走行、停止がしやすくなります。
- ・停止表示板（停止表示灯）は車載されておりませんので、必要に応じて準備してください。

●タイヤチェーンの装着のしかた

- ・タイヤチェーンは付属の取扱説明書に従って正しく装着してください。

車内休憩時の注意

●仮眠するとき

- ・次のような場所に駐・停車してください。
 - * 駐車可能な安全な場所
 - * 車の周囲に壁などが無い場所
 - * 車の近くに燃えやすい物がない場所
 - * 他車の排気口が近くにない場所
- ・エンジンは必ず止めてください。
- ・エアコンは外気導入にしてください。
- ・助手席又は後席に乗ってください。



警告

- ・壁などに囲まれた場所で長時間エンジンをかけたままにすると、排気ガスによる一酸化炭素中毒になる危険があります。
- ・エンジンをかけたまま仮眠すると無意識にセレクトレバーを動かしたり、アクセルペダルを踏み込んだりして、車の発進やエンジン過熱による火災など、思わぬ事故につながるおそれがあります。
- ・エンジンをかけたままエアコンを内気循環にして長時間使用すると、排気管に腐食や損傷による穴や亀裂があった場合、排気ガスが車内に侵入して一酸化炭素中毒になるおそれがあり危険です。

お手入れのしかた

外装のお手入れ

●塗装面を美しく保つために

駐車、保管場所に注意

- ・駐車、保管するときは、風通しの良い車庫や屋根のある場所をおすすめします。
- ・樹木の下は、虫や鳥のふん、樹液などが付着しますので避けてください。

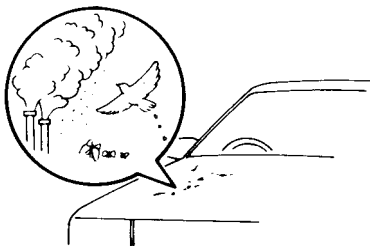

TSA2199Z

洗車・ワックスがけの実施

- ・塗装面に付着した汚れをそのままにすると、変色やサビの原因となります。洗車やワックスがけはこまめに行ってください。

汚れに適した処理を

- ・ほこり、汚れなどが付着したときは、柔らかい布や毛ばたきなどで軽くふき取ってください。



TCA0141Z

- ・ばい煙、虫や鳥のふん、樹液、鉄粉、虫の死がいなどが付着したときは、セーム皮や柔らかいスポンジなどを使い、洗車してください。



TCA0142Z

- ・コールトール、落ちにくい汚れ、水あかなどが付着したときは、日産純正ケミカル用品などで取り除いてください。
- ・海岸地区、凍結防止剤を散布した道路を走行したときは、早めに下回りを含め洗車してください。

アドバイス

- ・日産純正ケミカル用品などは用途により使い分けが必要です。用途にあったものをお使いください。
- ・外装のお手入れをするときは、ガソリンなどは使わないでください。塗装面が変色するおそれがあります。

●洗車のしかた

水洗いするとき

- ①水をかけながら下回りの汚れを洗い流します。
- ②水をかけながら塗装面の高い位置から低い位置の順にセーム皮や柔らかいスポンジなどで汚れを落とします。
 - ・汚れがひどいときは、ボディシャンプーなどを使い、その後十分に水で洗い流します。
- ③はん点が残らないように水をふき取ります。



TCA0142Z



アドバイス

- ・洗車するときは、エンジンルーム内に水をかけないでください。エンジンの始動不良やエンジンの不調、電気部品の故障などの原因になるおそれがあります。
- ・硬いブラシや、たわしなどは使わないでください。塗装面を傷つけるおそれがあります。
- ・下回りを洗うときはケガをしないように注意してください。
- ・寒冷時に洗車をするときはブレーキに直接水がかからないように注意してください。ブレーキ装置に水が入ると凍結し、走行できなくなるおそれがあります。
- ・ボディシャンプーを使ったときは、塗装面にボディシャンプーが残らないように水で十分洗い流してください。

洗車機を使うとき

＜自動洗車機＞

- ・ドアミラーを格納してください。
- ドアミラー**…61ページをお読みください。

＜高圧（コイン）洗車機＞

洗車ノズルと車体の距離を十分離して洗車してください。



アドバイス

- ・自動洗車機で洗車すると、ブラシの傷がつき、塗装の光沢が失われたり劣化を早めることがあります。
- ・ドアガラスのまわりに高圧ノズルを近づけないでください。車内に水が漏れるおそれがあります。

●カメラレンズのお手入れ★

中性洗剤を薄めて柔らかい布に含ませふき取ります。さらに乾いた柔らかい布でふき取ります。



アドバイス

- ・カメラレンズをアルコール、ベンジン、シンナーなどでふかないでください。変色などの原因になります。

●ワックスのかけかた

ワックスがけは1か月に1回程度、又は水はじきが悪くなったときに行ってください。かけかたは普通塗装車、メタリック及びパール塗装車とも同じです。

ワックスのかけかた

- ①塗装面の汚れを洗車などで取り除きます。
- ②塗装面が冷えているとき（体温以下が目安）にワックスをかけます。かけかたはワックス容器に記載してある説明に従ってください。



アドバイス

- ・新車時にワックスがけを行っても問題ありません。
- ・塗装面が熱いときに行うとムラになることがあります。
- ・塗装されていないバンパー、スポイラーなどの樹脂部品には、ワックスを使用しないでください。ムラになることがあります。
- ・コンパウンド（研磨剤）の入ったワックスを使うと、塗装面の光沢や水をはじく特性が失われることがあります。

ワックスの選びかた

- ・コンパウンド（研磨剤）の入っていない、塗装に適したワックスを使ってください。
- 日産純正カーワックスをおすすめします。
- *詳しくは、日産販売会社にご相談ください。

●アルミロードホイールのお手入れ★

中性洗剤を含ませたスポンジなどを使い、汚れを洗い落としてください。



アドバイス

- ・変色やしみの原因になったり、傷をつけるおそれがあるため、次のことをお守りください。
- *強酸性、強アルカリ性の洗剤は使わないでください。
- *洗剤はホイールの表面が冷えているときに使用してください。（体温以下が目安）
- *洗剤を使用したあとは、早めに十分洗い流してください。
- *硬いブラシやコンパウンド（研磨剤）の入った洗剤などは使わないでください。



知識

- ・お手入れには、日産純正クリーナーをおすすめします。
- *詳しくは、日産販売会社にご相談ください。

●軽い補修のしかた

塗装面の小さい傷はタッチアップペイントを使い、早めに傷部を補修してください。サビの発生を防ぎ、塗装面を長持ちさせます。



知識

- ・タッチアップペイントの色は、車の塗装色と少し異なる場合があります。

内装のお手入れ

カーペットの汚れ取り

電気掃除機でほこりを取り除き、日産純正ルームクリーナーなどで汚れを落としてください。

フロアカーペットを取り外したときは、敷き直すときにフロアカーペットがずれないように固定クリップで正しく確実に固定してください。

●フロアカーペット…192ページをお読みください。



TCA0145Z



注意

- ・ルームクリーナーを使うときは、ドアや窓を開け、換気してください。



アドバイス

- ・内装のお手入れをするときは、ベンジン、シンナーなどの有機溶剤や酸、アルカリ性の溶液を使わないでください。変色やしみの原因となります。

●布、ビニールレザーの汚れ取り

中性洗剤を薄めて柔らかい布に含ませ、軽くふき取ります。さらに水に浸した布を固くしぼってふき取ります。

汚れがひどいときは、日産純正ルームクリーナーなどで汚れを落としてください。

中性洗剤 水



TCA0146Z



注意

- ・ルームクリーナーを使うときは、ドアや窓を開け、換気してください。

●リヤウインドーの清掃

- ・ガラスの内側を清掃するときは、熱線やアンテナ線を切らないように水を含ませた柔らかい布で熱線やアンテナ線にそって軽くふいてください。
- ・ガラスクリーナー、洗剤などは使わないでください。

目次

安全・快適カ
ライフのため

走行する前

走行する時

室内装備の
使いかた車との上手な
つきあいかた

万一のとき

付録

さくいん

その他のお手入れ

●ウオッシャー液の補給

・ウオッシャー液が不足しているときは、ウオッシャータンクのキャップを外し、ウオッシャー液を補給してください。ウオッシャー液容器に記載してある凍結温度を参考に、外気温に応じた希釈割合（濃度）にして補給します。

・ふたの穴を押さえ、引き抜くと、スポイト式にウオッシャー液の残量が点検できます。

引き抜いたときにウオッシャー液がチューブ下端にしか入らないと、ウオッシャータンクはほぼ空の状態です。

日産純正ウインドーウオッシャー液をおすすめします。

○ウオッシャータンク容量…239ページをお読みください。

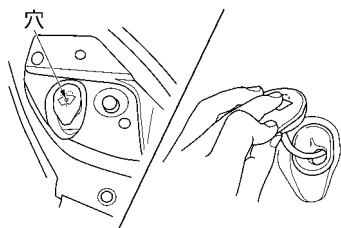

ESF0504Z

注意

・ウオッシャー液を補給するときは、液を高温部にかけないようにしてください。出火するおそれがあります。

アドバイス

・ウオッシャー液のかわりに石けん水などを入れないでください。塗装面がしみになるおそれがあります。

●タイヤの交換

注意

・タイヤはゴム製品のため、徐々に劣化します。安全を確保するため、5～7年を目安に必ず点検を受けてください。点検については日産販売会社へご相談ください。

タイヤの位置交換(ローテーション)

左右それぞれで前後タイヤの交換を行ってください。

タイヤの偏摩耗を防ぎ、寿命を伸ばすために、約5,000km走行ごとに定期的な位置交換をおすすめします。

○タイヤ交換のしかた…231ページをお読みください。

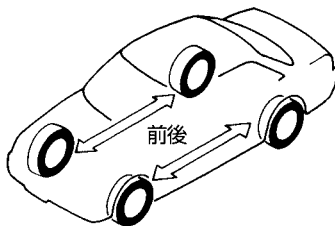

TCA0147Z

注意

- ・タイヤ間に著しい摩耗差があったり、空気圧が規定値より著しく異なると、車の性能が十分発揮できなくなり、安全性を損ねたり故障の原因になります。

アドバイス

- ・タイヤの位置交換と同時に空気圧も点検してください。
- ・タイヤの位置交換については、日産販売会社にご相談ください。

知識

- ・車載のジャッキを使って、タイヤの交換を行うときは、スペアタイヤを使って1輪ずつ交換してください。

タイヤ空気圧の点検

- ・タイヤの空気圧は、走行前のタイヤが冷えているときに点検・調整してください。
タイヤ接地部のたわみが大きいときは、空気圧が不足しています。すみやかに調整するか、日産販売会社にご相談ください。扁平タイヤの空気圧はたわみ状態ではわかりにくいので、タイヤエアゲージを使用し点検してください。
- ・タイヤ空気圧は自然に少しずつ低下します。月に一度はタイヤエアゲージを使用してタイヤ空気圧が適正であるか点検してください。
- ・タイヤ空気圧は走行に伴い約1割程度上がることがあります。
- ・タイヤの空気圧は運転席ドア開口部に表示、及び巻末のサービスデータに記載してあります。

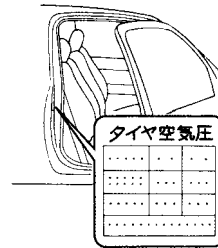

TCB0059Z

注意

- ・タイヤの空気圧が不足したまま走行すると、バースト（破裂）するなど、思わぬ事故につながるおそれがあります。

タイヤ摩耗の点検

摩耗限界表示（ウェアインジケータ）が表れたら、タイヤを交換してください。

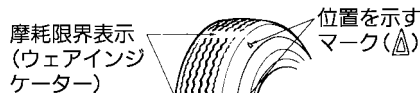

TCD0071Z

目次

安全・快適力
アップのために

走行する前に

走行するとき

室内装備の
使いかた車との上手な
つきあいかた万
一
の
と
き付
録さ
く
い
ん

タイヤ・ロードホイールを交換するとき

- ・タイヤを交換するときは、4輪とも同時期に行い、必ず指定サイズで同一の銘柄、パターン（溝模様）のタイヤを取り付けてください。
- ・タイヤのサイズは運転席ドア開口部のタイヤ空気圧表示を参照してください。



注意

- ・指定サイズ以外のタイヤ・ロードホイールは絶対に取り付けしないでください。不適合なタイヤ・ロードホイールを取り付けると、安全性が損われ、思わぬ事故につながるおそれがあります。
 - ・特にe・4WD車は径が異なるタイヤを装着すると、車の機構に無理がかかり、重大な故障につながりません。
- 次のようなタイヤの装着はしないでください。
- ＊摩耗差の大きいタイヤの装着
 - ＊前輪又は後輪だけに冬用タイヤを装着
 - ＊サイズや種類の異なるタイヤを個々に装着
- ・タイヤの交換をするときは、日産販売会社にご相談ください。

- ・ロードホイールを交換するときは、必ず指定サイズで同一種類のロードホイールを取り付けてください。ロードホイールのサイズは下表を参照してください。

タイヤサイズ	ロードホイールサイズ		
	リムサイズ	P.C.D.	インセット
185/65R15	15×5 ¹ / ₂ JJ	100mm (4穴)	40mm
195/65R15			42mm
195/60R16	16×6JJ		42mm



アドバイス

- ・ロードホイールは、リムサイズやインセットが同じでも、他の車の物は使えない場合があります。お手持ちの物をご使用になるときは、日産販売会社にご相談ください。
- ・アルミロードホイールには荷重制限がありますので、交換するときは日産販売会社にご相談ください。
- ・タイヤやロードホイールを交換したときは、ホイールバランスを確実にとってください。



知識

P.C.D.とは

- ・ホイールナットを取り付けるボルト中心の円の直径（d）

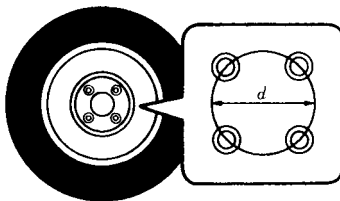

TCA0279Z

インセットとは

- ・ロードホイールの中心線から取付面までの長さ（ℓ）

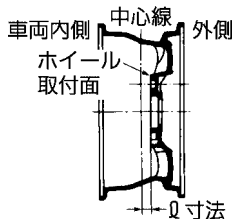

TCA0151Z

環境保護のために

車をお使いいただく過程では、窒素酸化物や二酸化炭素の排出をはじめ環境に様々な影響を与えます。次の点にご注意いただき環境保護にご協力ください。

●省エネ運転に心がける

- 急発進・急加速は避けてください。また、経済速度を維持した走行を心がけてください。一般道路なら時速40km程度、高速道路なら時速80km程度が経済的な速度です。



TCE0082Z

- 人待ちや荷降ろしなどで比較的長い時間停車するときは、エンジンを停止してください。また、暖機運転は低水温表示灯が消灯する程度で十分です。
- 不必要な荷物を積んだままの走行はやめてください。ルーフラックなども使わないときは、車から取り外してください。



TCA0153Z

●点検・整備を必ず実施する

点検・整備を適切に実施することで、部品の劣化や摩耗などによる大気汚染や騒音の増加などを防ぐことができます。また、タイヤの空気圧が低いと燃料を余分に消費します。適正な空気圧に調整してください。



TCA0154Z

●使用済部品は適切に処理する

使用済みのバッテリーやタイヤなどの部品を廃棄するときは、新しい部品をお買い求めになった販売店に処分を依頼してください。エンジンオイルなどの廃液やエアコンの冷媒（フロンガス）も必ず適切な処理をしてください。

●周囲の環境を考えて走行する

砂浜や高原などでの走行は、動植物の生態環境を破壊するおそれがあります。道路以外の不整地などを走行するときは、大切な自然環境を壊さないように十分注意して走行してください。

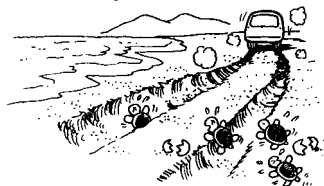

TCA0155Z

目次

安全・快適
ドライブのため

走行する前

走行する時

室内装
備の車の上
手な万の
とき付
録さ
くい
ん

点検・整備、保証について

メンテナンスノートに、点検・整備及び保証の内容について記載してあります。ご使用前に必ずお読みください。

点検・整備について

- 車を最良の状態でお使いいただくため、点検・整備は必ず実施してください。
- メンテナンスノートに点検・整備のしかたや時期などを記載しています。
- 点検・整備は実施することが法律で義務づけられています。
- 点検や清掃に使用した工具や布などを、エンジンルーム内に置き忘れないようにしてください。故障や車両火災につながるおそれがあります。
- 点検・整備を実施したときは、必ずその結果をメンテナンスノートに記入してください。
- 購入後 1 か月（又は 1,000km 走行時）、6 か月（又は 5,000km 走行時）は無料で点検が受けられます。

保証について

- 保証書には、車が故障したときの無料修理の条件や範囲を記載しています。一度お読みになり確認しておいてください。



TCA0156Z

●発炎筒の使いかた.....	214
●道路で故障したときは.....	215
安全な場所に退避できないとき.....	215
一般の道路で故障したとき.....	215
高速道路や自動車専用道路で故障したとき... ..	215
踏み切りや交差点でエンストしたとき.....	216
踏み切りで出られないとき.....	216
●けん引するときは.....	217
他車にけん引してもらおうとき.....	217
後ろ側のフックについて.....	219
●バッテリーがあがったときは.....	220
●オーバーヒートしたときは.....	222
●ヒューズを交換するときは.....	223
●工具・ジャッキ・スペアタイヤについて.....	225
格納場所.....	225
スペアタイヤ.....	226
ジャッキアップのしかた.....	228
●パンクしたときは.....	231
タイヤ交換のしかた.....	231
●事故がおきたときは.....	235

発炎筒の使いかた

故障や事故などで緊急停車したとき、周囲に危険を知らせるために使います。

- ①助手席足元部のホルダーから発炎筒を外します。



TCA0157Z

- ②本体を回しながらケースから引き抜きます。

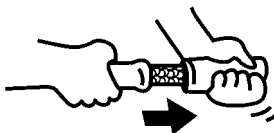

TCA0158Z

- ③点火部をケースのすり薬でこすって点火します。

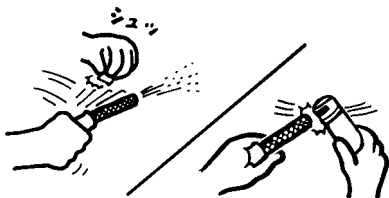

TCA0159Z

警告

- ・おさまには触らせないでください。いたずらなどで発火するおそれがあり危険です。
- ・可燃物の近くで使わないでください。引火する危険があります。
- ・点火は必ず車外で行い、点火後は顔や身体に近づけないでください。やけどをする危険があります。
- ・トンネル内では使わないでください。煙で視界が悪くなり、他車の走行の妨げとなり事故をまねくおそれがあります。このときは非常点滅表示灯を使ってください。

知識

- ・点火後は約5分間燃え続けます。発炎筒に記載してある使用方法、注意をあらかじめ確認しておいてください。
- ・発炎筒には有効期限があります。期限が切れる前に日産販売会社でお買い求めください。

道路で故障したときは

道路で故障したときは、必ず安全な場所に車を退避させてください。ただちに非常点滅表示灯などで、後続車に危険を知らせてください。

安全な場所に退避できないとき

車が安全な場所に移動できないなど緊急を要するときは、発炎筒で後続車に知らせてください。

●発炎筒の使いかた…214ページをお読みください。

一般の道路で故障したとき

- ①車を広場や路肩など安全な場所に止め、非常点滅表示灯を点滅させてください。
- ②安全を確保後、救援を頼みます。

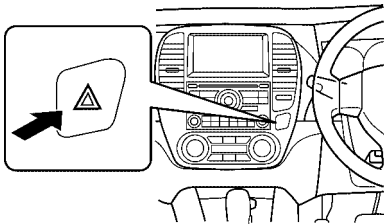

ZPA0289

注意

- ・動けないときは、付近の人に押してもらい、安全な場所に移動してください。

高速道路や自動車専用道路で故障したとき

- ①車を路肩など安全な場所に止め、非常点滅表示灯を点滅させ、車の後方に停止表示板又は停止表示灯を置いてください。

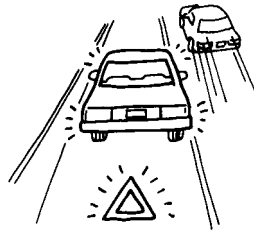

TCA0160Z

知識

- ・停止表示板（停止表示灯）の表示は法律で義務づけられています。
- ・停止表示板（停止表示灯）は車載されていませんので、必要に応じて準備してください。

- ②全員車から降り、ガードレールの外など安全な場所に、すみやかに避難してください。

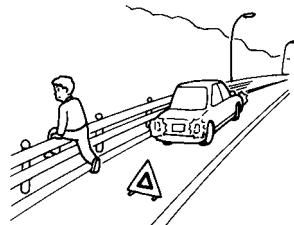

TCA0161Z

- ③安全を確保後、救援を頼みます。

目次

安全・快適力アップのために

走行する前に

走行するとき

室内装備の使いかた

車と上手なつきあいかた

万一のとき

付録

さくいん

踏み切りや交差点で エンストしたとき

- ①あわてずエンジンをかけ直してみます。
- ②エンジンがかからないときは、付近の人に救援を求めて、車を押ししてもらい、安全な場所に移動してください。このときセレクトレバーを**N**にしてください。

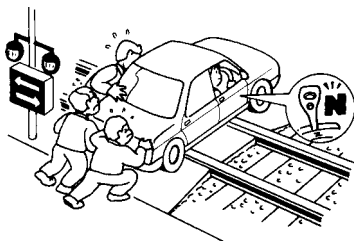

TCA0162Z

- ③安全な場所に移動後、救援を頼みません。



注意

- ・エンジンが止まると、ブレーキやパワーステアリングの倍力装置が働かなくなるため、極度にブレーキの効きが悪くなったり、ハンドル操作力が重くなりますので注意してください。

踏み切りで出られないとき

- ①ただちに踏み切りの非常ボタンを押してください。
- ②車に備え付けの発炎筒で一刻も早く列車に知らせてください。
●発炎筒の使いかた…214ページをお読みください。

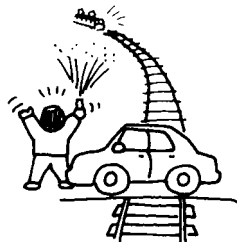

TCA0163Z

けん引するときは

車が動かなかったり、異常な音がするときは、けん引せずに日産販売会社へご連絡ください。

けん引が必要なときは、できるだけ日産販売会社、又は専門業者に依頼してください。

◎JAFの営業所一覧…メンテナンスノート「サービス網について」をお読みください。

他車にけん引してもらうとき

注意

- ・けん引してもらうときは、イグニッションノブをLOCKにしないでください。ハンドルがロックされ操作ができなくなり危険です。
- ・エンジンが停止していると、ブレーキやパワーステアリングの倍力装置が働かなくなるため、極度にブレーキの効きが悪くなったり、ハンドル操作力が重くなりまですので注意してください。
- ・長い下り坂では、ブレーキが過熱して効かなくなり、事故につながるおそれがあります。このような場所でけん引するときは、レッカー車で引いてもらってください。
- ・e・4WD車はトレーラーに搭載するか、4輪接地の状態でけん引してもらってください。2輪を上げた状態でけん引すると、上げた車輪が回転して、思わぬ事故や故障につながるおそれがあります。

注意

- ・イグニッションノブがLOCKの位置でバッテリーがあがると、ステアリングロックの解除ができなくなるため、このままの状態でけん引しないでください。けん引するときは救援車のバッテリーとつなぎ、イグニッションノブを回してステアリングロックを解除し、ハンドル操作ができる状態で行ってください。また、けん引中はイグニッションノブをLOCKの位置にしないでください。ハンドル操作ができなくなり危険です。

アドバイス

- ・けん引してもらうときは、速度30km/h以下、距離30km以内に行ってください。高速走行や長距離走行をすると、トランスアクスルが破損することがあります。できるだけレッカー車、又はトレーラーを依頼してください。
- ・トラックや大型4WD車など、けん引フックの位置が高い車両でのけん引はしないでください。ロープでバンパーを傷つけるおそれがあります。
- ・けん引ロープはできるだけソフトロープをお使いください。

目次

安全・快適カ
ライフのため

走行する前

走行する時

室内装備の
使いかたつ車との上手な
つきあいかた

万のとき

付
録

さくいん

①e・4WD車は2WDに切り替えてください。

●e・4WD…134ページをお読みください。



注意

- ・e・4WD車で2WDに切り替わらないときは、4輪車載をしてください。

②ねじ込み式けん引フックを付けます。

1) カバーの溝にマイナスドライバーのような先の細いお手持ちの工具を差し込みます。

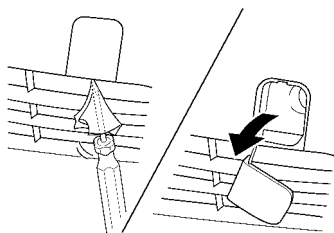

ESF0505Z



アドバイス

- ・工具に布などをあてながら外してください。車体に傷をつけるおそれがあります。

2) けん引フックを車両に付けます。けん引フックはトランクルームにあります。けん引フックをホイールナットレンチを用いて確実に取り付けます。

●工具…225ページをお読みください。

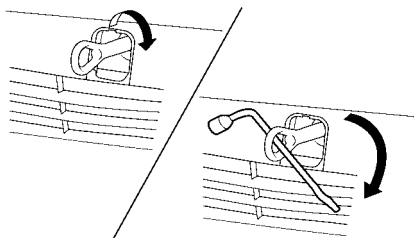

ESF0506Z

③自車及び他車のけん引フックにロープを掛けます。



注意

- ・指定以外のフックは絶対に使わないでください。フック部が破損するおそれがあります。



アドバイス

- ・ロープを掛けるときは、できるだけ同じ側で水平になるように掛けてください。

④ロープ中央に30cm×30cm以上の白い布を必ず取り付けます。

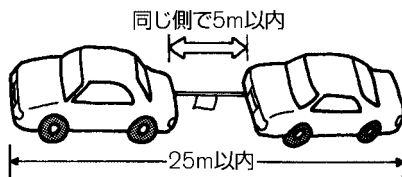

TCA0242Z

- ⑤エンジンをかけられるときは、エンジンをかけ、セレクトレバーをNにします。

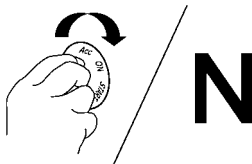

ECE0142Z

注意

- ・エンジンをかけられないときは、イグニッションノブをAcc又はONにしてください。

- ⑥パーキングブレーキを解除します。

警告

- ・パーキングブレーキをかけたまま走行すると、ブレーキが過熱して効かなくなるおそれがあります。

- ⑦けん引中はロープをたるませないように、前の車の制動灯に注意してください。

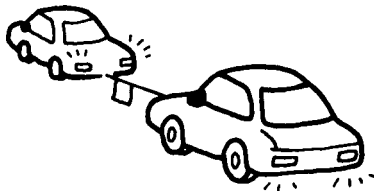

TCC0071Z

知識

- ・前の車のブレーキに合わせてブレーキを踏むと、ロープをたるませない運転ができます。

- *使い終わったら、けん引フックを取り付けた逆の手順で取り外します。

後ろ側のフックについて

後ろ側のフックは車両輸送時の固定用です。

けん引には絶対に使わないでください。

この車で他車をけん引することはできません。

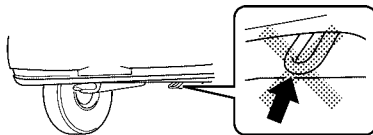

ESF0383Z

アドバイス

- ・けん引用として使うと、車両を損傷するおそれがあります。

バッテリーがあがったときは

次のようなときは、バッテリーあがりです。

- *スターターが回らないか、回っても回転が弱くエンジンがかからないとき。
- *ライトがいつもより極端に暗いとき。
- *ホーンの音が小さい、又は鳴らないとき。

●処置のしかた

12V (ボルト) バッテリー仕様の救援車を依頼し、ブースターケーブル (別売り) をつなぎ始動してください。

- ①イグニッションノブをLOCKに戻します。
- ②ブースターケーブルを次の順番でつなぎます。

1本目

- ①自車 (あがった) バッテリーの⊕端子
- ②救援車 (正常な) バッテリーの⊕端子

2本目

- ③救援車 (正常な) バッテリーの⊖端子
- ④自車のエンジン本体 (バッテリーから離れたステーなど)



警告

- ・ブースターケーブルをつなぐときは、以下のことを必ず守ってください。火花が発生し、バッテリーから発生する可燃性ガスに引火して爆発し、やけどなど重大な傷害につながるおそれがあります。
- *ブースターケーブルを正しい順番と位置でつなぐ。
- *ブースターケーブルを自車バッテリーの⊖端子に直接つながない。
- *ブースターケーブルの⊕端子と⊖端子を接触させない。

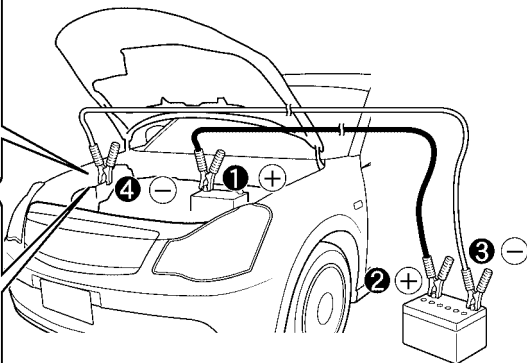
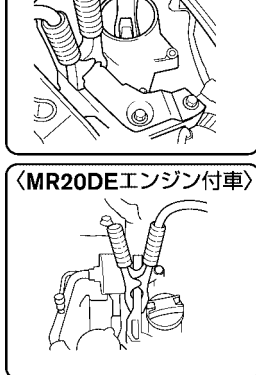

③ 救援車のエンジンを始動し、エンジン回転数を少し高めにします。

④ 自車のエンジンをかけます。

- ・エンジンをかけるときは、ヘッドランプやエアコンなどは OFF にしてください。
- ・エンジンが始動しても、しばらくエアコンやオーディオを使わないでください。



アドバイス

- ・スターターが回ってもエンジンが始動できない場合には、一旦イグニッションノブを Acc 又は (OFF) に戻し、10 秒以上待ってから再始動してください。

⑤ ブースターケーブルをつないだときと逆の順番で外します。

⑥ 早めに日産販売会社で点検を受けてください。



警告

- ・バッテリーを充電するときは換気を十分行い、火気は近づけないでください。バッテリーから発生する可燃性ガスに引火して爆発するおそれがあります。
- ・バッテリー液は希硫酸です。目や皮膚に付着すると、失明や炎症など重大な傷害につながるおそれがあります。万一、付着したときは、すぐに多量の水で洗浄し、飲み込んだときは多量の水を飲んで応急処置をしたあと、医師の診療を受けてください。



注意

- ・ブースターケーブルのワニグチクリップは、車体に触れたり、他のワニグチクリップと接触しないように注意してください。
- ・ブースターケーブルは、エンジン始動時の振動で外れたりしないように、確実につないでください。
- ・ブースターケーブルをつなぐときや外すときは、冷却ファンやベルトに巻き込まないように注意してください。



アドバイス

- ・押しがけでの始動はできません。
- ・バッテリーはお客さまの車に適合した日産純正部品をおすすめします。詳しくは、日産販売会社にご相談ください。
- ・バッテリーがあがるとステアリングロックの解除が行えず、イグニッションノブを回せなくなります。すみやかにバッテリーを充電してください。

オーバーヒートしたときは

次のようなときは、オーバーヒートです。

- * 高水温警告灯が点灯したとき。
- 高水温警告灯…97ページをお読みください。
- * エンジンルームのすき間から蒸気が出ているとき。

警告

- ・ エンジンルーム内は高温になっているため、エンジンフードを開けるときは十分に注意してください。やけどなど重大な傷害につながるおそれがあります。
- ・ エンジンが十分に冷えていないときは、ラジエーターやリザーバータンクのキャップを外さないでください。蒸気や熱湯が噴き出し、やけどなど重大な傷害につながるおそれがあります。

● 処置のしかた

- ① ただちに安全な場所に停車します。
- ② エンジンをつけたままエンジンフードを開け、風通しをよくしてエンジンを冷やします。
万一、冷却ファンが回っていないときは、ただちにエンジンを止め、自然冷却してください。

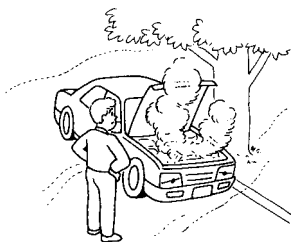

TCA0166Z

警告

- ・ 蒸気が出ているときは、エンジンフードを開けないでください。やけどなど重大な傷害につながるおそれがあります。
エンジンを止め蒸気が出なくなるまで待ち、エンジンフードを開けてください。

- ③ 高水温警告灯が消灯したら、エンジンを止めしばらく待ちます。
エンジンが十分冷えてから冷却水の量、ホースなどからの水漏れを点検してください。

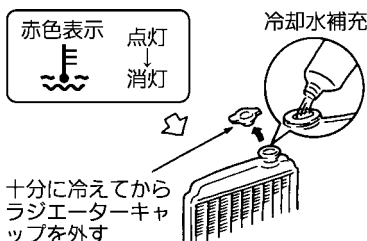

TSC0005Z

- ④ 冷却水が不足しているときは、ラジエーターとリザーバータンクに冷却水を補充してください。
● ラジエーターとリザーバータンクの位置はエンジンルーム内配置図…241、242ページをお読みください。

アドバイス

- ・ 応急的に水だけを補充したときは、できるだけ早くエンジンクーラントを交換してください。

- ⑤ 走行中、再度高水温警告灯が点灯したときは、①～④の作業を繰り返して行ってください。
- ⑥ 早めに日産販売会社で点検を受けてください。

ヒューズを交換するとき

ランプがつかないときや電気系統の装置が作動しないときは、ヒューズ切れが考えられます。故障の状況から、関係するヒューズの位置を確認してください。

●ヒューズボックスの位置

ヒューズボックスは運転席インストルメントパネル右下とエンジンルームにあります。

〈運転席足元〉

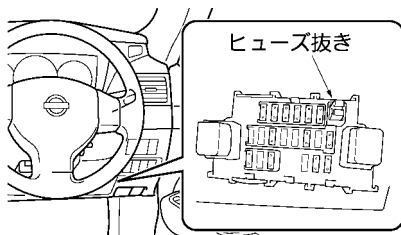

ESF0508Z

〈エンジンルーム〉

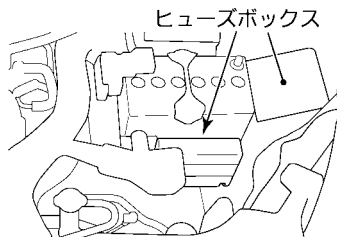

ESE0698Z

*イラストは、HR15DEエンジン付車です。



知識

・バッテリー右側のヒューズを交換するとき、日産販売会社にご相談ください。

●ヒューズの位置

- ・ヒューズの位置はヒューズボックスのふたに表示してあります。
- ・車種により、付いていないヒューズがあります。

●ヒューズの交換のしかた

- ①イグニッションノブをLOCKにします。
- ②ヒューズボックスを開けます。
- ③ヒューズ抜きをヒューズに差し込んで引き抜き、ヒューズが切れていないか確認します。

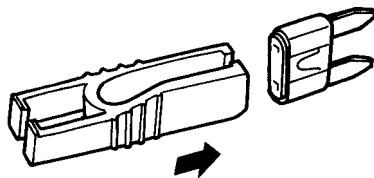

TSD0302Z

- ④ヒューズが切れているときは、同じ容量のヒューズと交換します。

正常

ヒューズ切れ

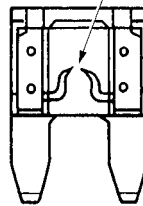
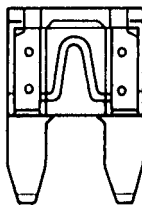

TCA0169Z

目次

安全・快適
ライフのため走行する
前に走行する
とき室内装
備の
使いか
た車と
の
上手な
つきあ
い万
一
の
とき付
録さ
く
い
ん



警告

- ・規定容量以外のヒューズや、ヒューズの代わりに針金、銀紙などは絶対に使わないでください。配線などが過熱、焼損し、火災につながるおそれがあります。



アドバイス

- ・交換してもヒューズが切れるときは、日産販売会社で点検を受けてください。
- ・ヒューズを交換したときは、確実に差し込まれていることを確認してください。



知識

- ・ヒューズの種類により、ヒューズの内部形状が異なります。

工具・ジャッキ・スペアタイヤについて

格納場所

工具、ジャッキ、スペアタイヤは、トランクルームに格納されています。

<2WD車>

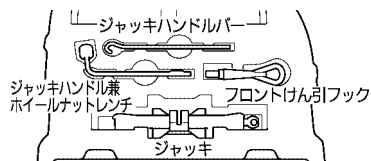

<4WD車>

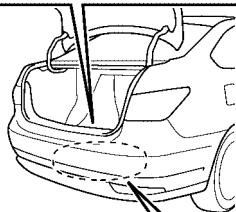
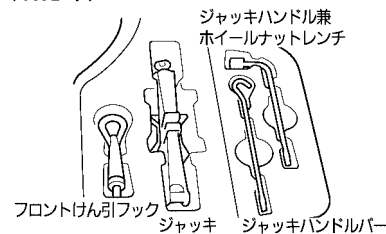

スペアタイヤ

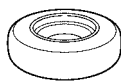

ESF0509Z

注意



- ・工具、ジャッキ、スペアタイヤを使ったあとは、元の場所に格納してください。車内に放置すると思わぬ事故につながるおそれがあります。

知識

- ・停止表示板（停止表示灯）、輪止めは標準で搭載されておりませんので必要に応じて準備してください。
- ・工具の種類やジャッキ、発炎筒などは、万一のときに困らないようにあらかじめ位置を確認しておいてください。
○発炎筒…214ページをお読みください。
- ・トランクルームには、停止表示板（停止表示灯）を格納するスペースがあります。

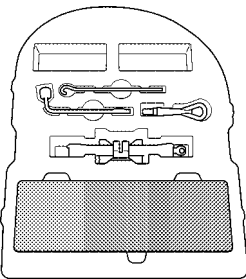

ESF0511Z

*イラストは2WD車です。

目次

安全・快適カ
ライフのため

走行する前

走行する時

室内装備

車との上手な
つきあいがた

万一の時

付録

さくいん

スペアタイヤ

スペアタイヤは応急用タイヤを搭載してあります。



注意

- ・スペアタイヤの空気圧はときどき点検してください。また、年に一度はタイヤエアゲージを使用してタイヤ空気圧が適正であるか点検してください。長期間放置すると空気圧が減り、万のとき使用できないことがあります。応急用タイヤの空気圧は420kPa (4.2kg/cm²) です。
- ・タイヤはゴム製品のため、徐々に劣化します。安全を確保するため、5～7年を目安に必ず点検を受けてください。点検については日産販売会社にご相談ください。
- ・スペアタイヤを取り付けたときは、タイヤ接地部のたわみを確認してください。たわみが大きいときは空気圧が不足しています。すみやかに空気圧を調整してください。空気圧が不足したまま走行すると、思わぬ事故につながるおそれがあります。

● 応急用タイヤについて

応急用タイヤは、タイヤがパンクしたときに応急用として一時的に使うタイヤです。

間違った使いかたをすると、思わぬ事故につながるおそれがありますので、次のことを守ってください。



注意

- ・応急用タイヤ及びホイールはこの車専用です。他車の応急用タイヤを使ったり、他車に使わないでください。
- ・応急用タイヤに交換したときは、100km/h以下で走行してください。
- ・応急用タイヤには、タイヤチェーンは取り付けられません。雪道、凍結路で前輪がパンクしたときは、応急用タイヤを前輪に使わず、後輪に付け、外した後輪を前輪に取り付けてください。
- ・応急用タイヤに交換したときは、できるだけ早く標準タイヤに戻してください。
- ・摩耗した応急用タイヤは、新品と交換してください。



アドバイス

- ・応急用タイヤに交換すると、車高が少し低くなります。地面の突起物などを乗り越えるときは、車体が接触しないように注意してください。

●スペアタイヤの取り出しかた

- ①トランクルームカーペットを取り外します。(2WD車は、工具が格納されているボード(板)を取り出します。)
- ②タイヤを固定しているクランプをゆるめてタイヤを取り出します。

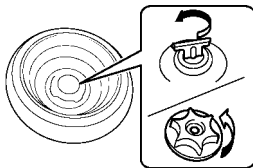

ESH0367Z

*スペアタイヤを格納するときは、取り出したときと逆の手順で行ってください。



注意

- ・タイヤは重いので、脱着するときは注意して行ってください。



アドバイス

- ・スペアタイヤはクランプでしっかりと固定してください。ゆるんでいると、走行の妨げになります。

ジャッキアップのしかた



警告

- ・ジャッキアップしたときは絶対に車両の下に入らないでください。ジャッキが外れると、重大な傷害につながるおそれがあり非常に危険です。
- ・ジャッキアップ中は、エンジンを始動しないでください。車が発進し、重大な傷害につながるおそれがあります。



注意

- ・ジャッキを使うときは、次のことを必ず守ってください。
 - ＊ジャッキは必ず車載されたものを使い、他車のジャッキは使わないでください。また、車載されたジャッキは他車に使わないでください。
 - ＊ジャッキはタイヤ交換又はタイヤチェーンの脱着以外には使わないでください。
 - ＊平坦で硬いところに駐車して作業してください。
 - ＊使用前にパーキングブレーキをかけ、セレクトレバーをPにしてください。
 - ＊輪止めなどで車を固定してください。
 - ＊ジャッキの上下に台やブロックなどを入れないでください。
 - ＊人や荷物は必ず車から降ろしてください。

●ジャッキの取り出しかた

- ・トランクルームカーペットを取り出します。
- ・ジャッキを取り出します。
 - ジャッキ格納場所…225ページをお読みください。

＊格納するときは、取り出したときと逆の手順で行います。

●ジャッキハンドルのセットのしかた

- ・ジャッキにジャッキハンドルバーとジャッキハンドルをセットします。

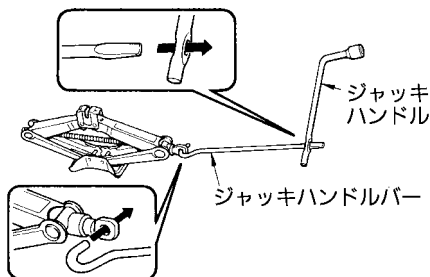

TCA0215Z



注意

- ・ジャッキハンドルを回すときは、ジャッキハンドルバーを手でしっかり握って回してください。回転中に外れると、思わぬケガをするおそれがあります。



アドバイス

- ・ジャッキハンドルバーは、確実にジャッキハンドルの穴に差し込んでください。

●ジャッキアップのしかた

交通の妨げにならず、安全に作業ができる地面（平坦な硬い場所）に停車し、人や荷物を車から降ろします。

注意

- ・やわらかい地面の上では行わないでください。ジャッキが倒れ、事故につながるおそれがあります。

- ①パーキングブレーキをかけ、セレクトレバーをPにし、エンジンを止めます。

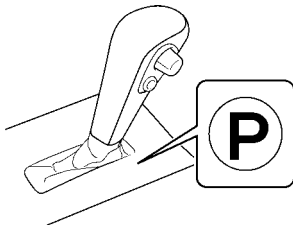

ESF0461Z

- ②ジャッキをかける位置と対角線の位置にあるタイヤに輪止めをします。

- ・輪止めは、前輪をジャッキアップするときは後輪の後ろ側、後輪をジャッキアップするときは前輪の前側に置きます。



TCA0455Z

注意

- ・やむを得ず傾斜地で作業する場合は、ジャッキをかける位置と対角線の位置にあるタイヤの下り側に輪止めをし、車が動き出さないようにしてください。

知識

- ・輪止めは標準で搭載されていませんので必要に応じて準備してください。なお、輪止めはタイヤを固定できる大きさの石、木片などで代用できます。

- ③ジャッキを手で回し、ジャッキの溝がジャッキアップポイントの中央に入るまで上げます。

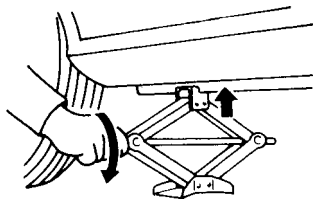

TCA0172Z

〈ジャッキアップポイント〉

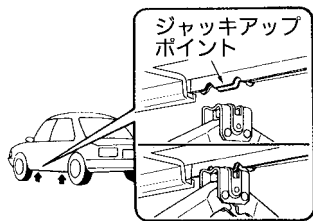

TSC1983Z

**アドバイス**

- ・ジャッキアップポイント以外の所にはジャッキをかけないでください。車体に変形するおそれがあります。

- ④ ジャッキハンドルを回して、タイヤと地面が少し離れるまで、ジャッキアップします。

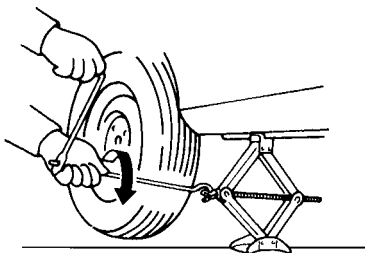

TCA0174Z

**注意**

- ・ジャッキハンドルを回すときは、ジャッキハンドルバーを手でしっかり握って回してください。回転中に外れると、思わぬケガをするおそれがあります。

パンクしたときは

タイヤ交換のしかた



注意

- ・タイヤ交換をするときは、軍手などを着用して作業してください。走行直後はホイールナットが熱いため、やけどやケガをするおそれがあります。

①交通の妨げにならず、安全に作業ができる地面（平坦な硬い場所）に停車します。

- ・人や荷物を降ろします。
- ・必要に応じて、非常点滅表示灯を点滅させ、停止表示板（又は停止表示灯）を置きます。
- ・工具、ジャッキやスペアタイヤを取り出します。

●ジャッキアップのしかた…228ページをお読みください。

●スペアタイヤの取り出しかた…227ページをお読みください。



TSC1432Z

②ジャッキをセットします。

- ・ジャッキを手で回し、ジャッキの溝がジャッキアップポイントの中央に入るまで上げます。
- ジャッキアップポイント…229ページをお読みください。
- ・スペアタイヤをジャッキ近くの車体の下に置きます。

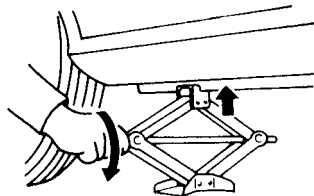

TCA0172Z



アドバイス

- ・応急用タイヤを置くときは、ラベル貼付面を上にしてください。

③フルホイールカバー又はセンターキャップ付車は、工具に布などをあてて、ホイールカバー又はセンターキャップを傷つけないように外します。

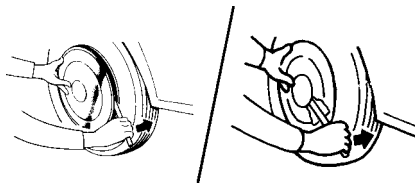

TCA0175Z

〈ホイールカバー〉 〈センターキャップ〉

目次

安全・快適カ
ライフのため

走行する前

走行する時

室内装備

車と上手な

万のとき

付録

さくい

- ④ホイールナットレンチで、全てのナットを反時計回りに約1回転ゆるめます。

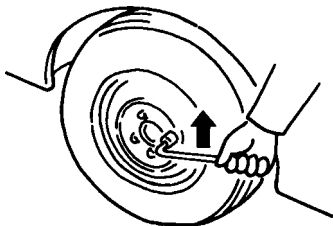

TCA0287Z



アドバイス

- ・タイヤを接地状態にして行います。

- ⑤ジャッキハンドルを回して、タイヤと地面が少し離れるまでジャッキアップします。

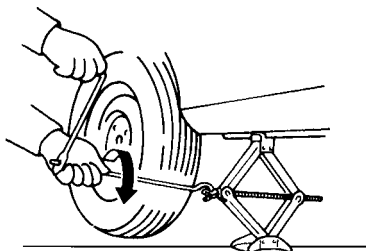

TCA0174Z



注意

- ・ジャッキハンドルを回すときは、ジャッキハンドルバーを手でしっかり握って回してください。回転中に外れると、思わぬケガをすることがあります。

- ⑥ナットを外し、パンクしたタイヤを外して車体の下に置きます。

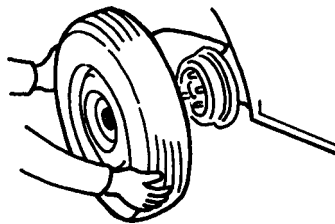

TCA0178Z



アドバイス

- ・タイヤを地面に置くときは、ホイール表面を上にしてください。

- ⑦ハブの取付面とホイール裏側の取付面を布でよくふき、スペアタイヤを取り付けます。

ホイールとハブの取付面

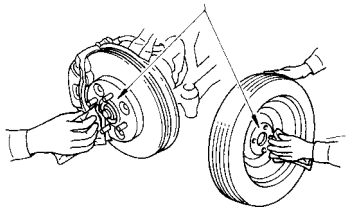

TCE0099Z



注意

- ・取付面が汚れていると、走行中にナットがゆるみタイヤが外れるおそれがあります。
- ・応急用タイヤは、ラベル貼付側が外側になるように取り付けてください。逆に付けると他の部品と当たり、思わぬ故障につながるおそれがあります。

- ⑧ナットのテーパ部が、ホイール穴のシート部に軽く当たるくらいまで、時計回りに回して締め付けます。

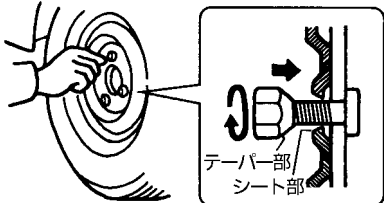

TSA2228Z



警告

- ・ナットを取り付けるときは、ナットやボルトにオイルやグリースなどを塗らないでください。走行中にナットがゆるみ、タイヤが外れるおそれがあります。

- ⑨ナットを、図の順序で2～3回に分けて締め付けます。

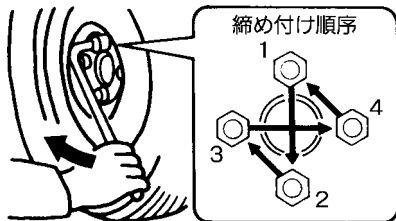

TSA2229Z

- ⑩ジャッキを下げます。
さらにナットを⑧の締め付け順序で十分に締め付けます。
*ホイールナット締め付けたルク 108N・m (11kg・m)

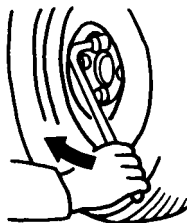

TSA2230Z



注意

- ・ジャッキを下げるときは、ジャッキハンドルとジャッキハンドルバーを両手でしっかり握って回してください。回転中に外れると、思わぬケガをするおそれがあります。



アドバイス

- ・ホイールナットレンチを足で踏んで回したり、パイプなどを使って必要以上に締め付けしないでください。ボルトが折れるおそれがあります。

- ⑪ ホイールカバー又はセンターキャップを取り付けます。
ホイールカバーはエアバルブの位置を合わせます。
- ⑫ パンクしたタイヤや使用した工具、ジャッキなどをトランクルームに格納します。



注意

- ・タイヤを取り付けてしばらく走行したあと、ナットのゆるみがないか確認してください。



アドバイス

- ・応急用タイヤには、ホイールカバーは取り付けられません。
- ・応急用タイヤは、すぐに標準タイヤに戻してください。
- ・フルホイール付車は、標準タイヤにホイールカバーを取り付けるとき、エアバルブの位置を合わせてください。

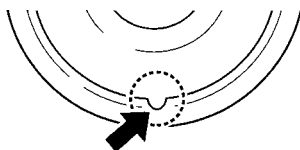

TCA0480Z

- ・アルミホイール付車は、センターキャップを取り付けるとき、ホイールの印（マーキング）とキャップの溝の位置を合わせてください。

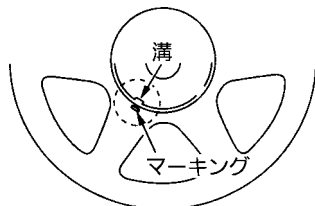

TSF0144Z

事故がおきたときは

あわてずに次の処置をしてください。

1 続発事故の防止

他の交通の妨げにならないような安全な場所に車を移動させ、エンジンを止めます。

2 負傷者の救護

負傷者がいる場合は、医師・救急車が到着するまでの間、可能な応急手当を行います。

3 警察への届け出

事故が発生した場所、状況、負傷者や負傷の程度などを連絡します。

4 相手方の確認とメモ

相手方の氏名、住所、電話番号などを確認してメモします。
同時に事故状況もメモしておいてください。

5 販売会社と保険会社への連絡

ご購入された販売会社と加入の保険会社へ連絡します。

目次

安全・快適カ
ライフのため

走行する前

走行する時

室内装備の
使いかたつ車と
の上手な
あいかた万
一の時付
録さ
く
い
ん

サービスデータ

●点検値

項 目		点 検 値	
ウオーターポンプ・オルタネーター・エアコンコンプレッサーベルト	たわみ量 約98.1N (約10kg) で押し たとき	HR15DE (2WD)	5~10mm
		MR20DE	調整不要※
ジェネレーター・ウオーターポンプ・オルタネーター・エアコンコンプレッサーベルト		e・4WD	調整不要※
ブレーキペダル	遊び	3~11mm	
	床板とのすき間 約490N (約50kg) で踏ん だとき	90mm以上	
パーキングブレーキ	踏みしろ 約196N (約20kg) で操作 したとき	2WD	3~5ノッチ
		e・4WD	4~5ノッチ

※MR20DE車及びe・4WD車はベルトオートテンショナー（自動張力調整機構）を採用しており、ベルト張力調整は不要です。詳しくは日産販売会社にご相談ください。

目次

安全・快適
のため走行する
前に走行する
とき室内装
備の
使いか
たつ車と
の上手
な万の
とき付
録さく
いん

●交換油脂類

油脂類の交換は、下記の指定油脂（規格品）を規定量でご使用ください。

また、交換時期についてはメンテナンスノートをお読みください。

なお、詳しくは日産販売会社にご相談ください。

項目	適用	規定量 (ℓ) ※		指定油脂
		オイルのみ交換	オイルとオイルフィルター交換	
エンジンオイル	HR15DE	2.8	3.0	日産純正SMストロングセーブ・X (API : SM、SAE : 0W-20)
	MR20DE	3.6	3.8	

※規定量はドレーンプラグからオイルを抜いた場合の量で、エンジンの内部に残ったオイル量を差し引いた目安の量です。よって、レベルゲージにより確認を行ってください。

〈指定エンジンオイルについて〉

API規格又はILSAC規格に適合した指定油脂をお使いください。

なお、規格適合油には右記マークが表示されています。

日産純正銘柄のご使用をおすすめします。

指定油脂の範囲で、外気温に適した粘度（SAE規格）のものをご使用ください。

（右表参照）

交換時期についてはメンテナンスノートをお読みください。

詳しくは、日産販売会社にご相談ください。



APIマーク



ILSACマーク

TCB0064Z

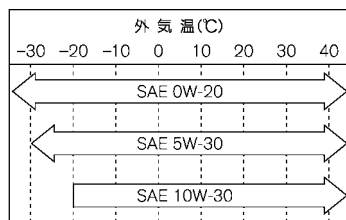

ECD0023Z

項 目	適 用	規定量(ℓ)※1	指定油脂(規格)
オートマチックトランスアクスルフルード	4AT	7.7	日産純正マチックフルードS ※2
CVTフルード	CVT	7.3	日産純正CVTフルード NS-2 ※3
リヤファイナルドライブオイル	e・4WD	1.0	日産純正マチックフルードD
ブレーキフルード	全 車	—	日産純正ブレーキフルード No. 2500 (DOT3)
冷却水	HR15DE (2WD)	6.3	日産純正スーパーロングライフクーラント (エンジンクーラント)
	MR20DE	7.1	
	e・4WD	6.7	
ウオッシャー液	全 車	2.5	日産純正ウインドウオッシャー液 *外気温に応じて濃度を調節してくだ さい。

※1：規定量は目安ですので、レベルゲージにより確認を行ってください。

なおレベルゲージで確認できないものについては、日産販売会社へご相談ください。

※2：オートマチックトランスアクスルフルードは、専用のマチックフルードSを必ずご使用ください。それ以外のフルードを使用すると、オートマチックトランスアクスルが破損するおそれがあります。

※3：CVTフルードは、専用のCVTフルードNS-2を必ずご使用ください。それ以外のフルードを使用すると、CVTが破損するおそれがあります。

●電球（バルブ）の容量

電 球（バルブ）			容 量（V-W）
前照灯（ヘッドランプ）	ハロゲン ヘッドランプ付車	上 側	12-60
		下 側	12-51
	キセノン ヘッドランプ付車	ベンディングランプ（AFS）	キセノンバルブ35W 12-55
前部霧灯（フォグランプ）			12-55
車幅灯			12-5
番号灯			12-5
制動灯／尾灯			12-21/5
ハイマウントストップランプ			LED
後退灯			12-16
方向指示器 兼 非常点滅表示灯		前／後	12-21
		側 面	12-5

●タイヤ・ロードホイールサイズ

タイヤサイズ	ロードホイールサイズ		
	リムサイズ	P.C.D.	インセット
185/65R15	15×5½JJ	100mm (4穴)	40mm
195/65R15			42mm
195/60R16	16×6JJ		

●タイヤ空気圧 kPa (kg/cm²)

タイヤサイズ	空 気 圧	
	前 輪	後 輪
185/65R15	230	210
195/65R15	(2.3)	(2.1)
195/60R16	220	220
	(2.2)	(2.2)
応急用タイヤ T125/70D15	420	420
	(4.2)	(4.2)

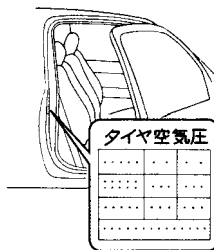

TCB0059Z

*タイヤの空気圧は運転席ドアの開口部に表示してありますので確認してください。

●エンジンルーム内配置図
 〈HR15DEエンジン付車〉

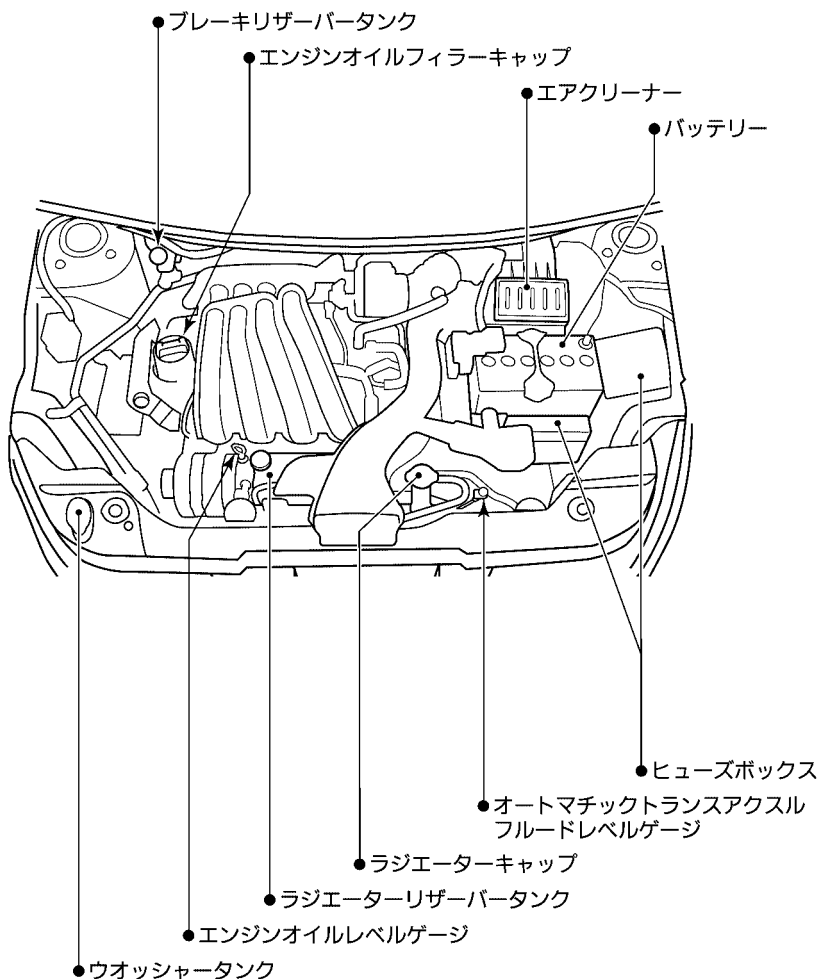

ESH0366Z

目次

安全・快適カ
ライフのため

走行する前

走行する時

室内装備の
使いかた車との上手な
つきあいかた

万のとき

付録

さくいん

〈MR20DEエンジン付車〉

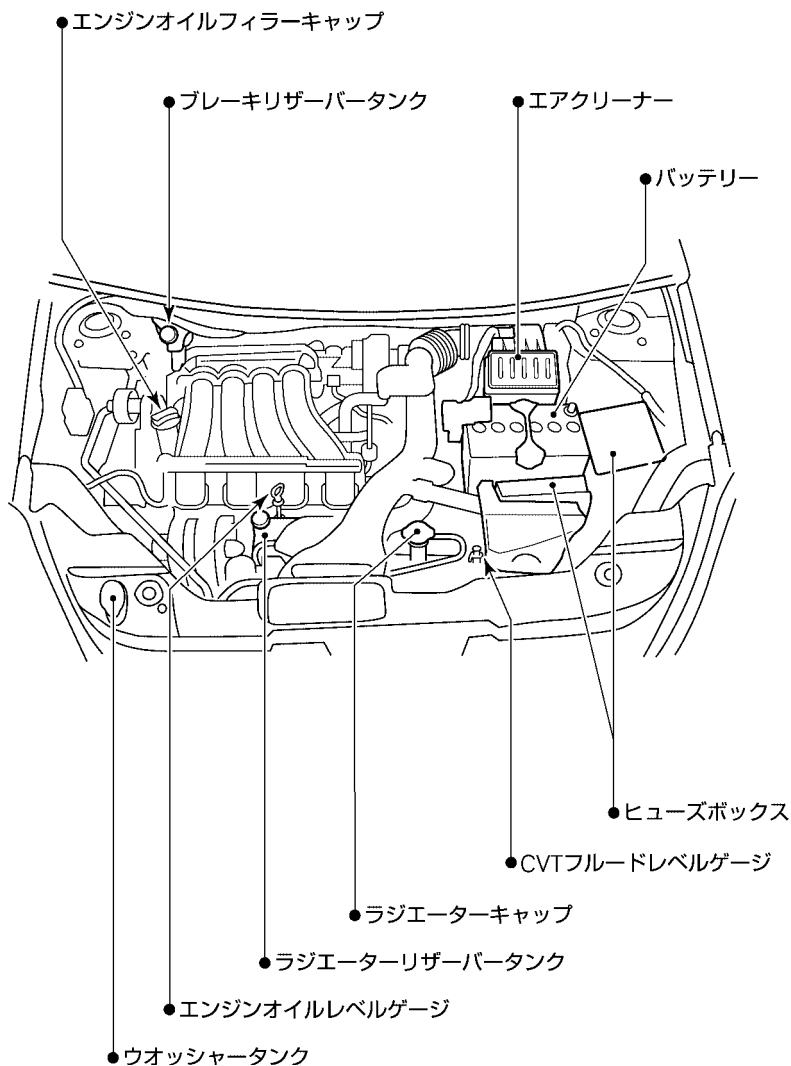

ア

アウターミラー（ドアミラー）	61
アクティブAFSについて	107
アクティブヘッドレスト	53
アシストグリップ	191
雨の日の快適ドライブ	194
アームレスト	58
アラーム（警報装置）	100
アラーム（インテリジェントキー）	102
安全・快適カーライフのために	7
アンチロックブレーキシステム（ABS）	137
アンテナ	152

イ

ETC	別冊
EPS（電動パワーステアリング）警告灯	96
e・4WD	134
イモビライザー	33
インストアッパーボックス	186
インテリジェントキー	26
インテリジェントエアコンシステム	146
インテリジェントエアコンシステムについて	144
インナーミラー（ルームミラー）	64

ウ

ウインカー（方向指示器スイッチ）	110
ウォッシュ液の補給	208
ウォッシュスイッチ	113
運転席パワーシート	53
運転のしかた	115

エ

エアコンの使いかた	140
エアバッグ警告灯	97

AFS	107
ABS（アンチロックブレーキシステム）	137
ABS警告灯	95
SRSエアバッグ	72
SRSエアバッグ警告灯	97
エンジンイモビライザー（盗難防止装置）	33
エンジンオイル	238
エンジンのかけかた	116
エンジンフード（ボンネット）	43

オ

応急用タイヤ（スペアタイヤ）	226
オーディオの使いかた	151
オートドライビングポジションシート	54
オートマチック車の運転のしかた	127
オートライトシステム	108
オーバードライブオフ表示灯	89
オーバードライブスイッチの使いかた	122
オーバーヒートしたときは	222
オーバーヘッドコンソール	185
オゾンセーフフルオートエアコン	146
オドメーター（積算距離計）	84

カ

外装のお手入れ	204
カップホルダー	189
可倒式アシストグリップ	191
環境保護のために	211
寒冷時の取り扱い	196

キ

キー（インテリジェントキー）	26
キー（メカニカルキー）	32

KEY警告灯	99
キー抜き忘れ警報	100
キー連動室内照明システム	184
キセノンヘッドランプ	107
キックダウン	127

ク

空気圧 (タイヤ)	240
クラクション (ホーンスイッチ)	114
クリーブ現象	127
クリーンフィルター	141
車のお手入れ	204
グローブボックス	186

ケ

警告灯	90
警報装置	100
警報/警告一覧表 (インテリジェントキー)	105
けん引するときは	217

コ

工具	225
高水温警告灯	97
後席シート	58
故障警告灯 (MIL)	92
故障したときは	215
コンパクトディスク (CD) (オーディオの使いかた)	156、161

サ

サービスデータ	237
サイドブラインドモニター	別冊
サンバイザー	181

シ

CD (コンパクトディスク) (オーディオの使いかた)	156、161
--------------------------------	---------

CD一体AM/FM 電子チューナーラジオ	153
-------------------------	-----

シート

前席マニュアルシート	51
前席パワーシート	53
後席シート	58
シートベルト	65
シートベルト警告灯	94
シートベルト非着用警報 (シートベルト リマインダー)	101
シガーライター	188
事故がおきたときは	235
シフトロック解除ボタン	126
シフトロックシステム	126
車載工具	225
ジャッキ	225
ジャッキアップのしかた	228
充電警告灯	92
照明	

マップランプ	185
ルームランプ	184

ス

スーパーマルチコンソール	190
スイッチの使いかた	106
ステアリング	50
ステアリングスイッチ	別冊
スピードメーター (速度計)	84
スペアタイヤ (応急用タイヤ)	226
SPORT表示灯	88
スポーツモードスイッチの使いかた	125
スライド (シート前後位置調節)	51、53

セ

セキュリティインジケーター	89
セレクトレバー (4AT車)	120
セレクトレバー (CVT車)	123

洗車のしかた	205
前席マニュアルシート	51
前席ロードリミッター付プリテン ションシートベルト	81

タ

ターンシグナル（方向指示器）	110
タイヤ交換のしかた	231
タイヤ（スペアタイヤ）	226
タイヤ・ロードホイール	208、240
タイヤチェーンの装着	202
タイヤの交換	231
タコメーター（エンジン回転計）	86
暖房（ヒーターの使いかた）	147

チ

チャージランプ（充電警告灯）	92
チャイルドシートについて	60
チャイルドセーフティドアロック	37
チルトステアリング	50

テ

低水温表示灯	88
ディスプレイ付CD一体AM/FMラジオ	159
テールランプ表示灯	89
手入れ	204
電球（バルブ）の容量	240
点検・整備、保証について	212
電動格納式ドアミラー	61
電動パワーステアリング警告灯（EPS）	96

ト

ドア	35
ドアミラー	61
ドアロックスイッチ	37
道路で故障したときは	215
時計	181
トランク	38

トランクオープナースイッチ	39
トリップメーター（区間距離計）	85

ナ

内装のお手入れ	207
夏の快適ドライブ	195
ナビゲーションシステム	別冊

ネ

燃料	48
燃料計、タンク容量	86
燃料残量警告灯	94
燃料補給口	48

ハ

パーキング（駐車）ブレーキ	119
パーキングブレーキ戻し忘れ警報	101
灰皿	187
ハザード（非常点滅表示灯） スイッチ	110
挟み込み防止機構	46
発炎筒の使いかた	214
バックビューモニター	別冊、175
バッテリーがあがったときは	220
パッド摩耗警報	100
パニティミラー	181
パワーウインドー	44
パワーシート	53
パンクしたときは	231
半ドア警告灯	95
ハンドル	50

ヒ

ヒーター付ドアミラー	63
非常点滅表示灯スイッチ	110
ヒューズを交換するときは	223
表示灯	87

フ

ブースターケーブルのつなぎかた	220
フード（エンジンフード）	43
フォグランプスイッチ	109
フューエルフィルターリッド （燃料補給口）	48
フューエルメーター（燃料計）	86
フォグランプ表示灯	89
ブレーキ警告灯	93
ブレーキパッド摩耗警報	100
フロアカーペット	192

ハ

ヘッドランプ	106
ヘッドランプ上向き表示灯	88
ヘッドランプ消し忘れ警報	100
ヘッドランプレベライザースイッチ	111
ヘッドレストの使いかた	52

ホ

防眩式ミラー	64
方向指示器スイッチ	110
方向指示表示灯	87
ホーンスイッチ	114
ポジションインジケーター	87
ボンネット（エンジンフード）	43

マ

マップランプ	185
万一のとき	213
発炎筒の使いかた	214
道路で故障したときは	215
けん引するときは	217
バッテリーがあがったときは	220
オーバーヒートしたときは	222
ヒューズを交換するときは	223

工具・ジャッキ・スペアタイヤに

ついて	225
パンクしたときは	231
事故がおきたときは	235

ミ

ミラー	
ドアミラー	61
ルームミラー	64
バニティミラー	181

メ

メーター	84
------	----

ユ

油圧警告灯	92
雪道を走行するとき	199

ヨ

4WD警告灯	98
--------	----

ラ

ライトスイッチ	106
ランプ	
マップランプ	185
ルームランプ	184

リ

リクライニング（背もたれの角度調整）	51、53
リバースブザー	100
リフター（シートの上下調節）	51、54
リモートコントロールエントリー機能	31
リヤウインドーデフォグスイッチ	113

ル

ルームミラー	64
ルームランプ	184

ロ

ロードホイールを交換するときは 210
 ロードリミッター付プリテンショナー
 シートベルト 81
 LOCK警告灯..... 99

ワ

ワイパー・ウオッシャースイッチ . 111
 ワックスのかけかた 206

A

ABS（アンチロックブレーキシステム）
 137
 ABS警告灯..... 95
 A/C（エアコン）の使いかた 140
 AFS（アクティブAFSについて）.. 107
 A/T（オートマチック）車の
 運転のしかた..... 127
 A/Tセレクトレバー
 4AT..... 120
 CVT..... 123

C

CD一体AM/FM
 電子チューナーラジオ 153
 CD（コンパクトディスク）を
 上手に使うために..... 151

E

e・4WD..... 134
 EPS（電動パワーステアリング）警告灯
 96
 ETC..... 別冊

K

KEY警告灯..... 99

L

LOCK警告灯 99

M

MIL（故障）警告灯 92
 MP3/WMA/AACとは?..... 171

O

ODOメーター 84
 O/D（オーバードライブ）スイッチ
 122

S

SRSエアバッグ..... 72

目次

安全・快適カ
 ライフのため

走行する前

走行する時

室内装備の
 使いかた

車と上手な
 つきあいかた

万の時

付録

さくいん

SRSエアバッグ警告灯	97
SPORT表示灯	88
SPORTモードスイッチ	125

T

TRIP (トリップメーター).....	85
----------------------	----

日産車の環境保全への取組みを詳細に紹介した「車種別環境情報」をインターネットでご覧いただけます。

(http://www.nissan.co.jp/INFO/E_NOTE/)

日産自動車へのご相談は下記にお願いいたします。

お客さま相談室

0120-315-232

受付時間：9:00～17:00

お問い合わせ・ご相談内容につきましては、お客さま対応や品質向上のために記録し活用させていただいております。

なお、内容によっては、当社の販売会社等から回答させていただくことが適切と判断した場合には、必要な範囲で情報を開示し、当該販売会社等からお客さまにご連絡をとらせていただく場合もございますので、あらかじめご了承ください。

当社における個人情報の取り扱いの詳細については、日産自動車ホームページ (<http://www.nissan.co.jp>) にて掲載しています。

日産自動車株式会社

〒220-8686 神奈川県横浜市西区高島一丁目1番1号