





# 本書の見かた

本書ではお車の各装置や装備の正しい取り扱いかたと、快適ドライブ情報やお手入れのしかた、万一のときの応急処置などを記載しています。

- ◎お車を安全・快適にお使いいただくため、ご使用前に必ずお読みください。
- ◎「警告」「注意」は安全のために特に重要です。よく読んでお守りください。

■本書の中で使用しているマークと意味は次のようになっています。

安全のために守っていただきたいこと。	
 <b>警告</b>	守らないと生命の危険又は重大な傷害につながるおそれがあります。
 <b>注意</b>	守らないと傷害又は事故につながるおそれがあります。
お車のために守っていただきたいこと。	
 <b>アドバイス</b>	守らないと車両破損につながるおそれや正規性能を確保できないことがあります。
お車を使ううえで知っておいていただきたいこと。	
 <b>知識</b>	知っておくとお車やいろいろな装備を上手に使うことができ便利です。

- グレードにより異なる装備又はオプションのため、すべての車に付いていない装備は★マークで表示しています。
- コントロールパネルのスイッチは\*\*スイッチ、操作画面に表示されるメニューや項目は\*\*と表示しています。
- 参照して読んで頂きたいページなどを、◯マークで表示しています。
- 画面の表示が、車両の仕様により異なる場合があります。
- 日産販売会社で取り付けられた装備(ディーラーオプション)については、その装備に付属の取扱説明書をお読みください。
- 点検・整備、保証については別冊のメンテナンスノートをお読みください。
- ナビゲーションシステム付車は別冊の取扱説明書も合わせてお読みください。
- その他、ご不明な点はカーライフアドバイザー(営業部員)にお申しつけください。

- ・交通ルールやマナーを守って運転しましょう。
- ・自然環境保護に配慮してください。
- ・本書と別冊のメンテナンスノートはお車の中に保管してください。
- ・お車をゆずられるときは次に所有される方のために、本書をお車に付けておいてください。
- ・車両の仕様変更により、本書の内容が実車と一致しない場合がありますのであらかじめご了承ください。

お客さまが知りたい内容・項目を簡単に検索できるように、  
色々な検索方法を用意しています。

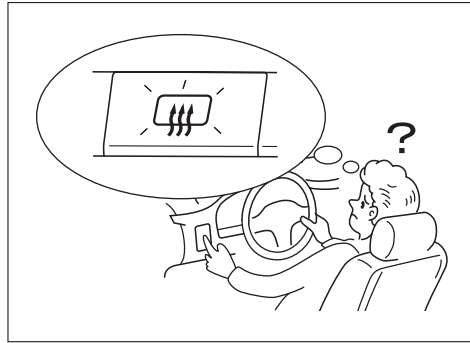

## 取り付け位置から探す

イラスト目次 ..... 4



## 名称・タイトルから探す

五十音さくいん ..... 271  
アルファベットさくいん... 277

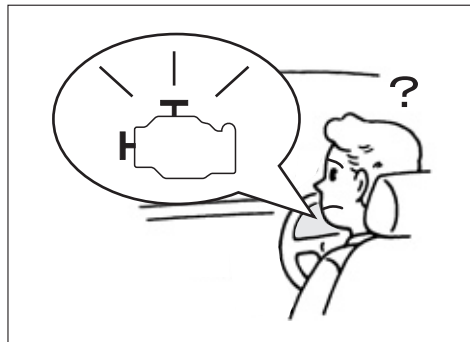

## 警告灯・警告表示から探す

警告灯・警告表示  
さくいん ..... 279

目次

△  
警告

走行  
する前に

走行  
するとき

室内  
装備の  
使いかた

車と  
の上手な  
つきあい

万  
一のと  
き

サー  
ビス  
デー  
タ

さ  
く  
い  
ん

イラスト目次	4
--------	---

## 1. 必ずお読みください

お出かけまえには	10	オートマチック車を運転するときは	20
お子さまを乗せるときは	13	こんなことにも注意	22
走行するときは	15	こんなときは異常ではありません	24
駐・停車するときは	19	イベントデータレコーダ	25

## 2. 走行する前に

各部の開閉のしかた	28	セカンドシート	71
キー	28	サードシート	78
リモートコントロールエントリーシステム	29	ドアミラー	81
インテリジェントキー	31	ルームミラー	82
ドアについて	40	シートベルトの着用のしかた	83
前席ドア	41	シートベルトの正しい着用	83
スライドドア	43	シートベルトの着用のしかた	86
バックドア	52	前席ロードリミッター付	
キー封じ込み防止機能	57	プリテンショナーシートベルト	91
エンジンフード	58	チャイルドシート	92
パワーウィンドー	59	チャイルドシートについて	92
燃料補給口	62	チャイルドシート適合表	94
パノラミックルーフ	63	ISO FIX対応チャイルドシート	
ハンドル・シート・ミラーの調節のしかた	66	固定専用アンカーについて	96
正しい運転姿勢	66	SRSエアバッグ	97
ハンドル	67	SRSエアバッグの作動	97
フロントシート	68	SRSエアバッグが作動するとき・しないとき	101

## 3. 走行するとき

メーター・表示灯・警告灯の見かた	104	エンジンのかけかた	
メーター	104	(リモートコントロールエントリーシステム付車)	149
表示灯	123	エンジンのかけかた	
警告灯	127	(インテリジェントキー付車)	152
インテリジェントキー機能の警報について	135	パーキングブレーキ	156
警報装置	139	セレクトレバーの使いかた	157
スイッチの使いかた	141	オートマチック車の運転のしかた	160
ライトスイッチ	141	4WD (4輪駆動) 車の扱いかた	164
方向指示器スイッチ	144	VDC (ビークルダイナミクスコントロール)	166
非常点滅表示灯スイッチ	145	ヒルスタートアシスト	168
ヘッドランプレベライザー		ECOモード	168
スイッチ	145	アイドリングストップ	170
ワイパー・ウォッシャースイッチ	146	S-HYBRID	173
リヤウィンドーデフォッガー		ASCD (オートスピードコントロール)	175
スイッチ	148	ABS	179
ホーンスイッチ	148		
運転のしかた	149		

## 4. 室内装備の使いかた

エアコンの使いかた	182
エアコンを上手につかうために	182
吹き出し口について	184
インテリジェントエアコンシステムについて	187
オゾンセーフフルオートエアコン	189
オゾンセーフフルオートデュアルエアコン（前席用）	189
インテリジェントエアコンシステム（前席用）	189
オゾンセーフフルオートデュアルエアコン（後席用）	194
インテリジェントエアコンシステム（後席用）	194
リヤクーラー	198
オーディオの使いかた	199
オーディオを上手に使うために	199

室内装備品の使いかた	200
サンバイザー	200
室内照明	200
カップホルダー／ボトルホルダー	204
グローブボックス	206
助手席アッパーボックス	206
運転席アッパーボックス	207
運転席アンダーポケット	207
ティッシュボックス収納	208
電源ソケット	208
電源コンセント（AC100V・100W）	210
ロールサンシェード	211
パーソナルテーブル	211
ラゲッジアンダーボックス	212
ラゲッジフック	212
フロアカーペット	213

## 5. 車との上手なつきあいかた

快適ドライブのために	216
雨の日の快適ドライブ	216
夏の快適ドライブ	217
寒冷時の取り扱い	218
タイヤチェーンについて	222
お手入れのしかた	223
外装のお手入れ	223
内装のお手入れ	226

その他のお手入れ	227
タイヤの交換	228
より良い環境のために	232
環境に配慮した省エネ運転をするために	232
使用済み部品は適切に処理しましょう	232

## 6. 万一のとき

発炎筒の使いかた	234
路上で故障したときは	235
けん引するときは	236
他車にけん引してもらうとき	236
後ろ側のフックについて	238
オーバーヒートしたときは	239
バッテリーがあがったときは	240
ヒューズを点検・交換するときは	244

電球（バルブ）を交換するときは	246
工具・ジャッキについて	253
格納場所	253
ジャッキアップのしかた	254
パンクしたときは	258
タイヤ応急修理のしかた	258
事故がおきたときは	263

## サービスデータ

サービスデータ	265
---------	-----

## さくいん

五十音さくいん	271
アルファベットさくいん	277
警告灯・警告表示さくいん	279

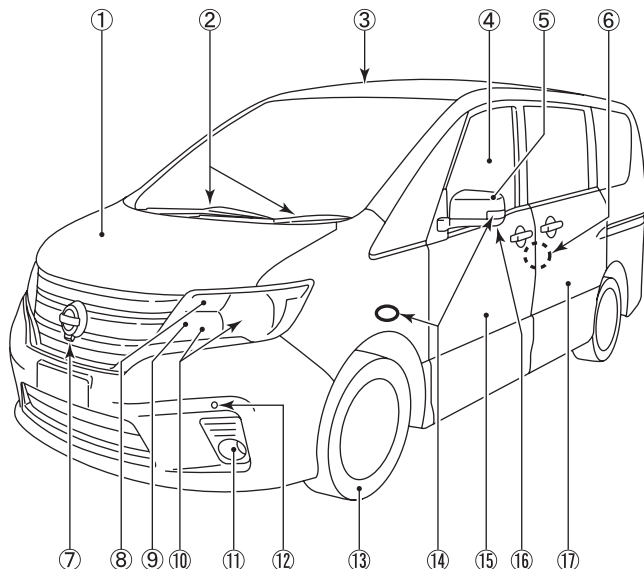

ZSI0226

①エンジンフード	58	⑪フォグランプ	144、268
②フロントワイパー	146	⑫アラウンドビューモニターカメラ 補助ソナー	別冊
③パノラミックルーフ	63	⑬タイヤ	228、268
④パワーウィンドー	59	⑭方向指示器 兼 非常点滅表示灯	144、145、268
⑤ドアミラー	81	⑮前席ドア	41
⑥チャイルドセーフティドアロック	46	⑯アラウンドビューモニターカメラ (アラウンドビューモニター付車)	別冊
⑦アラウンドビューモニターカメラ (アラウンドビューモニター付車)	別冊	⑰スライドドア	43
⑧方向指示器 兼 非常点滅表示灯	144、145、268	ワンタッチオートスライドドア	47
⑨車幅灯	141、268		
⑩ヘッドランプ	141、268		

※別冊：ナビゲーションシステム取扱説明書をお読みください。

※車両により異なる装備、オプション装備なども含んでいます。

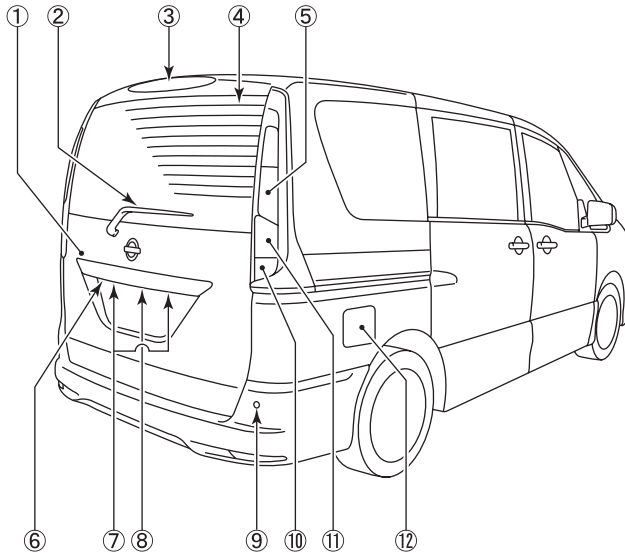

ZSI0227

- |                     |          |                     |                   |
|---------------------|----------|---------------------|-------------------|
| ①バックドア……………         | 52       | ⑦番号灯……………           | 141、268           |
| ②リヤワイパー……………        | 147      | ⑧電磁式バックドアオープナースイッチ  | …………… 52          |
| ③ハイマウントストップランプ…………… | 268      | ⑨アラウンドビューモニターカメラ    | …………… 別冊          |
| ④リヤウインドーデフォグガー…………… | 148      | 補助ソナー……………          | 別冊                |
| ⑤尾灯・制動灯……………        | 141、268  | ⑩後退灯……………           | 268               |
| ⑥アラウンドビューモニターカメラ    | …………… 別冊 | ⑪方向指示器 兼 非常点滅表示灯    | …………… 144、145、268 |
| （アラウンドビューモニター付車）    |          | ⑫フューエルフィルターリッド…………… | 62                |
| バックビューモニターカメラ       | …………… 別冊 |                     |                   |
| （バックビューモニターカメラ付車）   |          |                     |                   |
| …………… 別冊            |          |                     |                   |

目次

警告

走行する前に

走行するとき

室内装備の  
使いかた車とのか  
上手な万  
のときサー  
ビスデー  
タさ  
くいん

※別冊：ナビゲーションシステム取扱説明書をお読みください。  
 ※車両により異なる装備、オプション装備なども含んでいます。

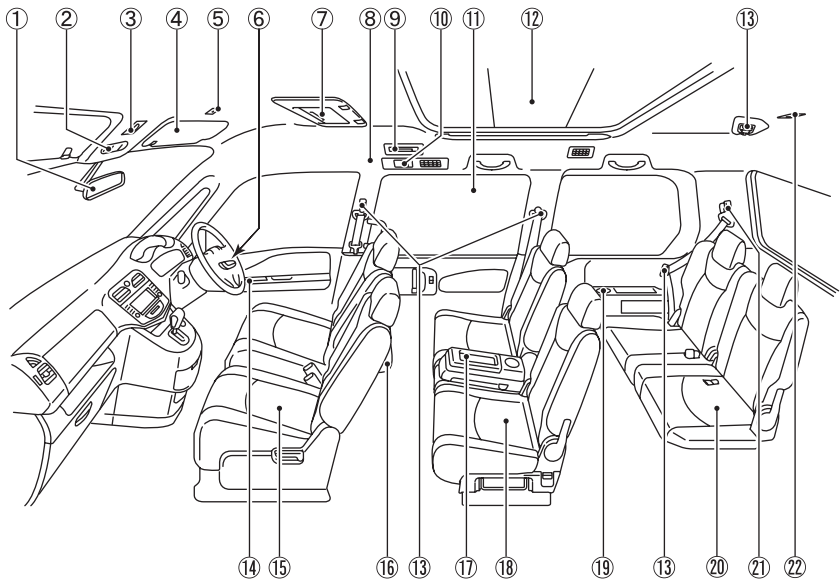

ZSI0347

①ルームミラー……………	82	⑬シートベルト……………	83
②マップランプ……………	201	⑭パワーウィンドウスイッチ……………	59
③パノラミックルーフスイッチ……………	63	ドアロックスイッチ……………	43
④サンバイザー……………	200	⑮フロントシート……………	68
⑤ハンズフリーフォンマイク……………	別冊	⑯パーソナルテーブル……………	211
⑥ロックノブ……………	43、44	⑰スマートマルチセンターシート……………	76
⑦後席ディスプレイ……………	別冊	セカンドシート用カップホルダー……………	204
⑧SRSカーテンエアバッグシステム……………	97	⑱セカンドシート……………	71
⑨後席用エアコン……………	194	⑲サードシート用カップホルダー……………	205
リヤクーラー……………	198	⑳サードシート……………	78
⑩パーソナルランプ……………	201	㉑スマートアップサードシート……………	79
⑪ロールサンシェード……………	211	（低位置格納式固定フック）……………	79
⑫パノラミックルーフ……………	63	㉒ルームランプ（サード&ラゲッジ用）……………	203

※別冊：ナビゲーションシステム取扱説明書をお読みください。

※車両により異なる装備、オプション装備なども含んでいます。

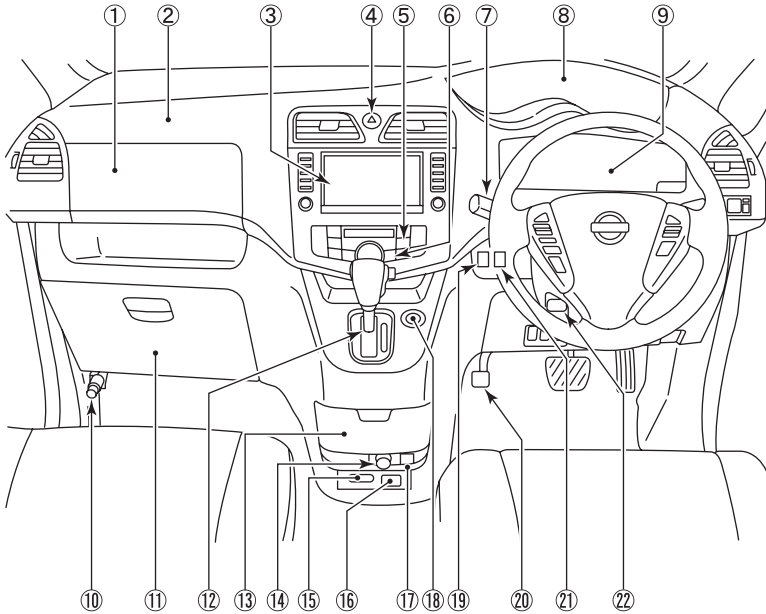

①助手席アップーボックス……………	206
②助手席SRSエアバッグシステム ……	97
③モニター （ナビゲーションシステム付車）…	別冊
④非常点滅表示灯スイッチ……………	145
⑤リヤウインドーデフォグガススイッチ ……………	148
⑥エアコンスイッチ……………	182
⑦ワイパー・ウォッシャースイッチ ……………	146
⑧メーター……………	104
⑨運転席アップーボックス……………	207
⑩発炎筒……………	234

⑪グローブボックス……………	206
⑫セレクトレバー……………	157
⑬カップホルダー……………	204
⑭電源ソケット……………	208
⑮外部接続コネクタ……………	別冊
⑯電源コンセント……………	210
⑰USBメモリコネクタ ……	別冊
⑱エンジンスイッチ……………	152
⑲アイドリングストップOFFスイッチ ……………	172
⑳パーキングブレーキ……………	156
㉑VDC OFFスイッチ ……	167
㉒ハンドル位置調節レバー……………	67

ZSI0229

※別冊：ナビゲーションシステム取扱説明書をお読みください。  
 ※車両により異なる装備、オプション装備なども含んでいます。



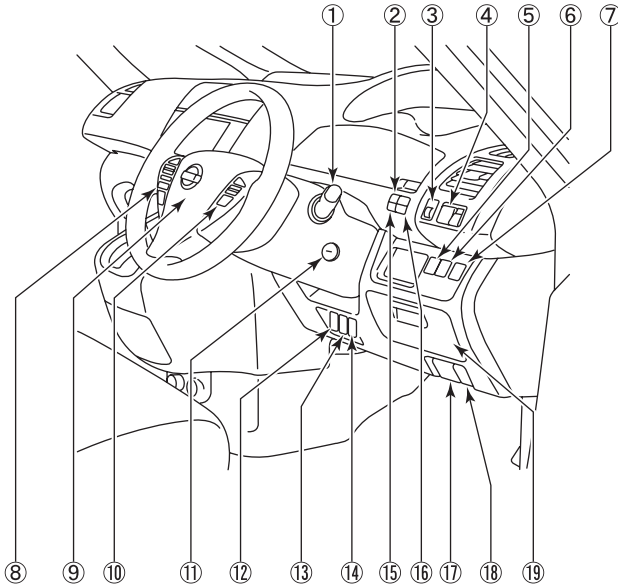

ZSI0230

①ライトスイッチ……………	141	⑩ASCDステアリングスイッチ……	175
フォグランプスイッチ……………	144	⑪キースイッチ……………	149
方向指示器スイッチ……………	144	⑫電源コンセントメインスイッチ…	210
②決定スイッチ□/選択スイッチ●	108	⑬オートドアメインスイッチ	
……………		ワンタッチオートスライドドア……	47
③ヘッドランプレベライザースイッチ	145	⑭ルーフィルミネーションスイッチ	202
……………		……………	
④ドアミラースイッチ……………	81	⑮トリップ切り替えスイッチ……	105
⑤助手席側オートスライドドアスイッチ	49	⑯イルミネーションコントロール	
……………		スイッチ……………	107
⑥運転席側オートスライドドアスイッチ	49	⑰エンジンフードオープナー……	58
……………		⑱フューエルフィルターリッドオープナー	
⑦ECOモードスイッチ ……………	168	……………	62
⑧ステアリングスイッチ (オーディオ、		⑲運転席アンダーポケット……………	207
ナビゲーションシステム) ………	別冊		
⑨運転席SRSエアバッグシステム	97		

※別冊：ナビゲーションシステム取扱説明書をお読みください。

※車両により異なる装備、オプション装備なども含んでいます。

# 必ずお読みください

# 1

お車を安全にお使いいただくため、必ず守っていただきたい「警告」「注意」をまとめて記載しています。ご使用前には各章と合わせて必ずお読みください。

- お出かけまえには…………… 10
- お子さまを乗せるときは…………… 13
- 走行するときは…………… 15
- 駐・停車するときは…………… 19
- オートマチック車を運転するときは…………… 20
- こんなことにも注意…………… 22
- こんなときは異常ではありません…………… 24
- イベントデータレコーダ…………… 25

目次

▲警告

走行する前に

走行するとき

室内装備の  
使いかた車との上手な  
つきあいかた

万一のとき

サービスデータ

さくいん

⚠️重要です。しっかりお読みください。

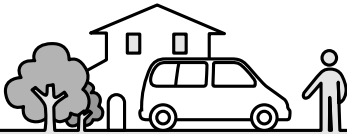

## お出かけまえには

### 日常点検は必ず実施

- 車を安全にお使いいただくため、日常点検は必ず実施してください。  
車の状態に応じて、適切な時期に実施することが法律で義務づけられています。  
☑メンテナンスノートをお読みください。
- いつもと違うことに気がいたら日産販売会社で点検を受けてください。  
(音、振動、臭い、水・油漏れなど)



TSB0433Z

### タイヤの空気圧を点検する

- タイヤの空気圧が不足したまま走行すると、バースト（破裂）するなど思わぬ事故につながるおそれがあります。日常点検でタイヤの空気圧を点検してください。  
☑タイヤ空気圧の点検…P.229

### バッテリーの液量を点検する

- バッテリーの液量が下限（LOWER LEVEL）以下になったまま使用、又は充電すると、バッテリーが爆発するおそれがあります。日常点検でバッテリーの液量を点検してください。  
☑メンテナンスノートをお読みください。

### 車にあった燃料を補給

- 指定以外の燃料は補給しないでください。
- 軽油や有鉛ガソリン、粗悪な燃料を使用すると車に悪影響を与えます。

エンジン型式	指定燃料
MR20DD	無鉛レギュラーガソリン

### 車庫や屋内ではエンジンをかけたままにしない

- 車庫や屋内など換気が悪い所では、排気ガスが充満しやすいため、エンジンをかけたままにしないでください。排気ガスには無色無臭で有害な一酸化炭素が含まれているため、吸い込むと一酸化炭素中毒になるおそれがあります。
- 排気管に穴や亀裂がある場合や排気音に異常があるときは、日産販売会社で点検を受けてください。排気ガスが車内に侵入するおそれがあり危険です。

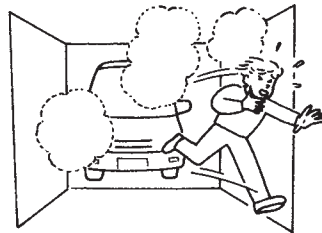

TCB0002Z

⚠️重要です。しっかりお読みください。



## お出かけまえには

### 正しい運転姿勢に調節

- 走行前にシート、ハンドル、ヘッドレストの位置を正しい運転姿勢がとれるように調節し、ドアミラー、ルームミラーなどを後方視界が十分確認できる位置に調節してください。

🔍正しい運転姿勢…P.66

### シートベルトは正しく着用

- 走行する前に必ず全員がシートベルトを着用してください。
- シートベルトは正しく着用しないと、ベルトの効果が十分発揮できなったり、ベルトによりケガをするおそれがあります。正しい着座姿勢で正しく着用してください。



TCA0003Z

🔍シートベルトの正しい着用…P.83

### 運転席足元には物を置かない

- 足元のまわりにあき缶などの物を置かないでください。
- ブレーキペダルやアクセルペダルに物が挟まると、ペダルの操作ができなくなり、思わぬ事故につながるおそれがあります。

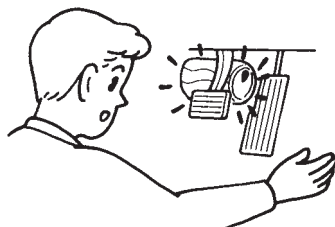

TCA0004Z

### 車に合わないフロアカーペットは使わない

- この車（年式）専用のフロアカーペットを、床の上にしっかりと固定して正しく使用してください。フロアカーペットがずれて各ペダルと干渉し、思わぬスピードが出たりブレーキが効きづらくなるなど、重大な傷害につながるおそれがあります。

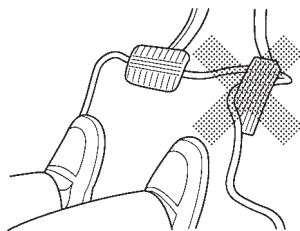

ESD0143Z

🔍フロアカーペット…P.213

⚠️重要です。しっかりお読みください。



## お出かけまえには

### 燃料が入った容器やスプレー缶などを積まない

- ガソリンや可燃性ガスの入ったスプレー缶などは積まないでください。引火や爆発するおそれがあります。



TCA0005Z

### インストルメントパネルの上に物を置かない

- アクセサリや芳香剤などを置かないでください。SRSエアバッグが作動したときの衝撃で飛び、思わぬ事故につながるおそれがあります。
- 走行中に移動しやすい物や、視界を妨げるような大きい物は置かないでください。安全運転の妨げになり、思わぬ事故につながるおそれがあります。

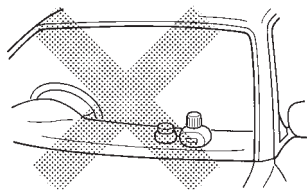

TCA0006Z

### 荷物を積みすぎない

- 助手席や後席に荷物を重ねて積まないでください。急ブレーキなどのとき荷物が落ちてきて、思わぬ事故につながるおそれがあります。
- ラゲッジルーム（荷室）に荷物を置くときは、背もたれの高さを越えないようにしてください。

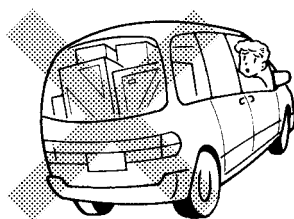

TSB0434Z

### アクセサリの取り付けに注意

- ウインドーにアクセサリを取り付けると、視界の妨げになったり、吸盤がレンズの動きをして火災を起したり、SRSエアバッグが作動したときアクセサリが飛んでケガをするなど、思わぬ事故につながるおそれがあります。

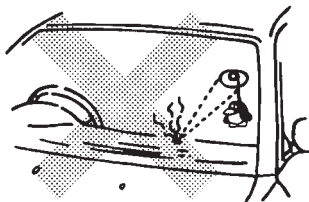

TCA0029Z

⚠️重要です。しっかりお読みください。

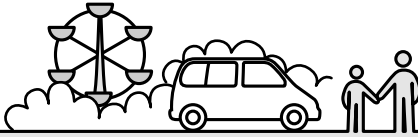

## お子さまを乗せるときは

### お子さまは後席に

- 助手席に乗せるのは避けてください。お子さまの動作が気になったり、スイッチ、レバー類のいたずらなど安全運転の妨げになるおそれがあります。  
また、助手席SRSエアバッグの格納部に近づいていると、万一の事故などでSRSエアバッグが作動したときに強い衝撃を受け、重大な傷害につながるおそれがあります。

### お子さまにもシートベルトを着用

- お子さまにも必ずシートベルトを着用させてください。お子さまを抱いていると、衝突時などに支えることができず重大な傷害を受けるおそれがあります。  
○シートベルトの着用のしかた…P.83
- シートベルトが首や顔に当たったり、腰骨に掛からないような小さなお子さまには、チャイルドシートをお使いください。  
○チャイルドシート…P.92

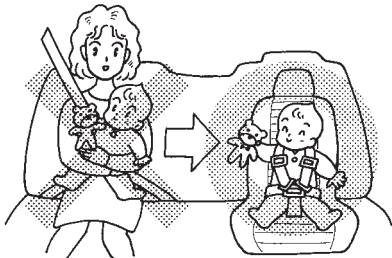

TCA0008Z

### チャイルドシートは後席に

- チャイルドシートは後席に取り付け、走行する前に確実に固定されていることを確認してください。  
固定方法及び取り扱いかたは、チャイルドシートに付属の取扱説明書に従ってください。
- 助手席には、チャイルドシートを後ろ向きに取り付けることはできません。SRSエアバッグが作動したときに強い衝撃を受け、生命にかかわる重大な傷害につながるおそれがあります。やむを得ず助手席に取り付けるときは、シートをできるだけ後ろに下げ、必ず前向きに取り付けてください。
- チャイルドシートは使用していないときでもシートにしっかりと固定するか、荷室などに収納してください。室内に放置したままにすると、急ブレーキ時などに思わぬ事故につながるおそれがあります。

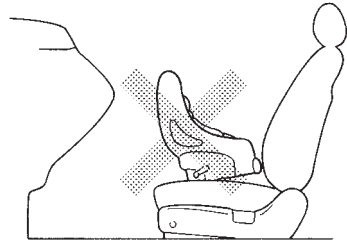

TCA0355Z

- チャイルドシート…P.92

⚠️重要です。しっかりお読みください。

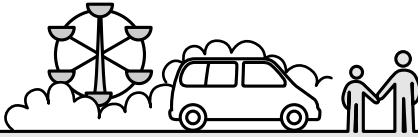

## お子さまを乗せるときは

### ドア、ウインドーなどは大人が操作

- ドア、ウインドー、パノラミックルーフなどの開閉は、お子さまには操作させないでください。開閉時に手、首、足などを挟んだりして、重大な傷害につながるおそれがあります。
- チャイルドセーフティドアロック (OP.46) やパワーウインドーロックスイッチ (OP.61) を使用し、お子さまが操作できないようにしてください。

### 窓から手や顔を出さない

- お子さまが手や顔を出さないように注意してください。急ブレーキ時に窓枠などにぶつかったり、車外の障害物に当たったりして、重大な傷害につながるおそれがあります。



TCD0053Z

### 車内にお子さまだけを残さない

- 車から離れるときは、必ずお子さまと一緒に降りてください。炎天下では車内が高温になり、生命にかかわるおそれがあり危険です。
- お子さまのいたずらで車の発進、火災など、思わぬ事故につながるおそれがあります。

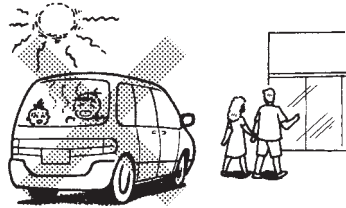

TSB0436Z

⚠️重要です。しっかりお読みください。

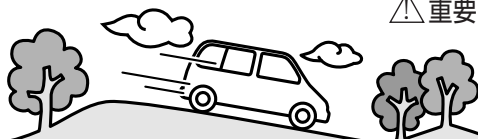

## 走行するときは

### 車のためにならし運転を

- エンジン本体、駆動系などこの車両の持っている性能を十分に引き出すためには、ならし運転が必要です。

走行距離約1,600kmまでは適度な車速、エンジン回転数で運転してください。

### 走行中は電話をしない

- 運転しながらのハンズフリー以外の自動車電話や携帯電話などの使用はやめてください。周囲への注意力が低下し、思わぬ事故につながるおそれがあります。



TCA0031Z

### 走行中はエンジンを止めない

- エンジンが止まると、極度にハンドル操作力が重くなったり、ブレーキの効きが悪くなり、思わぬ事故につながるおそれがあります。
- エンジンをかけないで坂道を利用した移動は、極度にブレーキの効きが悪かったり、ハンドル操作力が重くなり、思わぬ事故につながるおそれがあります。

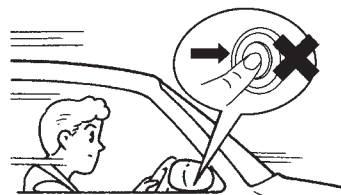

ZSS0016

### 長い下り坂ではエンジンブレーキを併用

- ブレーキペダルを踏み続けると、ブレーキが過熱して効きが悪くなるおそれがあり危険です。坂の勾配に応じてエンジンブレーキを併用してください。(エンジンブレーキとは走行中アクセルペダルから足を離れたときに発生するブレーキ力です。)
- 坂の勾配に応じて最適なエンジンブレーキになるよう自動化してありますが、特に強いエンジンブレーキが必要なときは、セレクトレバーを **■** に入れます。

👉下り坂の走行…P.162

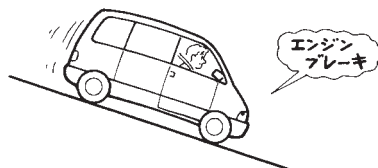

TCB0006Z



⚠️重要です。しっかりお読みください。

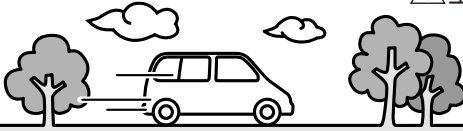

## 走行するときは

### 雨天時の走行は速度を落とす

- 路面がぬれると滑りやすくなります。通常より注意して安全運転に心がけてください。
- わだちなどにできた水たまりに高速で進入すると、タイヤが水に乗った状態（ハイドロプレーニング現象）になり、ハンドルやブレーキが効かなくなり危険です。スピードを落として走行してください。特に摩耗したタイヤは、ハイドロプレーニング現象が起こりやすいので注意してください。
- 冠水路など深い水たまりは走行しないでください。エンジン破損や車両故障につながるおそれがあります。



TCB0007Z

### タイヤを傷つける運転をしない

- 道路の縁石などにタイヤの側面を接触させたり、道路上の凹みや突起物の乗り越しなどは避けてください。タイヤを傷つけるおそれがあります。

### 水たまり走行後はブレーキの効きを確認

- 水たまり走行後や洗車後は、ブレーキの効きが悪くなる場合があります。ブレーキペダルを軽く踏んで効きを確認してください。
- 効きが悪いときは、周囲の安全に十分注意しながら低速で走行し、効きが回復するまでブレーキペダルを繰り返し軽く踏んでください。

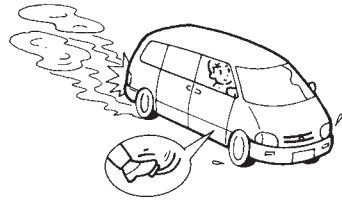

TCB0008Z

### 滑りやすい路面を走行するときは慎重に

- ぬれた路面や凍結路、積雪路などではスピードを落としてください。
- 急加速、急ブレーキ、急ハンドル、急激なエンジンブレーキは避けてください。タイヤがスリップしやすく、思わぬ事故につながるおそれがあります。

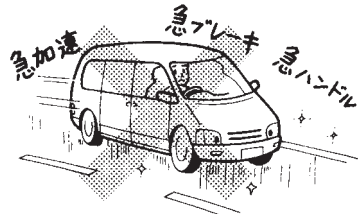

TCB0009Z

⚠️重要です。しっかりお読みください。

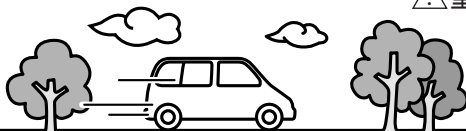

## 走行するときは

### 横風が強いときは

- 横風を受け、車が横に流されるようなときは、ハンドルをしっかり握ってスピードを徐々に落としてください。
- トンネルの出口、橋の上、切り通しなどは特に横風が発生しやすいので注意してください。

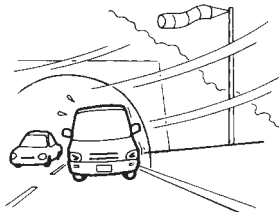

TCB0010Z

### ブレーキペダルに足をのせたままにしない

- ブレーキペダルに足をのせたまま走行しないでください。ブレーキの部品が早く摩耗したり、ブレーキが過熱し効きが悪くなるおそれがあります。

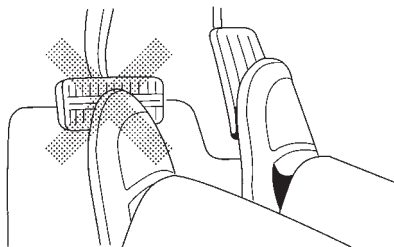

TCA0019Z

### 走行中に異常があったら

- 警告灯（**OP.115、127**）が点灯したら、ただちに安全な場所に停車し、適切な処置をしてください。  
そのまま走行すると思わぬ事故につながるおそれがあります。
- 走行中にタイヤがパンクやバースト（破裂）したときは、あわてずにハンドルをしっかり握ってスピードを徐々に落とし、安全な場所に停車してください。急ブレーキや急ハンドルを行うと、車両がコントロールできなくなり危険です。
- 床下に強い衝撃を受けたときは、ただちに安全な場所に停車し、ブレーキ液や燃料の漏れ、マフラーなど車体下部の各部に損傷がないか確認してください。漏れや損傷がある場合は、日産販売会社に連絡してください。

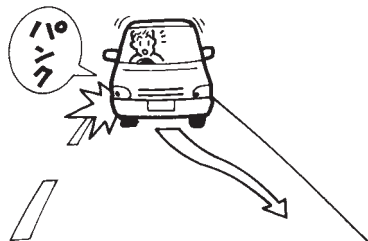

TCB0011Z

⚠️重要です。しっかりお読みください。



## 走行するときは

### 車を後退させるときは周囲に注意

- バックミラーやアラウンドビューモニターでは確認できない視界があります。車から降りて後方の人や障害物を確認してください。



ZSS0044

⚠️重要です。しっかりお読みください。

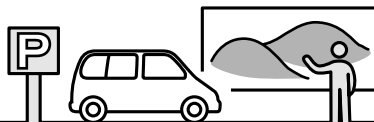

## 駐・停車するとき

### 燃えやすい物の上や近くに駐・停車しない

- 枯れ草、紙、木材、油など燃えやすい物の上や近くには駐・停車しないでください。排気管や排気ガスは高温になるため着火するおそれがあり危険です。

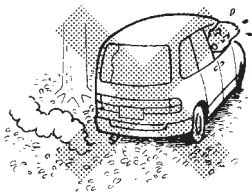

TSB0437Z

### 車から離れるときは必ずエンジンを止め施錠する

- 無人で車が動き出したり、盗難など思わぬ事故につながるおそれがあります。車から離れるときは、必ずパーキングブレーキをかけ、エンジンを止めてから施錠してください。
- お子さまや介護が必要な方を車内に残したままにしたり、貴重品を置いたままにしないでください。
- 坂道駐車はパーキングブレーキを確実にかけ、セレクトレバーをPに入れてください。更にタイヤに輪止めをすると効果があります。

### 仮眠や長時間駐車するときは必ずエンジンを止める

- 無意識にセレクトレバーを動かしたり、アクセルペダルを踏み込んだりして思わぬ事故やエンジン過熱による火災などにつながるおそれがあり危険です。
- 以下の状況ではエンジンをかけたままにしないでください。一酸化炭素中毒になるおそれがあります。
  - ・ 雪が積もった場所や降雪時
  - ・ 壁などに囲まれた換気の悪い場所
  - ・ 他車の排気口が近くにあるとき

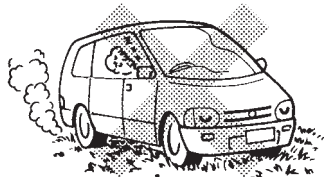

TCB0012Z

### ハンドルをいっぱいに切った状態を長く続けない

- 車庫入れなどで、エンジンをかけたままハンドルをいっぱいに切った状態を長く続けると、ハンドル操作力が重くなるがありますが異常ではありません。
- 詳しくは、EPS（電動パワーステアリング）警告灯…P.130をお読みください。

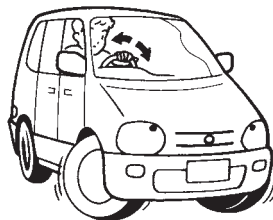

TCB0013Z

⚠️重要です。しっかりお読みください。

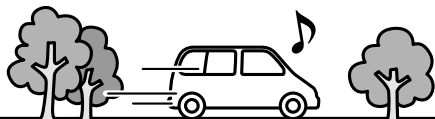

## オートマチック車を運転するときは

オートマチック車はその特性や操作上の注意をよく理解することが大切です。

🔍詳しくは、P.160の「オートマチック車の運転のしかた」も合わせてお読みください。

### クリーブ現象に注意

- エンジンがかかっているとき、セレクトレバーを**R**、**N**以外に入れると、アクセルペダルを踏まなくても車が動き出します。(これをクリーブ現象といいます。)
- 停車中はブレーキペダルをしっかりと踏んでください。特にエンジン始動直後やエアコン作動時など、エンジン回転数が上がっているときは、動力が強くなりますので、しっかりと踏んでください。

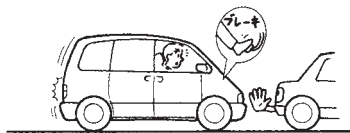

TCB0016Z

### キックダウンは適切に

- セレクトレバーが**D**で走行中にアクセルペダルをいっぱい踏み込むと、エンジン回転数が上がって、自動的に低速ギヤに切り替わり急加速します。(これをキックダウンといいます。)
- 滑りやすい路面や急カーブではキックダウン操作を避けてください。キックダウンすると、タイヤがスリップして思わぬ事故につながるおそれがあります。

### ペダルの位置を確認

- ペダルの踏み間違いは思わぬ事故につながります。エンジンをかける前に必ずペダルの位置を確認してください。
- アクセルペダルとブレーキペダルは右足で操作してください。

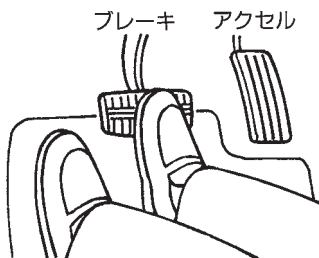

TCA0579Z

### セレクトレバーの操作は正しく確実に

- 発進時はブレーキペダルを踏んでセレクトレバーを操作してください。アクセルペダルを踏んだ状態で操作すると、急発進して危険です。
- 後退したあとは、すぐセレクトレバーを**R**から**N**に戻す習慣をつけてください。  
🔍セレクトレバーの使いかた…P.157

⚠️重要です。しっかりお読みください。

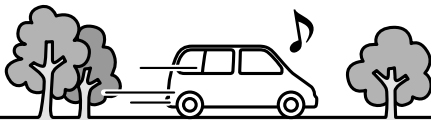

## オートマチック車を運転するときは

### セレクトレバー位置は目で確認

- エンジンをかけるときは**P**、前進するときには**D**、後退するときには**R**にあることを目で確認してください。
- キースイッチ（電源ポジション）がONのとき、セレクトレバーを**R**に入れると、後退位置を知らせるブザーが車内で鳴ります。（車外の人に注意するものではありません。）

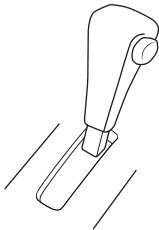

**P**

メーター内インジケーター  
ESF0301Z

### 走行中は**N**にしない

- 走行中にセレクトレバーを**N**にすると、エンジンブレーキが全く効かなくなり、思わぬ事故につながるおそれがあります。また、トランスアクスルが故障する原因となります。

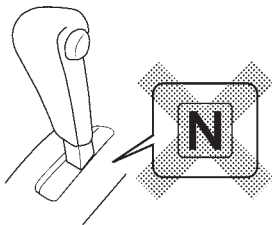

ESF0302Z

### 無用な空吹かしはしない

- 万一、セレクトレバーが**P**、**N**以外に入っていると、急発進し、思わぬ事故につながるおそれがあります。

### 駐車するときは**P**にする

- エンジンがかかったまま、セレクトレバーが**P**、**N**以外に入っていると、クリーブ現象で車が動き出したり、誤ってアクセルペダルを踏み込むと急発進したりして、思わぬ事故につながるおそれがあります。

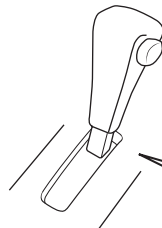

**P**

ESF0303Z

### シフトロックシステム

よく理解して正しく操作してください。

- キースイッチ（電源ポジション）がONのときは、ロック装置が作動し、ブレーキペダルを踏んでいないと、**P**からセレクトレバーを動かすことができません。
- セレクトレバーを**P**に入れないと、キースイッチ（電源ポジション）がLOCKになりません。
- セレクトレバーのボタンを押したままブレーキペダルを踏むと、セレクトレバーを動かさないことがあります。ブレーキペダルを踏んでから、セレクトレバーのボタンを押してセレクトレバーを動かしてください。

⚠️重要です。しっかりお読みください。



## こんなことにも注意

### 炎天下で駐車するときは

- 炎天下で駐車するときは、車内にライターや炭酸飲料の缶、サングラス、カメラなどを置いたままにしないでください。車内が高温になり、爆発したり変形するおそれがあります。

### ガスライターにも注意

- 操作部が露出しているガスライターをグローブボックスなどに入れておいたり、床やシートのすき間に落としたままにしないでください。荷物を押し込んだときやシートを動かしたときに、ガスが噴出して、火災につながるおそれがあります。

### 工具や布などの置き忘れに注意

- 点検や清掃に使用した工具や布などを、エンジンルーム内に置き忘れないようにしてください。故障や車両火災につながるおそれがあります。

### ラジエーターが熱いときはキャップを外さない

- ラジエーターやリザーバータンクが熱いときはキャップを外さないでください。蒸気や熱湯が噴き出し危険です。
- 冷却水の補給は温度が下がってから行ってください。

### 違法改造はしない

- 車の性能や機能に適さない部品を装着したり、自己流のエンジン調整や配線などを行わないでください。正常な性能を発揮できなかったり、故障や火災など思わぬ事故につながるおそれがあります。
- 日産が国土交通省に届け出をした部品以外の物を装着すると、違法改造になることがあります。

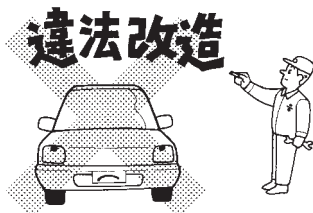

TCA0030Z

- 次のような場合には日産販売会社にご相談ください。
  - ・タイヤ、ロードホイールの交換  
指定以外のタイヤやロードホイールを装着しないでください。性能や機能に支障をきたし、安全な走行ができなくなるおそれがあります。
  - ・電装品、無線機などの取り付け  
適切でない電装品や無線機などを取り付けしないでください。電子機器部品に悪影響を及ぼしたり、誤った配線は故障や火災など、思わぬ事故につながるおそれがあります。また、バッテリー端子に電装品やアース線などを直接つながないでください。バッテリーがあがる可能性があります。(詳しくは、日産販売会社へご相談ください。)

⚠️重要です。しっかりお読みください。



## こんなことにも注意

### ・ハンドルの取り外しや交換

ハンドルの取り外しや交換を不適切に行うと、SRSエアバッグが正常に作動しなかったり、不意に作動したりして、思わぬ傷害を受けるおそれがあります。

### 冷却水に添加剤などを入れない

- 冷却水には、市販されている水漏れ防止剤などの添加剤を入れないでください。冷却装置に悪影響を及ぼし、車両故障につながるおそれがあります。
- 冷却水は、日産純正スーパーロングライフクーラントを必ずご使用ください。

### フロントバンパーと路面の干渉に注意

- エアロバンパー装着車は路面との間隔が狭いため、段差の大きい場所や縁石などに特に注意してください。フロントバンパーが路面と干渉して、破損するおそれがあります。

目次

⚠️警告

走行する前に

走行するとき

使室内装備の  
いかたつ車との  
あの上か  
手な万  
一  
の  
と  
きサー  
ビス  
デー  
タさ  
く  
い  
ん



⚠️ 重要です。しっかりお読みください。



## こんなときは異常ではありません

### ブレーキペダルを踏むと音がする

- 朝一番及び長時間駐車後の走り始め、又は降雨後や洗車後など湿気が多いときにブレーキペダルを踏むと、“キー”という音がする場合があります。この音はブレーキパッドが水分を吸収し、表面の摩擦力が一時的に変化したためで異常ではありません。
- これらの音がときどきするのは異常ではありませんが、頻繁に音がする場合は、すみやかに日産販売会社で点検を受けてください。
- S-HYBRID付車は、ブレーキペダルをゆっくりと奥まで踏み込むと、“カチッ”という音とブレーキペダルに若干の振動を感じる場合がありますが、ブレーキアシスト機構が正常に作動しているためで異常ではありません。

### ヘッドランプなどのレンズ内面がくもる

- ヘッドランプ、制動灯などは、雨天走行や洗車などにより、レンズ内面が一時的にくもることがあります。またヘッドランプ内と外気との温度差により、レンズ内面が結露することもあります。これは雨天時などに窓ガラスがくもると同様の現象で、機能上の問題ではありません。
- また、レンズの構造上、レンズのふちに水滴が付着することがありますが、機能上の問題ではありません。
- ただし、ランプ内に水がたまっている場合やレンズ内面に大粒の水滴が付着している場合は、日産販売会社にご相談ください。

⚠️重要です。しっかりお読みください。



## イベントデータレコーダ

### 車両データの記録・蓄積について

- この車両に装備されている以下システムの各コンピューターはEDR（イベントデータレコーダ）機能を備えています。以下システムの各コンピューターは正常に作動しているかどうかを常に診断し、EDRで車両が衝突したときの車両データを記録・蓄積しています。

### SRSエアバッグシステム

- SRSエアバッグシステムが作動したときに下記車両データを記録・蓄積します。
  - ・エアバッグシステムの作動に関する情報
  - ・エアバッグシステムの故障診断情報

### 📖 知識

- EDR（イベントデータレコーダ）は一般的なデータレコーダとは異なり、会話などの音声や映像は記録しません。

### データの扱いについて

- 日産自動車および日産自動車が委託した第三者は、EDRに記録されたデータを日産自動車の車両衝突安全性能の向上を目的として、取得・利用することがあります。なお、日産自動車および日産自動車が委託した第三者は、取得したデータを以下の場合を除き、第三者へ開示・提供することはありません。
  - ・車両の使用者の同意がある場合
  - ・裁判所命令など、法的強制力のある要請に基づく場合
  - ・統計的な処理を行うなど、使用者や車両が特定できないように加工したデータを研究機関などに提供する場合

目次

⚠️警告

走行する前に

走行するとき

室内装備の

つ車とあの上かたな

万のとき

サービスデータ

さくいん



# 走行する前に

# 2

●各部の開閉のしかた	28
キー	28
リモートコントロールエントリーシステム	29
インテリジェントキー	31
ドアについて	40
前席ドア	41
スライドドア	43
バックドア	52
キー封じ込み防止機能	57
エンジンフード	58
パワーウインドー	59
燃料補給口	62
パノラミックルーフ	63
●ハンドル・シート・ミラーの調節のしかた	66
正しい運転姿勢	66
ハンドル	67
フロントシート	68
セカンドシート	71
サードシート	78
ドアミラー	81
ルームミラー	82
●シートベルトの着用のしかた	83
シートベルトの正しい着用	83
シートベルトの着用のしかた	86
前席ロードリミッター付プリテンショナーシートベルト	91
●チャイルドシート	92
チャイルドシートについて	92
チャイルドシート適合表	94
ISO FIX対応チャイルドシート固定専用アンカーについて	96
●SRSエアバッグ	97
SRSエアバッグの作動	97
SRSエアバッグが作動するとき・しないとき	101

# 各部の開閉のしかた

## キ ー

### ⚠ 警告

- 航空機内ではリモコン（インテリジェントキー）のスイッチを押さないでください。また、バッグなどに収納するときは、荷物などでスイッチが押されないようにしてください。  
万一スイッチが押されると電波が発信され、航空機の運航に支障をきたすおそれがあります。

### 📖 知識

- キーを紛失したときは、盗難などを防ぐため、ただちに日産販売会社にご相談ください。
- キー番号を打刻したタグは、大切に保管してください。キー番号を日産販売会社に連絡すると購入できます。

### リモートコントロールエントリーシステム付車

- キーは2本ついてきます。

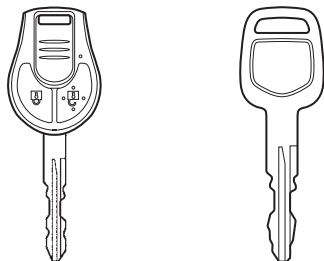

（リモコン付きキー）

キー番号タグ → 

ZIC0593

### インテリジェントキー付車

- インテリジェントキー（メカニカルキー内蔵）が2個ついてきます。



メカニカルキー

キー番号タグ → 

ZIC0594

※車種により、形状が異なります。

🔑メカニカルキー…P.39

## リモートコントロール エントリーシステム★

離れたところ（約1m）から全ドアの施錠・解錠ができます。

### ■使いかた

- 車に近づき、リモコンのスイッチを押します。
- 施錠・解錠時に、非常点滅表示灯が点滅します。  
（施錠時：1回、解錠時：2回）
- 施錠したあとは、必ず施錠されたことを確認してください。

解錠スイッチ

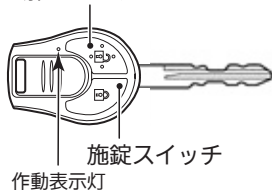

TSG0029Z

スイッチ	作 動
施錠スイッチ	全ドアを施錠します。
解錠スイッチ	全ドアを解錠します。

### オートロック機能

- 解錠スイッチを押してから約30秒以内にいずれかのドアを開けなかったとき、又はキースイッチにキーを差し込まなかったときは、盗難防止のため自動的に全ドアが施錠されます。  
（施錠されるまでの間に、再度解錠スイッチを押すと、その時点から約30秒後に施錠されます。）

### ■作動しないとき

- 次のような場合は作動しません。
  - ・キーをキースイッチに差し込んでいるとき。
  - ・ドアが完全に閉まっていない（半ドア）とき。（解錠のみできます。）
  - ・車から離れすぎているとき。
  - ・リモコンの電池が切れているとき。

### 🚗 アドバイス

- 周囲の状況によっては、作動する距離が変わることがあります。確実に作動させるためには、車両から約1mまで近づいてください。
- 極端に気温が低いとき、電池の性能が低下するため、システムが作動しない場合があります。
- リモコンは精密電子機器です。故障を防止するため、次のことをお守りください。
  - ・長時間高温になる場所に置かない。
  - ・無理に曲げたり、落としたり、強い衝撃を与えたりしない。
  - ・水にぬらさない。

### 📖 知識

- リモコンは同じ車両で最大5個まで使うことができます。ご購入やご使用開始方法については、日産販売会社にご相談ください。
- リモコンを紛失したときは、盗難などを防ぐため、ただちに日産販売会社にご相談ください。
- スイッチを押すと作動表示灯が点灯します。点灯しない場合は、電池の消耗が考えられます。電池が切れた場合は、新しい電池と交換してください。（OP.30）

### キー連動室内照明システム

- ドアを解錠すると、室内照明が約15秒間点灯します。（OP.202）

## ■電池の交換のしかた



### 警告

- 電池及び取り外した部品は、お子さまが飲み込まないように注意してください。



### アドバイス

- 電池交換の際、キーを破損するおそれがあります。日産販売会社での交換をおすすめします。

使用電池：リチウム電池CR1620

- ① お手持ちのプラスの精密ドライバーでネジを外します。
- ② スリットにマイナスの精密ドライバーを差し込み、ひねって上下に分解します。

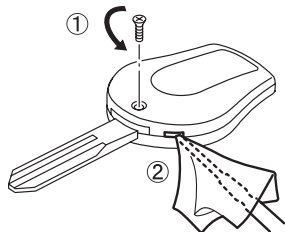

ZIC0595



### アドバイス

- 本体に傷をつけるおそれがあるため、ドライバーに布などを当てて外してください。ドライバーを奥に差し込みすぎると内部の基板を傷つけるおそれがあります。

- ③ 古い電池を取り外し、新しい電池の+極を下側にしてはめ込みます。

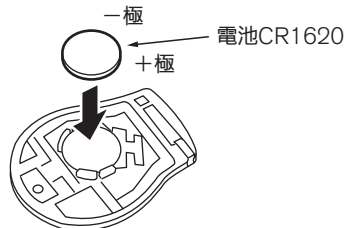

ESH0633Z



### アドバイス

- 電池の+極と-極は必ず正しい向きにしてはめ込んでください。
- 内部回路、電子端子などに触れないでください。故障の原因となります。

- ④ 組み付けるときはふたの先端を合わせてから上下を組み付けます。

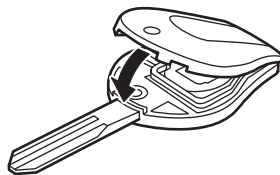

ZIC0596

- ⑤ 取り外したネジを取り付けます。



### アドバイス

- 電池交換後は、リモートコントロールエントリーシステムの機能が正常に作動するか必ず確認してください。

## インテリジェントキー★

インテリジェントキー機能とは、インテリジェントキーを携帯することにより、キーを取り出すことなくドアの施錠・解錠やエンジンの始動が可能になる大変便利なシステムです。従来通り、リモートコントロールエントリー機能も使えます。

### ⚠ 注意

インテリジェントキーは運転者が必ず携帯してください。

- エンジンの始動やドアの施錠・解錠など、車を操作するためにはなくてはならないものです。大切に保管してください。

### 🚗 アドバイス

- インテリジェントキーは微弱な電波を使用しています。  
次のような使用環境では機能が障害が起こるため、インテリジェントキー機能やリモートコントロールエントリー機能が正常に作動しない場合があります。  
 Ⓞ インテリジェントキーが正常に作動しないとき…P.155
  - ・ 近くにテレビ塔や発電所、放送局など強い電波を発生する設備があるとき。
  - ・ 無線機や携帯電話などの無線通信機器と一緒に携帯しているとき。
  - ・ インテリジェントキーが金属性のものに接したり、覆われたりしているとき。
  - ・ 近くで電波式リモートコントロールエントリーを使用しているとき。
  - ・ インテリジェントキーをパソコンなどの電化製品の近くに置いたとき。
  - ・ コインパーキングに駐車したとき。(車両検出用の電波の影響があるため)
  - ・ 近くで電波式侵入警報装置を使用しているとき。
  - ・ 極端に気温が低いとき(電池の性能が低下するため)
- インテリジェントキーは電波法の認証に適合しています。次のことを必ずお守りください。
  - ・ 電池を交換するとき以外は分解しない。(分解、改造したものを使用することは法律で禁止されています)
  - ・ 日本国内のみで使用する。
- インテリジェントキーは車両との通信のために常時受信動作をしているため、常に電池を消耗しています。電池の寿命は使用状況によりますが約2年程度です。電池が切れた場合は、新しい電池と交換してください。(ⓄP.34)
- インテリジェントキーの電池が切れたとき、応急処置としてエンジンの始動やドアの施錠・解錠を行うことができます。  
 Ⓞ インテリジェントキーが正常に作動しないとき…P.155
- インテリジェントキーをテレビやパソコンなどの電化製品の近くに置かないでください。電池を著しく消耗することがあります。
- 本車両は電氣的にステアリングロックを制御しているため、電源ポジションがLOCKのときにバッテリーがあがると、ステアリングロックの解除が行えなくなります。バッテリーあがりには特に注意してください。
- 万が一バッテリーがあがったときは、すみやかにバッテリーを充電してください。(ⓄP.240)



## キーについて

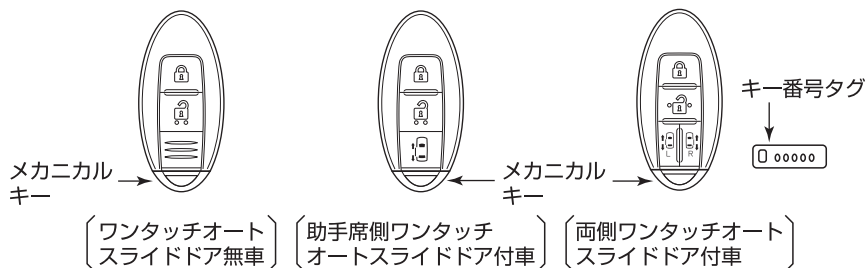

ZIC0555

インテリジェントキーには以下の機能があります。

- インテリジェントキー機能 (○P.35)
- リモートコントロールエントリー機能 (○P.37)
- メカニカルキー機能 (○P.39)

### 警告

- 植え込み型心臓ペースメーカー及び植え込み型除細動器 (ICD) を使用している方は、アンテナから約22cm以内の範囲に装着部位が近づかないようにしてください。ドア開閉時、各リクエストスイッチ操作時、エンジン始動時などにインテリジェントキーの電波が植え込み型心臓ペースメーカー及び植え込み型除細動器 (ICD) の作動に影響を与えるおそれがあります。

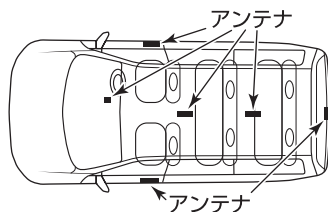

ZIC0589

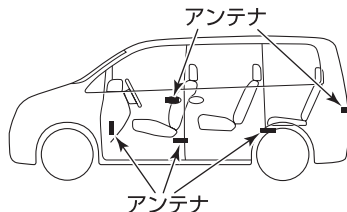

ZIC0590

- 植え込み型心臓ペースメーカー及び植え込み型除細動器 (ICD) 以外の医療電気機器を使用している方は、インテリジェントキーの電波が医療電気機器の動作に影響を与える場合があるため、医療電気製造業者などへ影響を確認してからご使用ください。
- 詳しくは、日産販売会社にお問い合わせください。

## アドバイス

- インテリジェントキーは送信機を内蔵している精密電子機器です。故障を防止するため、次のことをお守りください。
  - ・長時間高温になる場所に置かない。
  - ・分解しない。
  - ・無理に曲げたり、落としたり、強い衝撃を与えたりしない。
  - ・水にぬらさない。
  - ・超音波洗浄器などにつけない。
  - ・磁気を帯びたキーホルダーなどを付けない。
  - ・テレビ、オーディオなど、磁気を帯びた機器の近くに置かない。
- インテリジェントキーはドアポケットに入れないでください。ドアを閉めるとき衝撃により破損するおそれがあります。またドアポケット内に一緒に入れておいた物がドアを閉めた衝撃で当たるなどして勝手にスイッチが入り、キーを車内に封じ込めるおそれがあります。

## 知識

- インテリジェントキーは同じ車両で最大4個まで使うことができます。ご購入やご使用開始方法については、日産販売会社にご相談ください。
  - キーを紛失したときは、盗難などを防ぐため、ただちに日産販売会社にご相談ください。
  - キー番号を打刻したタグは大切に保管してください。キー番号を日産販売会社に連絡すると購入できます。
  - インテリジェントキーのスイッチを押しても作動しないときは、電池の消耗又は故障が考えられます。日産販売会社にご相談ください。
- ☑電池の交換のしかた…P.34

## ■電池の交換のしかた

### 警告

- 電池及び取り外した部品は、お子さまが飲み込まないように注意してください。

### アドバイス

- 電池交換の際、キーを破損するおそれがあります。日産販売会社での交換をおすすめします。

使用電池：リチウム電池CR2025

- ① インテリジェントキー裏側のロックを外しながら、メカニカルキーを引き抜きます。
- ② スリットにマイナスの精密ドライバーを差し込み、ひねって上下に分解します。

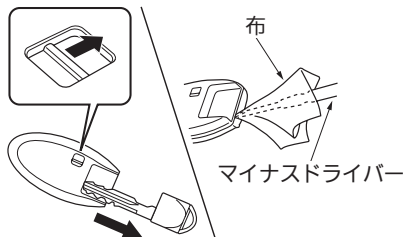

ESG0742Z

### アドバイス

- 本体に傷をつけるおそれがあるため、ドライバーに布などを当てて外してください。ドライバーを奥に差し込みすぎると内部の基板を傷つけるおそれがあります。

- ③ 古い電池を取り外し、新しい電池の+極を下側にしてはめ込みます。

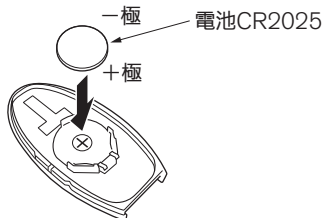

ECE0138Z

### アドバイス

- 電池の+極と-極は必ず正しい向きにしてはめ込んでください。
- 内部回路、電子端子などに触れないでください。故障の原因となります。

- ④ 組み付けるときはふたの先端を合わせてから上下を組み付けます。

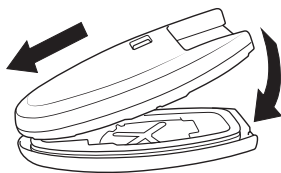

ECH0006Z

### アドバイス

- 電池交換後は、インテリジェントキーシステムの機能が正常に作動するか必ず確認してください。

## インテリジェントキー機能について

車内及び車外の作動範囲内でインテリジェントキーを携帯しているときに操作できます。

### ■ ドア施錠・解錠の作動範囲

- 作動範囲は、各リクエストスイッチから周囲約80cm以内です。

○ ドアの施錠・解錠…P.41

○ バックドアの施錠・解錠…P.53

作動範囲（各リクエストスイッチから周囲約80cm以内）

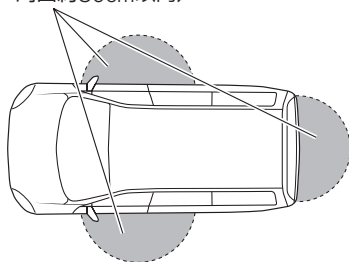

ESF0119Z

### 🚗 アドバイス

- 車両（ドアガラスやドアハンドル、リアバンパーなど）に近づきすぎている場合などは作動しないことがあります。
- 作動範囲は各リクエストスイッチを中心に約80cmの球状になっているため、地面近くや高い場所では作動しないことがあります。
- インテリジェントキーの電池が消耗しているときや、強い電波、ノイズのある場所では、作動範囲が狭くなったり、作動しないことがあります。

### 📖 知識

#### キー連動室内照明システム

- ドアを解錠すると、室内照明が約15秒間点灯します。(○P.202)

#### アンサーバック機能

- ドアの施錠・解錠時に、作動確認のためのブザーと非常点滅表示灯が作動します。  
(施錠時1回、解錠時2回)
- アンサーバック機能を停止することができます。日産販売会社にご相談ください。

#### オートロック機能

- リクエストスイッチ（又はインテリジェントキーのドア解錠スイッチ）を押して、解錠後約30秒以内に以下のいずれの操作も行わなかった場合は、盗難防止のため自動的に全ドアが施錠されます。  
(施錠されるまでの間に、再度インテリジェントキーの解錠スイッチを押すと、その時点から約30秒後に施錠されます。)
- ・ ドアを開ける。
- ・ エンジンスイッチを押す。

 知識

- インテリジェントキーが作動範囲内であれば、インテリジェントキーを携帯している人以外でもリクエストスイッチを押して施錠、解錠ができます。
- 自車のインテリジェントキーが車内にあるときは、キー封じ込み防止のため、リクエストスイッチによるドアの施錠はできません。  
施錠したいときは、以下のことを行ってください。
  - ・車内にあるインテリジェントキーを取り出し、リクエストスイッチを押す。
  - ・リモートコントロールエントリー機能（[○P.37](#)）又はメカニカルキー機能（[○P.39](#)）で施錠する。

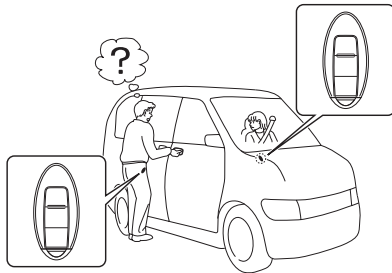

ESG0831Z

## 作動しないとき

- 次のような場合、インテリジェントキー機能によるドアの施錠・解錠ができません。
  - ・電源ポジションがAcc、ONのとき。
  - ・ドアが完全に閉まっていない（半ドア）とき。
  - ・インテリジェントキーが施錠・解錠作動範囲内（[○P.35](#)）にないとき。
  - ・携帯しているインテリジェントキー以外に自車のインテリジェントキーが車内にあるとき。（解錠のみできます。）
  - ・インテリジェントキーの電池が切れているとき。（[○P.34](#)）

## ■エンジン始動の作動範囲

作動範囲は、車両室内です。(ラゲッジルーム内は除きます。)

作動範囲 (車内)

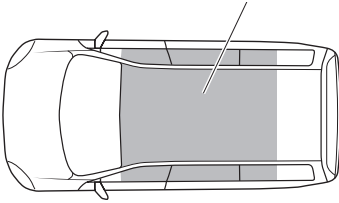

ESF0120Z

### 🚗 アドバイス

- インテリジェントキーの電池が消耗しているときや、強い電波、ノイズのある場所では、作動範囲が狭くなったり、作動しないことがあります。

### 📖 知識

- ラゲッジルーム内は作動範囲ではありませんが、エンジンの始動が可能になることもあります。
- 車内でもインストルメントパネル上、グローブボックス内、ドアポケット内などにインテリジェントキーがあるときは、エンジンの始動ができないことがあります。
- 車外でもドアやドアガラスに近づきすぎた場合は、エンジンの始動が可能になることがあります。

## リモートコントロールエントリー機能について

離れたところ (約1m) からインテリジェントキーで全ドアの施錠・解錠ができます。

### ■使いかた

- 車に近づき、インテリジェントキーのスイッチを押します。
- リモートコントロールエントリー機能で施錠したあとは、必ず施錠されたことを確認してください。

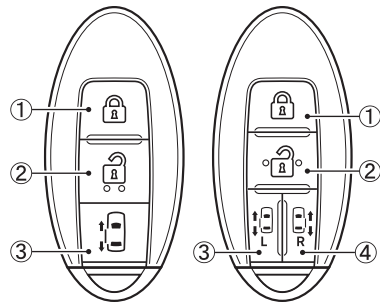
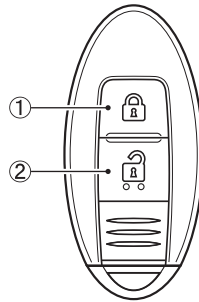

ZIC0556

スイッチ	作 動
① ドア施錠スイッチ	全ドアを施錠します。
② ドア解錠スイッチ	全ドアを解錠します。
③ ワンタッチオートスライドドア開閉スイッチ（助手席側）★	約1秒間押し続けるとワンタッチオートスライドドア（OP.47）が開閉します。※
④ ワンタッチオートスライドドア開閉スイッチ（運転席側）★	

※オート作動中にスイッチを押すと、作動している方向と反対の方向に動き、全開又は全閉して停止します。

### 知識

- ドアの施錠・解錠時にはキー連動室内照明システム、アンサーバック機能、オートロック機能が作動します。（OP.35）
- ドア施錠スイッチを押したときに車外警報ブザーが“ピピピピ…”と鳴ったときは、ドアが施錠されていません。以下を確認し、再度施錠してください。
  - ・いずれかのドアが半ドアになっていないか。
  - ・ドアを閉める前にドア施錠スイッチを押していないか。

### ■作動しないとき

- 次のような場合は、インテリジェントキーのスイッチを押しても作動しません。
  - ・電源ポジションがAcc、ONのとき。
  - ・ドアが完全に閉まっていない（半ドア）とき。（解錠のみできます。）
  - ・車から離れすぎているとき。
  - ・インテリジェントキーの電池が切れているとき。

### アドバイス

- 周囲の状況によっては、作動する距離が変わることがあります。確実に作動させるためには、車両から約1mまで近づいてください。

## メカニカルキー機能

インテリジェントキーの電池が切れたときや、車両のバッテリーがあがったときなどにドアの施錠・解錠ができます。

### ■メカニカルキーの取り外しかた

- インテリジェントキー裏側のロックを外しながらメカニカルキーを引き抜きます。

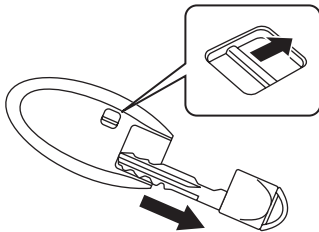

ZIC0035

- 元に戻すときは、ロックが戻るまで確実に差し込みます。

### ⚠ 注意

- インテリジェントキーは必ずメカニカルキーを内蔵した状態で携帯してください。

## エンジンイモビライザー (盗難防止装置)

車両の盗難に対する防衛性能を高めるために、インテリジェントキーに送信機を内蔵し、あらかじめ登録されているインテリジェントキー以外でのエンジンの始動を禁止するシステムです。

- エンジンイモビライザーが働いているときは、セキュリティーインジケーター (OP.125) が点滅します。

### 🚗 アドバイス

- 電源ポジションをONにしたときセキュリティーインジケーターが点灯し続ける場合は、システムの異常が考えられます。日産販売会社で点検を受けてください。

### 📖 知識

- インテリジェントキーに登録された信号は、インテリジェントキーごとに異なります。
- エンジンが始動できない場合は、一度電源ポジションをOFFにして、5秒以上経過してから再始動してください。
- 上記の操作を行ってもエンジンが始動できない場合は、日産販売会社で点検を受けてください。



## ドアについて

### 警告

- ドアの開閉はお子さまにはさせないでください。手、首、足などを挟んだりして、重大な傷害につながるおそれがあります。
- ドアを開けるときは、周囲の安全を十分確認してください。後続車や通行人にぶつかるおそれがあります。風が強いときは特に注意して開けてください。
- 走行する前にドアを確実に閉めてください。走行中に突然ドアが開き、思わぬ事故につながるおそれがあります。

### 注意

- 車から離れるときは、盗難や事故防止のため、必ずエンジンを止め施設してください。

### 知識

- ドアハンドルを引きながら解錠しようとする、ドアが解錠できないことがあります。一度ドアハンドルを戻すと自動的に解錠し、再度ドアハンドルを引くとドアを開けることができます。

#### キー連動室内照明システム

- 運転席ドアを解錠すると、室内照明 (⊙ P.200) が約15秒間点灯します。

### 知識

#### キースイッチ (電源ポジション) 連動ドアロック解除システム

- リモートコントロールエントリーシステム付車は、キーをキースイッチから抜くと全ドアが自動的に解錠されます。
- インテリジェントキー付車は、電源ポジションをONからOFFにすると全ドアが自動的に解錠されます。
- キースイッチ (電源ポジション) 連動ドアロック解除システムの作動・非作動を切り替えることができます。(工場出荷時は「非作動」に設定されています。) 次の手順で設定を切り替えます。
  - ① 全ドアを閉めます。
  - ② キースイッチ (電源ポジション) をONにします。
  - ③ キースイッチ (電源ポジション) をONにしたあと、20秒以内にドアロックスイッチの解錠側を5秒以上押し続け、作動と非作動を切り替えます。
    - 作動：非常点滅表示灯が2回点滅
    - 非作動：非常点滅表示灯が1回点滅

## 前席ドア

### ■インテリジェントキー機能による施錠・解錠

キーを取り出すことなく施錠や解錠ができます。

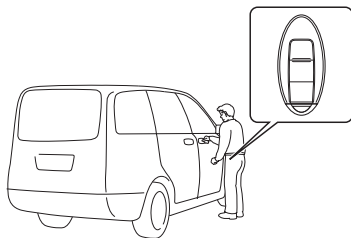

ESG0833Z

- インテリジェントキーを携帯しているとき、運転席ドア又は助手席ドアの施錠・解錠作動範囲内でドアハンドル・リクエストスイッチを押すと全ドアが施錠又は解錠します。
- 施錠したあとは、必ず施錠されたことを確認してください。

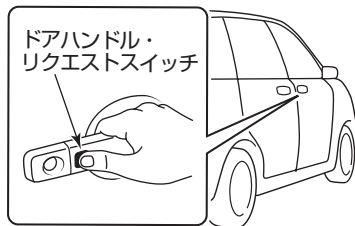

ZIC0527

### 知識

- インテリジェントキーを検知しているドアハンドル・リクエストスイッチでのみ施錠・解錠を行うことができます。
- ドアの施錠・解錠時にはアンサーバック機能、オートロック機能が作動します。(QP.35)

### 作動しないとき

- 次のような場合は作動しません。
  - ・電源ポジションがAcc、ONのとき。
  - ・ドアが完全に閉まっていない(半ドア)とき。
  - ・インテリジェントキーが施錠・解錠作動範囲内(QP.35)にないとき。
  - ・携帯しているインテリジェントキー以外に自車のインテリジェントキーが車内にあるとき。(解錠のみできます。)
  - ・インテリジェントキーの電池が切れているとき。(QP.34)

## ■キー（メカニカルキー）による施錠・解錠

車両前方に回すと施錠し、車両後方に回すと解錠します。

- 運転席ドアを施錠・解錠すると、全ドアが同時に、施錠・解錠します。
- ☑メカニカルキー機能について… P.39

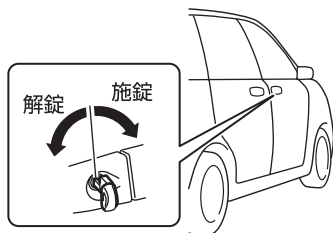

ZIC0607

## ■リモコン（インテリジェントキー）による施錠・解錠

- 車に近づき、リモコン（インテリジェントキー）のスイッチを押します。
- ☑リモートコントロールエントリーシステム付車…P.29
- ☑インテリジェントキー付車…P.37

## ■キー（インテリジェントキー）を使わない施錠

- 車内のロックノブを押し込み、ドアハンドルを引きながらドアを閉めます。

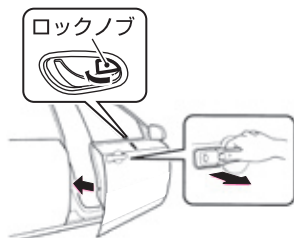

ZIC0558

### 🚗 アドバイス

- キー（インテリジェントキー）封じ込み防止のため、キー（インテリジェントキー）を携帯していることを確認してから施錠してください。
- ☑インテリジェントキー付車のキー封じ込み防止機能…P.57

### 📖 知識

- 以下の場合、運転席ロックノブ又はドアロックスイッチで施錠できません。
  - ・キースイッチにキーが差し込まれているとき。（リモートコントロールエントリーシステム付車）
  - ・インテリジェントキーが車内にあるとき。（インテリジェントキー付車）

## ■ロックノブによる施錠・解錠

- 車内のロックノブを車両前方に押し込むと施錠し、車両後方に押し込むと解錠します。
- 運転席のロックノブで施錠・解錠すると、全ドアが同時に、施錠・解錠します。
- ドアを開けるときは、解錠後ドアハンドルを引きます。

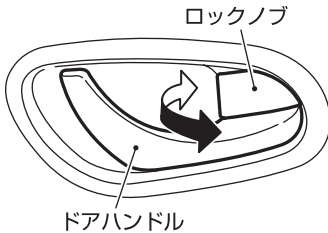

ZIC0557

### 知識

- 運転席ドアは、施錠したままでもドアハンドルを引くとドアが開けられます。そのとき、全ドアが同時に解錠します。

## ■ドアロックスイッチによる施錠・解錠

- 運転席のドアロックスイッチを押すと、全ドアの施錠・解錠ができます。

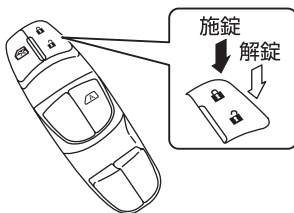

ZIC0559

## スライドドア

### 注意

- 必ず次のことをお守りください。重大な傷害や事故又は車両破損につながるおそれがあります。
  - ・必ずドアハンドルを持って閉閉する。
  - ・傾斜地でスライドドアを開けるときは、ロックするまで確実に開ける。
  - ・スライドドアを強く開けない。
  - ・ドアハーネスやブラケットに手や足などを掛けない。

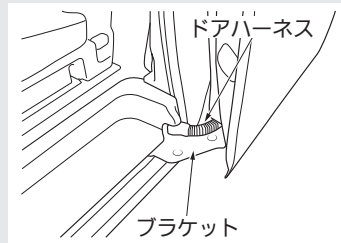

ESF0014Z

- ・スライドドアを閉めるときは、ステップの上に物が無いことを確認する。

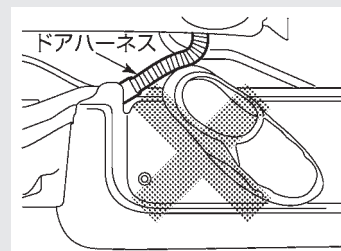

ZIC0280

 知識

- 燃料補給口を開けているときに運転席側のスライドドアを開けると、リッドとの干渉を防ぐために約半分開いたところで止まります。
- 運転席側のスライドドアが全開しているとき、燃料補給口を開けるとスライドドアと干渉します。

---

**施錠・解錠のしかた**



---

**■リモコン（インテリジェントキー）による施錠・解錠**

- 車に近づき、リモコン（インテリジェントキー）のスイッチを押します。
- リモートコントロールエントリー機能について…P.37

**■ロックノブによる施錠・解錠**

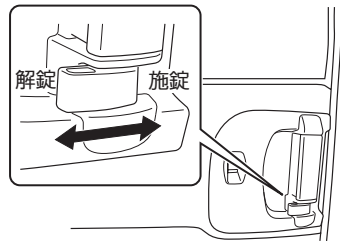
- 車内のロックノブを車両前方に押しと施錠し、車両後方に押しと解錠します。



ESH0854Z

**■ドアロックスイッチによる施錠・解錠**

- 運転席のドアロックスイッチで、スライドドアの施錠・解錠ができます。

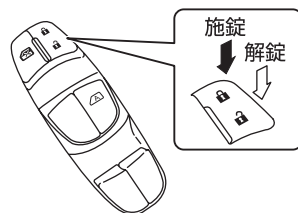

ZIC0559

## 開閉のしかた

### ■車外からの開閉

- 解錠後、ドアハンドルを手前に引きながらスライドドアを開閉します。

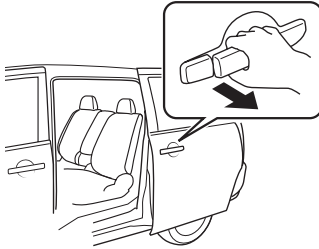

ESH0855Z

### 知識

- スライドドアを全開すると全開位置でロックします。ロックしているときに、外側のドアハンドルを斜めに引いてもロックが外れず閉められません。ドアハンドルはスライドドアに対して垂直に引いてください。また、ロックは内側のドアハンドルを引いても外れません。

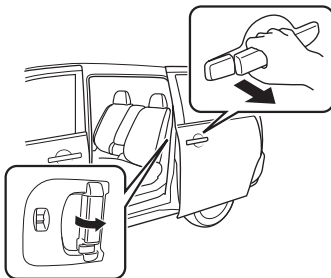

ESH0856Z

### ■車内からの開閉

- 解錠後、ドアハンドルを引きながらスライドドアを開閉します。

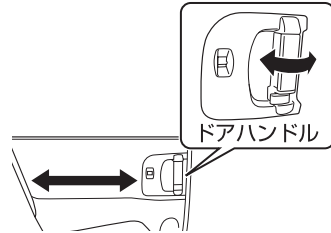

ZIC0560

## チャイルドセーフティドアロック

車内のロックノブの位置に関係なく、スライドドアを車内から開けられなくなります。

- お子さまを乗せるときに使います。

### ■施錠のしかた

- 左右のスライドドアにあるロックレバーをLOCK側にしてスライドドアを閉めます。

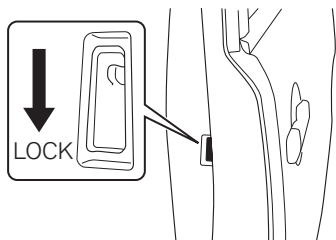

ZIC0475

- ロックを解除するときは、ロックレバーを元に戻します。

### ■スライドドアを開けるとき

- ロック作動中にスライドドアを開けるときは、車内のロックノブが解錠していることを確認し、車外からドアハンドルを引きます。

#### 📖 知識

- 車内から開けるときは、窓ガラスを下げ、手を外に出して車外のドアハンドルを引きます。

## オートクローザー

自動的にスライドドアを全閉させる機能です。

閉めるとき、半ドア状態まで閉めると自動的に全閉します。

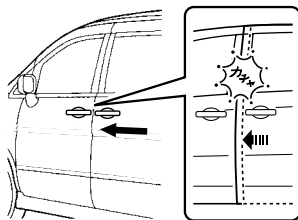

TSF0002Z

### ⚠️ 注意

- スライドドアや車体側に手を触れていると、手を挟まれてケガをすることがあります。
- スライドドアを閉めるときは、スライドドアのふちやその周辺に手を掛せず、ドアハンドルを持って閉めてください。

### 🚗 アドバイス

- ドアハンドルを開方向に引いたままスライドドアを閉めると、オートクローザーは作動しません。
- バッテリーが弱っている場合には、オートクローザーが作動しないことがあります。
- オートクローザーの故障によりスライドドアが閉まりきらないときは、スライドドアを一旦開け、再度手で閉めてください。
- オートクローザーの故障によりスライドドアが開かなくなった場合には、すみやかに日産販売会社で点検を受けてください。

## ワンタッチオートスライドドア\*

解錠した状態からスイッチを押すだけで、スライドドアを自動的に開閉させる機能です。

### 注意

- 確実に停車している状態で開閉操作をしてください。
- 開閉操作をするときは、車外及び車内のスライドドア周囲の安全を十分確認してから行ってください。周囲の人の身体がスライドドアに触れたままオート作動させると、指を挟まれたり、頭や腕を引き込まれて思わぬケガをするおそれがあります。
- 車が大きく傾いている状態ではオート作動させないでください。
- オート作動中にドアを押したり引いたりしないでください。反転して挟まれるおそれがあります。
- スライドドアレール部には手を入れないでください。レール部のケーブルに触れると、スライドドアがオート作動するおそれがあります。

### アドバイス

- エンジン停止時に何回も作動させないでください。バッテリーがあがりエンジンの始動ができなくなります。
- オート作動中はエンジンを始動させないでください。正常に作動しなくなることがあります。
- 車を発進させるときは、オートスライドドアが全開していることを確認してください。
- 次の場合は、オートドアメインスイッチをOFFにしてください。
  - ・スライドドアが故障したとき
  - ・スライドドアを長時間開けたままにするとき
  - ・洗車や整備を行うとき
  - ・手で使用する時
- 全開時には、スライドドアの外側又は内側のドアハンドルに不用意に手を掛けたり、ワンタッチスイッチに触れないでください。ドアハンドル又はスイッチを操作すると自動でドアが閉まり始めます。
- スライドドア前端部のタッチセンサーを傷つけないようにしてください。センサーが切断されると、オートスライド機能は作動しなくなります。

タッチセンサー

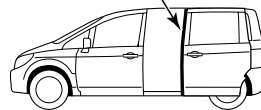

ESE1041Z

- バッテリーあがりやバッテリーの脱着を行ったあと、スライドドアが開いている状態で再びバッテリーをつないだときは、必ず一旦手でドアを全閉してからオート作動を行ってください。全閉位置以外からスイッチ操作を行うと、ドアのオート開閉機能が正常に作動しないことがあります。



 知識

- 閉作動時、半ドア位置までドアがスライドすると、オートクローザー機能で全閉します。  
 オートクローザー…P.46
- オートドアメインスイッチがONのとき、スライドドアを開けたまま車を動かすとブザーが鳴ります。(停車又はスライドドアを閉めると鳴り止みます。)
- オート作動の開始時とオート閉作動中は、ブザーが鳴ります。
- 燃料補給口が開いているときは、リッドとの干渉を防ぐため運転席側スライドドアのオートスライド(自動開閉)機能が作動しません。

## ■オートドアメインスイッチ

オートスライド(自動開閉)機能のON・OFFができます。通常はONにしておきます。

- オートスライド機能を使うときは、ON側を押します。
- 使わないときは、OFF側を押します。

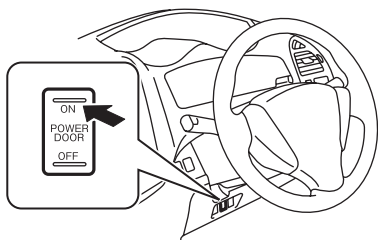

ZIC0561

 知識

- オートドアメインスイッチをOFFにしてもオートクローザー ( OP.46) は作動します。

オート作動は、以下の状態が満たされたときのみ作動させることができます。

 アドバイス

- オート作動中に次の内容が満たされなくなると、作動が停止しオート作動しなくなることがあります。その場合、作動状態を再度満たせばオート作動させることができます。

 知識

- バッテリー電圧が極端に下がっている(11V以下)と作動しません。

- 車両が停止しているときは、電源ポジションがどの位置にあっても作動させることができます。
- 電源ポジションがONのときは、次の状態も1つ以上満たしていないと作動させることができません。
  - ・セレクトレバーがに入っている
  - ・フットブレーキを踏んでいる
  - ・パーキングブレーキをかけている

## ■運転席スイッチによる開閉のしかた

スライドドアを解錠してから操作します。

- スライドドア全閉時にスイッチを約1秒間押すと、自動的に開きます。
- スライドドア全開時にスイッチを約1秒間押すと、自動的に閉まります。
- オート作動中にスイッチを押すと、作動している方向と反対の方向に動き、全開又は全閉して停止します。

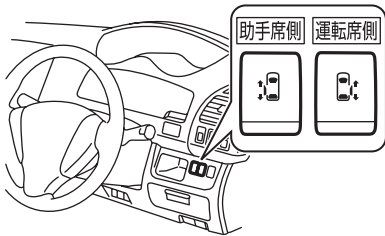

ZIC0562

## ■ワンタッチスイッチによる開閉のしかた

スライドドアを解錠してから操作します。

- スライドドア全閉時にワンタッチスイッチを押すと、自動的に開きます。
- スライドドア全開時にワンタッチスイッチを押すと、自動的に閉まります。
- オート作動中にワンタッチスイッチを押すと、作動している方向とは反対の方向に動き、全開又は全閉して停止します。

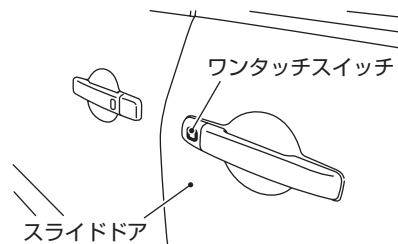

ZIC0478

## ■ インテリジェントキーによる開閉のしかた

スライドドアを解錠してから操作します。

- スライドドア全閉時にインテリジェントキーのワンタッチオートスライドドア開閉スイッチを約1秒間押すと、自動的に開きます。
- スライドドア全開時にワンタッチオートスライドドア開閉スイッチを約1秒間押すと、自動的に閉まります。
- オート作動中にワンタッチオートスライドドア開閉スイッチを押すと、作動している方向と反対の方向に動き、全開又は全閉して停止します。

🔑 リモートコントロールエントリー機能…P.37

## ■ ドアハンドルによる開閉のしかた

スライドドアを解錠してから操作します。

スライドドアの外側又は内側のドアハンドルをブザーが鳴るまで操作します。

### 外側のドアハンドル

- スライドドア全閉時にドアハンドルを引くと、自動的に開きます。
- スライドドア全開時にドアハンドルを引くと、自動的に閉まります。
- オート作動中にドアハンドルを引くと、作動している方向と反対の方向に動き、全閉又は全開して停止します。

### 内側のドアハンドル

- スライドドア全閉時にドアハンドルを開方向に操作すると、自動的に開きます。
- スライドドア全開時にドアハンドルを開又は閉方向に操作すると、自動的に閉まります。
- オート作動中にドアハンドルを開又は閉方向に操作すると、作動している方向と反対の方向に動き、全閉又は全開して停止します。

### 知識

- チャイルドセーフティドアロックをLOCK側にしているとき、スライドドア内側のドアハンドルでは開けることができません。

## ■ 挟み込み防止機構

- スライドドアがオート作動中に、挟み込み、引っ掛かりなどを感知すると、ドアが反対方向に動き、全開又は全閉して停止します。
- スライドドアがオート閉作動中にドア前端部のタッチセンサーに触れると、ドアが反対方向に動き、全開位置で停止します。



### 注意

- 挟まれる物や挟まれかたによっては、挟み込み防止機構が作動しない場合があります。手などを挟まないように十分注意してください。

### 👉 アドバイス

- スライドドア前端部のタッチセンサーを傷つけないでください。
- タッチセンサーが切断されると、オートスライド機能は作動しなくなります。
- タッチセンサーが切断されたときは、安全のためすみやかに日産販売会社に連絡してください。
- 全開位置付近で挟み込みを感知すると、ドアは反転せずに停止することがあります。

## バックドア

## ⚠ 警告

- ラゲッジルーム（荷室）に人を乗せて走行しないでください。急ブレーキをかけたときなど、重大な傷害につながるおそれがあります。
- 走行前に、バックドアが確実に閉まっていることを必ず確認してください。バックドアを開けたまま走行すると、車内に排気ガスが侵入し、一酸化炭素中毒になるおそれがあります。

## ⚠ 注意

- バックドアを開ける前に、バックドアに付着した雪や氷、ゴミ等の重量物を取り除いてください。重量物が付いたままバックドアを開けると、重みで突然閉まるおそれがあります。
- バックドアは必ず全開してください。途中で止めると突然閉まるおそれがあります。
- 風が強いときに開けると、風にあおられ急に閉まることがありますので特に注意してください。
- バックドアを閉めるときは、手などを挟まないよう注意してください。

## ⚠ 注意

## バックドアガスステーについて

- バックドアのガスステーはバックドアの重量を支えるために取り付けられています。ガスステーの損傷や作動不良を防ぐために、次のことをお守りください。
  - ・ ガスステーに手やひもなどをかけたり、横方向に力をかけたりしない
  - ・ ビニール片、ステッカー、接着剤などの異物をロッド部に付着させない
- ガスステーを持って、バックドアを閉めたり、ぶら下がったりしないでください。手や腕を挟んだりして思わぬケガをするおそれがあります。

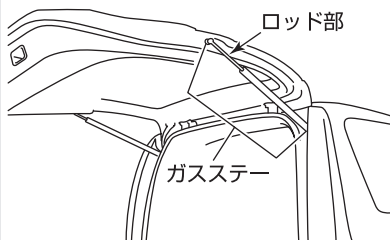

ZIC0592

## 🚗 アドバイス

- 電磁式バックドアオープナースイッチを押したまま、リモコンでドアを施錠・解錠しないでください。故障の原因になります。

## 施錠・解錠のしかた

### ■インテリジェントキー機能による施錠・解錠

キーを取り出すことなく施錠や解錠ができます。

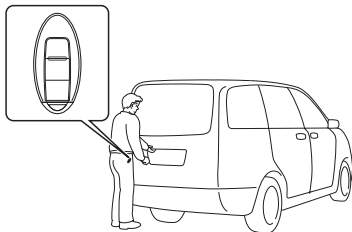

ESG0834Z

### バックドア・リクエストスイッチ

- インテリジェントキーを携帯しているとき、作動範囲内でバックドア・リクエストスイッチを押すとバックドア（ドアも同時に）が施錠又は解錠します。
- 施錠したあとは、必ず施錠されたことを確認してください。

### 電磁式バックドアオープナースイッチ

- インテリジェントキーを携帯しているとき、作動範囲内で電磁式バックドアオープナースイッチを押すと、バックドアを解錠し開けることができます。この時、ドアも同時に解錠します。

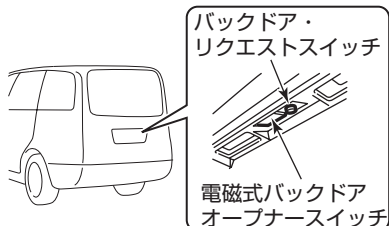

ZIC0480

### 知識

- 施錠するときはバックドアを閉めてからバックドア・リクエストスイッチを押します。
- 施錠・解錠時にはアンサーバック機能、オートロック機能（○P.35）が作動します。ただし、電磁式バックドアオープナースイッチで解錠したときは作動しません。

### ■リモコン（インテリジェントキー）による施錠・解錠

- 車に近づき、リモコン（インテリジェントキー）のスイッチを押します。
- リモートコントロールエントリー機能について…P.37

### ■ロックノブによる施錠・解錠

- 運転席のロックノブで施錠・解錠すると、バックドアが同時に施錠・解錠します。

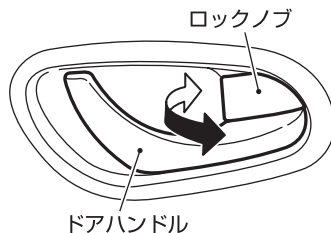

ZIC0557

## ■ ドアロックスイッチによる施錠・解錠

- 運転席のドアロックスイッチでバックドアの施錠・解錠ができます。

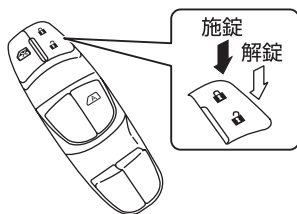

ZIC0559

## 開閉のしかた

### ■ 開けかた

- 電磁式バックドアオープナースイッチを押してバックドアを持ち上げます。

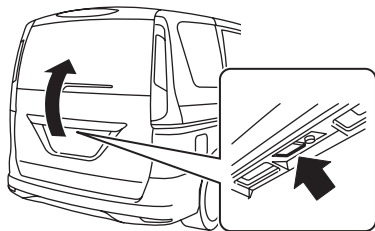

ZIC0563

### ■ 閉めかた

- ドアグリップに手を掛け、バックドアを降ろし確実にロックするまで押しつけます。

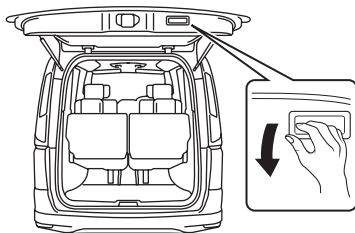

ZIC0564

## ⚠ 警告

- バックドアや車体側に手を触れたままバックドアを閉めると、手を挟まれてケガをするおそれがあります。
- バックドアを閉めるときは、バックドアのふちやその周辺に手を掛けないでください。必ず外から押して閉めてください。
- バックドアを閉めたあとは、確実に閉まっていることを必ず確認してください。走行中にバックドアが開いて思わぬ事故につながるおそれがあります。

### 🚗 アドバイス

- バックドアを閉めるときは、ストライカーに異物をかみ込まないようにしてください。ストライカーやバックドアのロックが破損し、バックドアが閉まらなくなるおそれがあります。

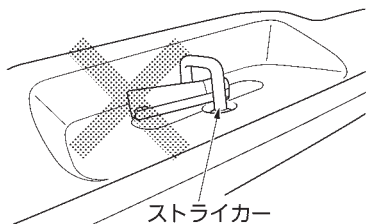

ストライカー

ESF0147Z

## ■バックドアが開けられなくなったとき

バッテリーあがりなどにより、電磁式バックドアオープナースイッチでバックドアを開けられなくなったときは、次の操作をしてください。

- ①バックドア車内側にある穴にお手持ちのマイナスドライバーなどを差し込みます。
- ②差し込んだマイナスドライバーでレバーを矢印の方向に動かし、解錠します。

### オートクロージャー無車

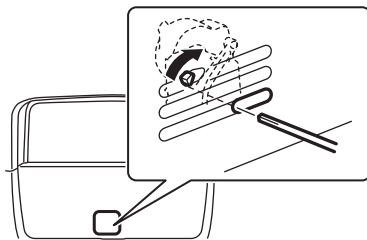

ZIC0565

### オートクロージャー付車

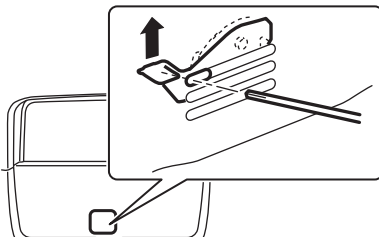

ZIC0566

- ③バックドアを持ち上げます。

### 🚗 アドバイス

- 操作後はなるべく早く日産販売会社で点検を受けてください。



### オートクロージャー★

自動的にバックドアを全閉させる機能です。

閉めるとき、半ドア状態まで閉めると自動的に全閉します。

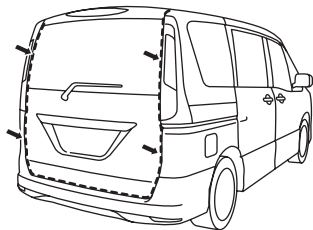

ZIC0567

#### 警告

- バックドアや車体側に手を触れていたり、ドアグリップを握ったままバックドアを閉めると手を挟まれてケガをするおそれがあります。
- バックドアを閉めるときは、バックドアのふちやその周辺に手を掛けないでください。必ず外から押して閉めてください。

#### アドバイス

- 次のような場合はバックドアオートクロージャーが作動しません。ドア開き警告が表示されているときはバックドアを一旦開け、再度閉め直してください。
  - ・ バックドアを開けて0.5秒以内に閉めたとき。
  - ・ 電磁式バックドアオープナースイッチを押したあと、バックドアを開けなかったとき。
- バッテリーが弱っているとオートクロージャーが作動しないことがあります。その場合は、手で強く閉めるかエンジンをかけてから閉め直してください。
- オートクロージャーの故障によりバックドアが閉まりきらないときは、バックドアを一旦開け、再度手で閉めてください。
- 荷物の積みすぎなどによりオートクロージャーで閉めきれない状態を繰り返すと、オートクロージャーが作動しなくなります。そのときは日産販売会社で点検を受けてください。

## キー封じ込み防止機能★

インテリジェントキーを車内に入れたまま施錠することを防ぐ機能です。

### アドバイス

- 次のような場所に置いているときは、キー封じ込み防止機能が作動しないことがあります。
  - ・ インストルメントパネル上
  - ・ グローブボックス内
  - ・ ドアポケット内
  - ・ 金属製のバッグの中
  - ・ 金属製のものの近く
- 周囲の電波環境によってはキー封じ込み防止機能が作動しないことがあります。
- インテリジェントキーが車外にあっても、車両（ドアやドアガラス、リヤバンパーなど）に近づけすぎた場合、キー封じ込み防止機能が作動することがあります。

- インテリジェントキーが車内にあるとき
  - ⇒ 運転席ドアを開けた状態での運転席のロックノブ又はドアロックスイッチによる施錠ができません。（施錠後、すぐに全ドアが解錠されます。）
- ドアを開けた状態で運転席のロックノブ又はドアロックスイッチにより全ドアを施錠し、インテリジェントキーを車内に入れてしまったとき
  - ⇒ 全ドアを閉めると、車外警報ブザーが“ピピピピ…”と鳴り、全ドアが解錠されます。

目次

 警告

走行する前に

走行するとき

室内装備の  
使いかたつきあの上  
の上手な  
かた

万のとき

サービス  
データ

さくいん

## エンジンフード

### ■開けかた

- ①運転席右下にあるオープナーを引きます。  
ロックが外れエンジンフードの先端が少し浮き上がります。

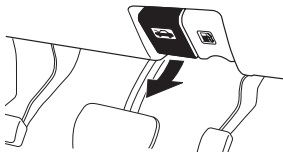

ESF0027Z

- ②エンジンフード先端のすき間に手を入れ、レバーを横に押しながらエンジンフードを持ち上げます。

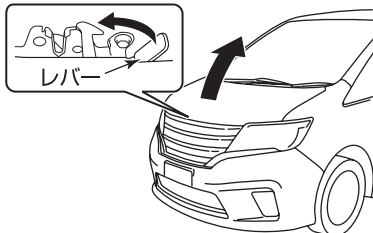

ZIC0568

- ③ステーの操作部を持ってフックから外し、エンジンルーム内にある穴に確実に差し込みます。

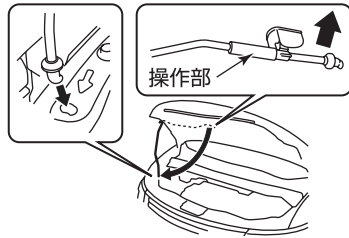

ZIC0569

### ⚠ 注意

- 風が強いときに開けると、風にあおられますので、しっかり持ってゆっくり開けてください。
- エンジンフードを開けたときは、フードに頭などをぶつけないように注意してください。
- エンジンがかかっているとき、エンジンルーム内に手、衣服、工具などを入れないでください。思わぬケガをするおそれがあります。
- エンジン停止直後は、排気系部品、ラジエーターなどの高温部に触れないでください。やけどをするおそれがあります。

### 🚗 アドバイス

- ワイパーアームを起こしたままエンジンフードを開けないでください。エンジンフードやワイパーを損傷します。

## ■閉めかた

- ① エンジンフードを支えながらステーの操作部を持って穴から外し、フックに固定します。
- ② エンジンフードをゆっくり降ろし、先端を押しつけ、確実にロックします。

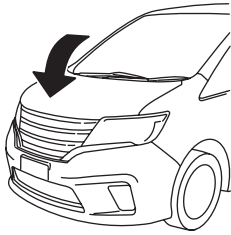

ZIC0570

### 警告

- 走行前に、エンジンフードが確実に閉まっていることを、必ず確認してください。ロックされていないと、走行中エンジンフードが開いて、思わぬ事故につながるおそれがあります。

### 注意

- エンジンフードを閉めるときは、手などを挟まないようにゆっくり降ろしてください。

## パワーウィンドー

キースイッチ（電源ポジション）がONのとき操作できます。

### 警告

- 走行中は顔や手、物などを車外に出さないでください。車外のものに当たったり、急ブレーキ時に重大な傷害につながるおそれがあります。
- 窓ガラスを閉めるときは、手や首などを挟まないよう注意してください。
- お子さまを乗せているときは、パワーウィンドーロックスイッチを押し込み、操作させないようにしてください。重大な傷害につながるおそれがあります。

### 知識

- 運転席のパワーウィンドーロックスイッチが押し込まれているときは、助手席・後席窓ガラスの操作ができません。

### キーOFF後作動機構

- 運転席の窓ガラスはキースイッチ（電源ポジション）をAcc又はOFFにしたあとも、約15分間は開閉することができます。ただし、その約15分間に運転席ドアを開けて閉める（ドアが開いているときは閉める）と、窓ガラスの開閉はできなくなります。

### 運転席スイッチ

運転席スイッチで、各席の窓ガラスの開閉ができます。

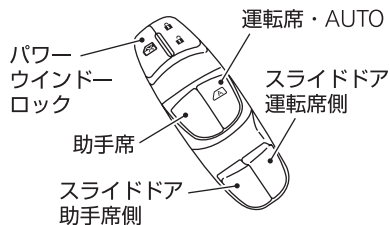

ZIC0571

### 助手席スイッチ

助手席スイッチで自席の窓ガラスの開閉ができます。



ZIC0457

### ■開閉のしかた

- スイッチを押している間、開きません。
- スイッチを引き上げている間、閉まります。

### ■ワンタッチ開閉のしかた

運転席の窓ガラスは、ワンタッチで開閉できます。

- スイッチを強く押すと全開します。
- スイッチを強く引き上げると全閉します。
- 途中で止めたいときは、スイッチを操作した反対側に軽く押すか引きます。

### スライドドアスイッチ

スライドドアスイッチで自席の窓ガラスの開閉ができます。

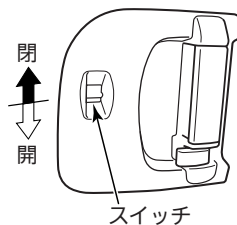

ESF0031Z

### ■開閉のしかた

- スイッチを下側に押している間、開きます。
- スイッチを上側に押している間、閉まります。

### ■挟み込み防止機構

- 運転席の窓ガラスを自動で閉めているときやキーOFF後作動機構で閉めているときに、車体と窓ガラスの間に異物の挟み込みを感知すると、窓ガラスの上昇が停止し、自動で少し下降し止まります。
- 環境や走行条件により、異物を挟んだときと同じような衝撃や荷重が窓ガラスに加わると作動することがあります。

 **注意**

- 窓ガラスを確実に閉めるため、閉め切る直前の部分では挟み込みを感知できない領域があります。指などを挟まれないよう注意してください。

 **アドバイス**

- 故障などで挟み込み防止機構が作動してしまい、窓ガラスを自動で閉めることができないときは、スイッチを上側へ引き続けて閉めてください。

### ■パワーウィンドーのロックのしかた

- パワーウィンドーロックスイッチを押し込むと、助手席とスライドドアの窓ガラスの開閉ができなくなります。
- スイッチを押し戻すと開閉できます。

スイッチ位置	作 動
ON 	ロックされます。
OFF 	ロックが解除されます。

### ■正常に作動しないとき

バッテリーを外したり、開閉操作を連続して行うと、運転席窓ガラスの自動閉操作、挟み込み防止機構、キーOFF後作動機構が正常に作動しないことがあります。以下の操作を行い、初期設定してください。

- ①キースイッチ（電源ポジション）をONにします。
- ②運転席・AUTOスイッチを押し、窓ガラスを全開にします。（すでに全開しているときは、操作する必要はありません。）
- ③運転席・AUTOスイッチを引き上げ続け、窓ガラスが全閉して3秒以上たってから手を離します。
- ④正常に作動することを確認します。
  - ・正常に作動しないときは、再度上記の操作を行ってください。

 **アドバイス**

- 上記の操作で作動できない場合は、早めに日産販売会社で点検を受けてください。

## 燃料補給口

燃料補給口は運転席側の車両後方にあります。

### ⚠ 警告

- 燃料補給時は、以下のことを必ずお守りください。
  - ・ エンジンを止める。
  - ・ 車のドアや窓を閉める。
  - ・ タバコなどの火気を近づけない。
  - ・ 気化した燃料を吸わない。
- 補給作業を行う前に、金属部分に触れて身体の静電気を除去してください。放電による火花で燃料に引火したり、やけどをするおそれがあります。
- 補給作業はひとりで行ってください。作業中に車内に戻ったり、帯電している人や物に触れると再帯電するおそれがあります。
- キャップを開けるときはゆっくり回し、燃料タンク内の圧力を下げてから外してください。急に開けると、燃料が補給口から吹き返すおそれがあります。
- 給油ノズルは確実に給油口へ挿入してください。給油ノズルの挿入が浅いと、給油の自動停止が遅れるため、燃料が吹きこぼれ火災につながるおそれがあります。
- 給油ノズルの自動停止後は、給油の継ぎ足しをしないでください。継ぎ足しをすると、燃料があふれて火災につながるおそれがあります。
- ガソリンスタンド内に掲示されている注意事項を守ってください。

## ■ 燃料の補給

- 燃料タンクの容量は、約60 l です。

エンジン型式	指定燃料
MR20DD	無鉛レギュラーガソリン

### 🚗 アドバイス

- 指定以外の燃料は補給しないでください。

## ■ 開けかた

- ① 運転席右下にあるオープナーを引きリッドを開けます。

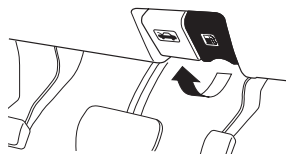

ESF0032Z

- ② キャップを左にゆっくり回して開けます。

- 補給時、キャップはリッドの裏側に置きます。

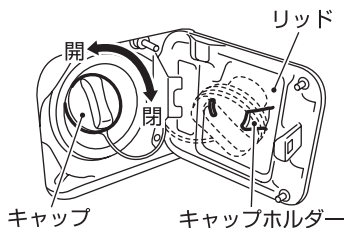

ZIC057Z

## ■閉めかた

- ①キャップを“カチッ、カチッ”と、2回以上音がするまで右に回して閉めます。
- ②リッドを閉めます。

### 警告

- キャップは確実に閉めてください。閉まっていないと走行中に燃料が漏れ、火災につながるおそれがあります。
- 日産純正品以外のキャップは使用しないでください。

### アドバイス

- リッドを開閉するときは、運転席側スライドドアが閉まっていることを確認してください。スライドドアと干渉するおそれがあります。

## パノラミックルーフ\*

キースイッチ（電源ポジション）がONのときサンシェードの開閉ができます。

## ■開閉のしかた

- スイッチの車両後方側を押すと自動で全開します。
- スイッチの車両前方側を押すと自動で全閉します。
- 開閉中に途中で止めたいときは、スイッチの車両後方側又は車両前方側を押します。

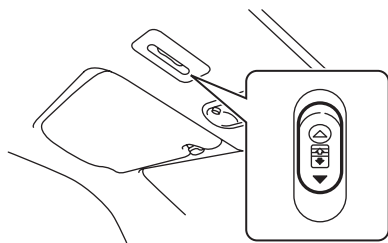

ZIC0573



**警告**

- 開閉するときには、他の人の頭や手などを挟まないように注意してください。重大な傷害につながるおそれがあります。
- 走行中は、サンシェード収納口に頭や顔を近づけないでください。急ブレーキをかけたときなど、重大な傷害につながるおそれがあります。
- 開閉時にサンシェード収納口に手などを入れたり、のぞいたりしないでください。挟んだり、顔などにぶつかり重大な傷害につながるおそれがあります。

**注意**

- ルーフガラスの上に物を置いたり、落としたりしないでください。ガラスが破損するおそれがあります。

**アドバイス**

- サンシェード収納口に手を掛けてぶら下がったり、重い物を掛けないでください。変形や破損の原因になります。
- サンシェードが正常に作動しないときは、日産販売会社で点検を受けてください。
- 長時間駐車するときはサンシェードを閉めてください。炎天下でサンシェードを開けたままにすると車内が高温になります。

**挟み込み防止機構**

自動でサンシェードを閉めるときに、車体とサンシェードの間に異物の挟み込みを感知すると、サンシェードが停止し、自動で開き始めます。

**注意**

- サンシェードを確実に閉めるため、閉め切る直前の部分では挟み込みを感知できない領域があります。指などを挟まれないように注意してください。

**アドバイス**

- 故障などで挟み込み防止機構が作動してしまい、サンシェードを自動で閉めることができないときは、初期設定してください。

**知識**

- 環境や走行条件により、異物を挟んだときと同じような衝撃や荷重がサンシェードに加わると、挟み込み防止機構が作動することがあります。

## ■正常に作動しないとき

- サンシェードが正常に作動しないときは、以下の操作を行い初期設定し直してください。

- ①サンシェードを全閉状態にします。
  - ・スイッチの車両前方側をサンシェードが全閉状態になるまで繰り返し押します。
- ②スイッチの車両前方側を押し続けます。
  - ・サンシェードが前後に少し動くまでスイッチを押し続けます。
- ③スイッチの車両後方側を押し、正常に作動するか確認します。

### アドバイス

- 上記の操作で作動できない場合は、早めに日産販売会社で点検を受けてください。

# ハンドル・シート・ミラーの調節のしかた

## 正しい運転姿勢

正しい運転姿勢がとれるよう、ハンドル、シート、ミラーを調節してください。

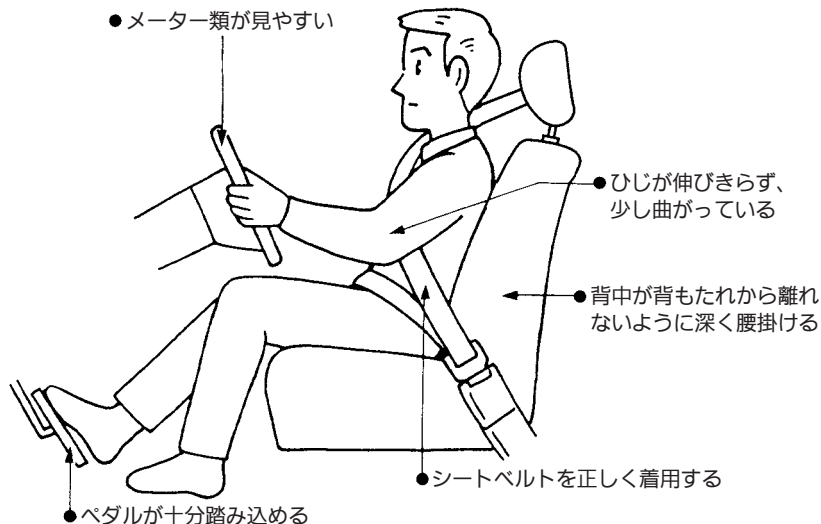

TCD0008Z

### ⚠ 警告

- ハンドル、シート、ミラーの調節は安全のため必ず走行前に行ってください。走行中に調節をすると前方不注意となり危険です。
- 調節したあとは確実に固定されたことを確認してください。ハンドルやシートが固定されていないと突然運転姿勢が変わり、思わぬ事故につながるおそれがあります。
- 背もたれを倒したまま走行しないでください。シートベルトが効果を十分発揮せず、衝突時などに重大な傷害を受けるおそれがあります。

### ⚠ 注意

- 調節するときは、動いている部分に手や足などを近づけないでください。挟まれてケガをするおそれがあります。
- 背もたれを調節するときは、背もたれを支えながら調節してください。顔や身体に当たり思わぬケガをするおそれがあります。
- 背もたれと背中の中にクッションなどを入れないでください。運転姿勢が不安定になり、思わぬ事故につながるおそれがあります。
- 室内を清掃するときやシートの下に落とした物を拾うときなど、シートの下に手を入れるときは十分に注意してください。シートレールやシートフレームに当たりケガをするおそれがあります。

## ハンドル

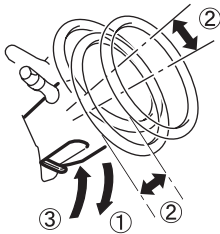

ZIC0574

### 前後・上下調節

- ①レバーを押し下げます。
- ②ハンドルを前後又は上下に動かし、適切な位置で止めます。
- ③レバーを引き上げ固定します。

目次

警告

走行する前に

走行するとき

室内装備の  
使用かた車との上手な  
つきあいかた

万のとき

サービスデータ

さくいん

## フロントシート

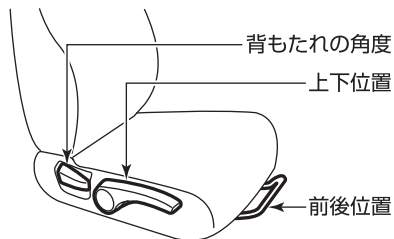

ZIC0053

調節箇所	レバー	操 作	運転席	助手席
前後位置 (スライド)	 ZIC0125	<ul style="list-style-type: none"> <li>引いたまま調節したい方向にシートを動かします。</li> </ul>	○	○
背もたれの角度 (リクライニング)	 ZIC0126	<ul style="list-style-type: none"> <li>引いたまま調節したい方向に背もたれを動かします。</li> </ul>	○	○
上下位置 (リフター)	 ZIC0127	<ul style="list-style-type: none"> <li>引き上げると高くなります。</li> <li>押し下げると低くなります。</li> </ul>	○	-



### 警告

- シートは必ず固定する位置で使用してください。
- 背もたれを倒したまま走行しないでください。シートベルトが効果を十分発揮せず、衝突時などに身体がシートベルトの下に入り込み、ベルトにより重大な傷害を受けるおそれがあります。
- 背もたれを起こすときは、背もたれを手で押さえ、ゆっくり戻してください。急に戻すと顔や身体などに当たり、思わぬケガをするおそれがあります。

## ヘッドレストの使いかた

### ■上下調節のしかた

ヘッドレストの中心が、耳の高さになるように調節します。

- 上げるときは、そのままヘッドレストを引き上げます。
- 下げるときは、ボタンを押しながらヘッドレストを下げます。

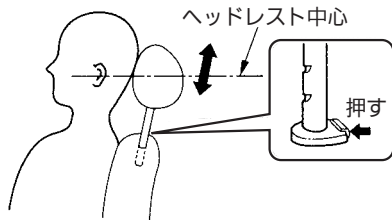

TCE0051Z

### ■脱着のしかた

- 取り外すときは、ボタンを押しながらヘッドレストを引き上げます。
- 取り付けるときは、ボタンを押しながらヘッドレストを差し込みます。

#### ⚠ 警告

- ヘッドレストは外したまま走行しないでください。万一のとき、頭部への衝撃を防ぐことができなくなり、重大な傷害につながるおそれがあります。

#### ⚠ 注意

- 取り付けるときは、前後の向きを間違えないでください。

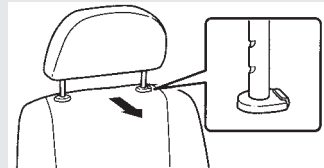

TCA0491Z

- 取り付けたあとは、ヘッドレストを持ち上げ、抜け出さないことを確認してください。万一のとき、ヘッドレストが効果を十分発揮せず、思わぬケガをするおそれがあります。

## ■前席アクティブヘッドレストについて

追突されたときに背もたれが乗員を受け止める力を利用して、ヘッドレストが瞬時に前方に移動します。

ヘッドレストの移動により、頭部の過度な後方への傾きを防ぎ、首への負担を軽減します。

いわゆる「むち打ち症」が多く発生するといわれている、低速から中速までの追突時に効果を発揮します。

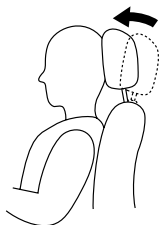

TSC1471Z

### ⚠ 注意

- ヘッドレストのステーにテーブル、テレビなどの用品を取り付けしないでください。万一の追突時にアクティブヘッドレストの機能が損われるおそれがあります。

### 📖 知識

- アクティブヘッドレストは、追突時のみ作動し、追突後は元の位置に戻ります。
- アクティブヘッドレストの調節方法は、通常のヘッドレストと同じです。正しく調節してください。

## アームレストの使いかた

- 使うときはアームレストを前に倒します。格納するときには引き上げます。

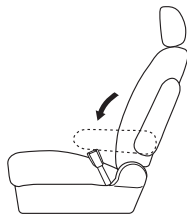

TSE0416Z

## セカンドシート

### 前後位置調節（スライド）

左右別々に調節することができます。

- ①レバーを引いたまま、シートを前後に動かします。  
助手席側シートは、シート後ろ側のレバーでもシートを前後に動かせます。
- ②レバーから手を離し、固定する位置までスライドさせます。

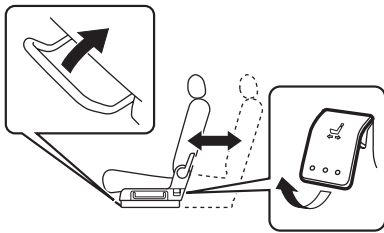

ZIC0575

#### 警告

- シートは必ず固定する位置で使用してください。

#### アドバイス

- スライド範囲の最前端でシートを固定するときは、シート固定ベルトを使用してください。
- セカンドシート固定ベルトの使いかた… P.75

### 背もたれの角度調節（リクライニング）

左右別々に調節することができます。

- ①レバーを引いたまま、背もたれを傾けます。
- ②レバーから手を離したところで固定します。

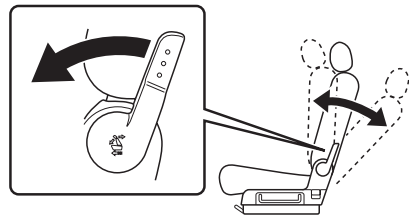

ESH0867Z

#### 警告

- 背もたれを倒したまま走行しないでください。シートベルトが効果を十分発揮せず、衝突時などに身体がシートベルトの下に入り込み、ベルトにより重大な傷害を受けるおそれがあります。
- 背もたれを起こすときは、背もたれを手で押さえ、ゆっくり戻してください。急に戻すと顔や身体などに当たり、思わぬケガをするおそれがあります。



### ヘッドレストの使いかた

ヘッドレストの上下調節方法と脱着のしかたは、フロントシートと同じです。

●ヘッドレストの使いかた…P.69

### リラックスモード付ヘッドレスト★

頭を左右から支えることで、快適に座ることができます。

- 使うときはヘッドレストの両端を前に傾けます。使わないときは格納しておきます。

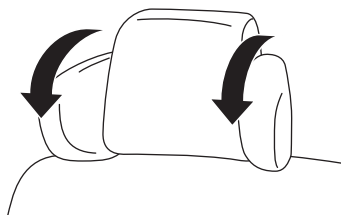

ZIC0576

### アームレストの使いかた

スマートマルチセンターシート部にあります。

- ①スマートマルチセンターシートの前後位置と背もたれの角度を座っているシートに合わせてみます。
- ②アームレストを前に倒して使います。

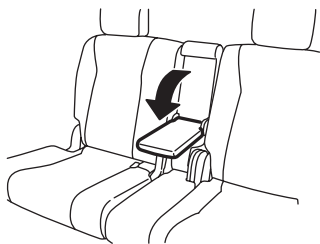

ZIC0577

- 格納するときは引き上げます。

## サードシートへの乗り降り (ウォークイン機構)

サードシートへ乗り降りするとき、セカンドシートを前方にスライドさせ、乗り降りを楽にすることができます。

- ①セカンドシートのリクライニングレバーを引くと背もたれが倒れます。
- ②セカンドシートを前方にスライドさせます。

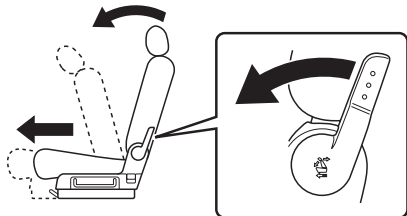

ESH0868Z

- 元に戻すときは、シートを後方にスライドさせたあと、背もたれを起こして固定させます。

### 警告

- ウォークイン機構を作動させるときは背もたれを手で押さえ、ゆっくり作動させてください。急に背もたれが倒れたりシートがスライドすると、顔や身体などに当たったり、手や足を挟んだりして思わぬケガをすることがあります。

### 注意

- 物や飲物などを置いたままウォークイン機構を作動させないでください。物を壊したり室内を汚すおそれがあります。

## セカンドシートの折りたたみかた

助手席側のセカンドシートを折りたたむことができます。

- ①リクライニングレバーを引いて、背もたれを前に倒します。

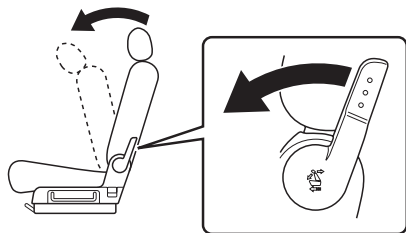

ESH0869Z

- ②リクライニングレバーの下側にあるレバーを押して背もたれを倒します。

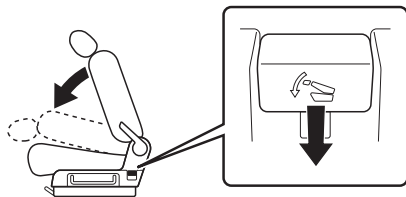

ESH0870Z

### アドバイス

- フロントシートに当たりシートが折りたためないときは、ヘッドレストを格納するか、シートの前後位置を調節してください。
- ヘッドレストの使いかた…P.69
- 前後位置調節（スライド）…P.71

- 元に戻すときは、背もたれをロックする位置まで起こしてから、リクライニングレバーで背もたれの角度を調節します。

### ⚠ 注意

- シートを折りたたんだとき、折りたたんだ背もたれの上に乗らないでください。シートを損傷したり、転んだりして思わぬケガをするおそれがあります。
- 物や飲物などを置いたままシートを折りたたまないでください。物を壊したり室内を汚すおそれがあります。

### 横スライド機構

サードシートへ乗り降りするときなどに、助手席側のセカンドシートを横にスライドさせることができます。

- ①スマートマルチセンターシートを前方にスライドします。  
 ○スマートマルチセンターシート… P.76
- ②シート横側にある横スライドレバーを引いたまま、シートを右に動かし固定します。

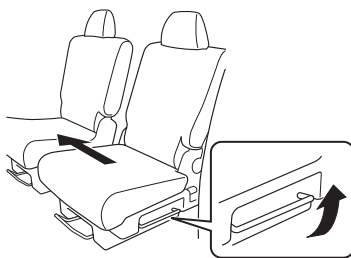

ESH0871Z

- 元に戻すときは、スライドレバーを引いたまま、シートを左に動かし固定します。

### ⚠ 注意

- 助手席側のシートを運転席側に横スライドしたときは、3人掛けのシートとして使用できません。3人掛けをするときは、スマートマルチセンターシートを合わせて使ってください。  
 ○スマートマルチセンターシート… P.76

## クッションの跳ね上げ（チップアップ）

運転席側のセカンドシートクッションを跳ね上げ、クッション下部にあるシートアンダーボックスを使うことができます。

- シートクッション下部にあるストラップを車両前方に引いてロックを解除し、クッションを持ち上げてロックします。



ZIC0591

- 元に戻すときは、ストラップを引いてロックを解除し、クッションを押し戻します。

### ⚠ 注意

- クッションを跳ね上げるときは、確実にロックさせてください。
- クッションを跳ね上げた状態で、クッションの上に乗らないでください。シートを損傷したり、転んだりして思わぬケガをするおそれがあります。

### 👉 アドバイス

- シートアンダーボックスに物を入れすぎないでください。クッションを戻したときに収納物が破損するおそれがあります。

### 📖 知識

- タイヤパンク応急修理キットが格納してあります。
- 後席ディスプレイ付車は、ヘッドフォンが格納してあります。

## セカンドシート固定ベルトの使いかた

ラゲッジスペースを広げるためにセカンドシート（左右）をスライド範囲の最前端で固定できます。

- ①セカンドシートの背もたれを前に倒し、一番前までスライドさせます。
- ②セカンドシート肩部にある固定ベルトをアシストグリップに掛けます。固定ベルトの長さを調節し、シートをしっかりと固定します。
  - ・固定ベルトがアシストグリップに届かないときは、フロントシートの前後位置を調節してください。

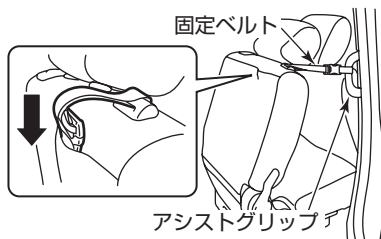

ZIC0681

- 固定ベルトを使わないときは、背もたれ後ろ側に格納します。

## スマートマルチセンターシート (セカンドシート中央部)

運転席側のセカンドシートと合わせてシートとして使ったり、背もたれを倒してアームレストやカップホルダー、テーブルとして使うことができます。

### 警告

- センターシートに座るときは、必ず運転席側のセカンドシートと前後位置と背もたれの角度を合わせてください。またシートベルトもセンターシート用のベルトを使用してください。位置がずれたままシートベルトを使用すると正しく着用ができず、万一の場合、傷害を増大させることがあります。
- フロントシートの上にスライドさせたときは、絶対にセンターシートに座らないでください。シートとして使用することはできません。

## ■前後位置調節 (スライド)

- ① シートの前又は後ろ側にあるレバーを引いたまま、シートを前後に動かします。
- ② レバーから手を離し、固定します。

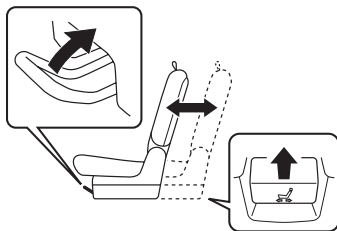

ESF0051Z

### 知識

- シートをフロントシート側にスライドさせると、セカンドシートとサードシート間をウォークスルーできます。

## ■背もたれの角度調節 (リクライニング)

- ① ストラップを引いたまま、背もたれを傾けます。
- ② ストラップから手を離したところで固定します。

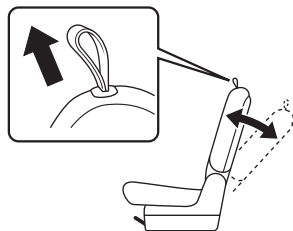

ESF0052Z

## ■背もたれの倒しかた

シートの背もたれを前又は後ろ側に倒すことができます。

- ストラップを引いたまま背もたれを倒します。
- セカンドシートのアームレストやカップホルダー、テーブルとして使うときは、背もたれを前側に倒します。

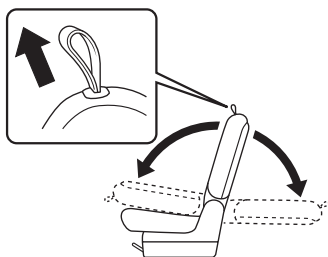

ESF0053Z

- 元に戻すときは、ストラップを引いたまま背もたれを起こしてロックさせます。

### ⚠ 注意

- 背もたれを倒したときは、上に乗らないでください。シートを損傷したり、転んだりして思わぬケガをすることおそれがあります。
- アームレストやカップホルダー、テーブルとして使うときは、背もたれを確実にロックさせてください。

## サードシート

## 🚗 アドバイス

- シートを戻すときは、必ずシート脚部を起こしてから操作してください。
- シートを操作するときは、左右のシートベルトのタングを格納してください。

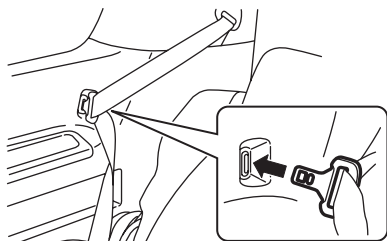

ZIC0578

## 背もたれの角度調節 (リクライニング)

左右別々に調節することができます。

- ①レバーを引いたまま、背もたれを傾けます。
- ②レバーから手を離れたところで固定します。

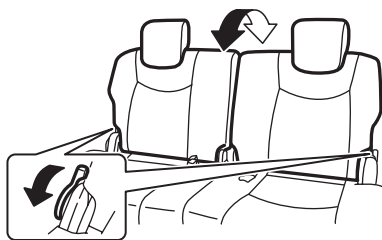

ZIC0579

## ⚠️ 警告

- シートは必ず固定する位置で使用してください。
- 背もたれを倒したまま走行しないでください。シートベルトが効果を十分発揮せず、衝突時などに身体がシートベルトの下に入り込み、ベルトにより重大な傷害を受けるおそれがあります。
- 背もたれを起こすときは、背もたれを手で押さえ、ゆっくり戻してください。急に戻すと顔や身体などに当たり、思わぬケガをするおそれがあります。

## 背もたれの倒しかた

左右別々に倒すことができます。

- レバーを引いたまま前又は後ろ側に倒します。

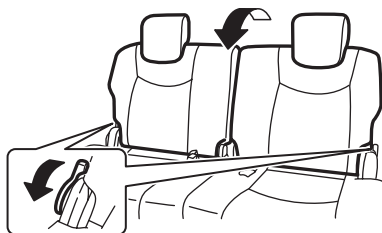

ZIC0580

## ⚠️ 注意

- 背もたれを前に倒した状態で、背もたれの上に乗らないでください。シートを損傷したり、転んだりして思わぬケガをするおそれがあります。

- 元に戻すときは、レバーを引いたまま背もたれを起こします。

## ヘッドレストの使いかた

ヘッドレストは、格納位置からロックする位置まで上げた状態で使います。

### ⚠ 注意

- ヘッドレストはロック位置まで上げ、確実に固定されていることを確認してから使用してください。格納状態では機能が十分に発揮できません。
- ヘッドレストの脱着は、フロントシートと同じです。
- ヘッドレストの脱着のしかた… P.69

## スマートアップサードシート (低位置格納式)

ラゲッジスペースを広げることができます。

- ①ストラップを引いてシート脚部（レッグ）のロックを解除します。（同時に背もたれが前に倒れます。）

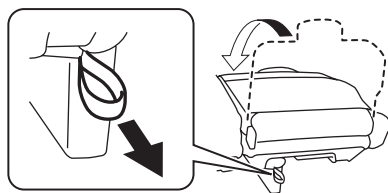

ZIC0581

- ②シートを横へ折りたたみ、シート固定バンドをシートベルト上のフックに確実に引っ掛けます。シート固定バンドの長さを調節して、シートをしっかりと固定します。

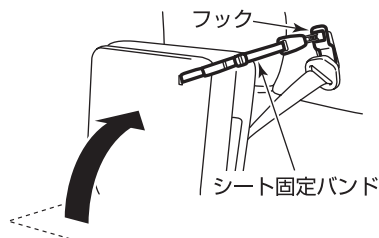

ZIC0583



- ③シート脚部（レッグ）を折りたたみます。

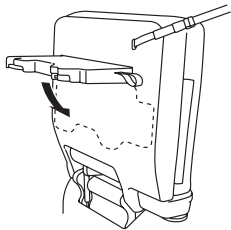

ZIC0582

- 元に戻すときは、シート固定バンドをシートに格納してから、横に折りたたんだときと逆の手順で操作します。

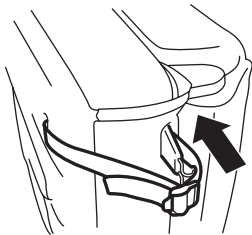

ZIC0584



## 警告

- シートに人が乗っていたり、物や飲物などを置いたまま操作を行うと、ケガをしたり、物を壊したり、室内を汚すおそれがあります。特にストラップで背もたれを倒すときは、シートで前方が見えにくいので注意してください。
- シート固定バンドは確実にシートベルト上のフックに引っ掛けてください。
- シート固定バンドをシートベルト上のフックに掛けるときは、ねじれないようにしてください。振動で外れたりすると危険です。
- シートを元の位置に戻したときは、シート脚部（レッグ）のロックが確実に固定されたことを確認してください。

## ドアミラー

キースイッチ（電源ポジション）がAcc又はONのとき操作できます。

### 警告

- 鏡面の調節は走行前に行ってください。走行中の調節は前方不注意となり、思わぬ事故につながるおそれがあります。

### アドバイス

- ミラーの映像は実際より遠くに見えるので注意してください。

### ■角度調節のしかた

- ①左右切り替えスイッチを調節する側に動かします。
- ②角度調節スイッチを上下・左右に押し、後方が十分確認できる位置に調節します。

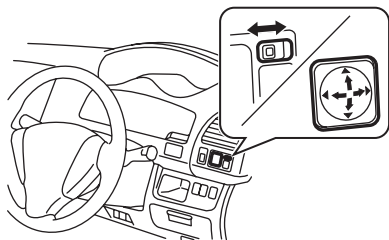

ZIC0585

### ■格納するとき

- スイッチの下側を押すと、左右のミラー本体が格納されます。
- スイッチの上側を押すと、元に戻ります。

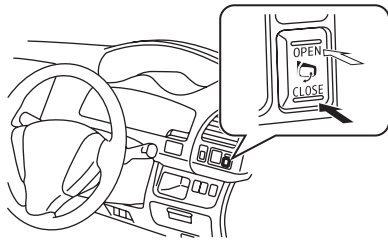

ZIC0586

### 注意

- ミラーが動いているときは手を触れないでください。手を挟んだり、ミラーが故障する原因になるおそれがあります。
- ミラーを格納したまま走行しないでください。後方確認ができないため危険です。
- 手動で開閉すると走行中ミラーが前方又は後方に倒れるおそれがあります。手動で開閉したあとは、走行前に電動で開閉操作を行ってください。

目次

警告

走行する前に

走行するとき

室内装備の  
使いかた車と  
あの手な  
つかい万  
一の時サー  
ビス  
デー  
タさ  
く  
い  
ん

### 🚗 アドバイス

- スイッチ操作を連続して行くと、途中で停止することがありますが、故障ではありません。しばらくしてから作動させてください。
- 手動で開閉した場合、格納スイッチの位置により、キースイッチ（電源ポジション）をAcc又はONにしたときにミラーが動き出すことがあります。
- スイッチの上側が押されたままでミラーを前方に倒したとき、キースイッチ（電源ポジション）をAcc又はONにするとミラーが更に前方に倒れます。元の状態に戻すときは一度格納操作をしてください。

### 📖 知識

#### ヒーター付ドアミラー（寒冷地仕様車）

- キースイッチ（電源ポジション）がONのときにリヤウインドーデフォッガースイッチ（P.148）を押すと、バックドアガラスのくもりを取るのと同時にドアミラーの霜やくもりを取ります。

## ルームミラー

通常は防眩切り替えレバーを前方に押した状態で使います。

- ミラー本体を持って、後方視界が十分確認できる位置に角度を調節します。
- 後続車のヘッドライトがまぶしいときは、防眩切り替えレバーを手前に引くと反射が弱くなります。

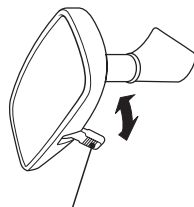

切り替えレバー

ESG0764Z

### ⚠️ 警告

- ミラーの調節は走行前に行ってください。また、防眩への切り替えは必要となるときのみ行ってください。思わぬ事故につながるおそれがあります。

### 🚗 アドバイス

- ルームミラーのまわりに無線機やアクセサリなどを取り付けたり、配線から電源をとったりしないでください。リモコン又はインテリジェントキーの電波受信機が内蔵されているため、ドアの施錠・解錠が正常に作動しなくなるおそれがあります。また、インテリジェントキー付車は、インテリジェントキー機能によるエンジンの始動などができなくなるおそれがあります。

# シートベルトの着用のしかた

## シートベルトの正しい着用

- 走行する前に全員が必ずシートベルトを着用してください。
- シートベルトは正しい姿勢で正しく着用しないと、シートベルトの効果が十分発揮できなかったり、ベルトによりケガなどをするおそれがあります。
- 次の使用方法、警告にしたがって正しく着用してください。



TCD0009Z

### 警告

- 走行する前に全員がシートベルトを着用してください。着用しないと、万一の事故時や急ブレーキ時に、生命にかかわる重大な傷害につながるおそれがあります。
- シートベルトを正しく着用しないと、万一のとき重大な傷害につながるおそれがあります。着用するときは以下のことを必ずお守りください。
  - ・ 運転者は正しい運転姿勢で、同乗者は正しい着座姿勢で着用してください。
  - ・ ベルトは1人用です。2人以上で1本のベルトを使わないでください。
  - ・ ベルトはねじれた状態で着用しないでください。ねじれがあるとベルトの幅が狭くなり、万一のとき衝撃力が分散できず、局部的に強い力を受けることがあります。
  - ・ 腰部ベルトは腰骨のできるだけ低い位置にぴったりと着用してください。ベルトが腰骨からずれていると、腹部に強い圧迫を受けることがあります。
  - ・ 肩ベルトは脇の下を通さず、確実に肩に掛けてください。肩に十分掛かっていないと、上半身を拘束しないことがあります。
  - ・ シートベルトをクリップなどで故意にたるみをつけ、身体から浮いた状態に調節しないでください。ベルトにたるみがあると、十分な効果を発揮しないことがあります。

目次

警告

走行する前に

走行するとき

室内装備の  
使用かた車との上手な  
つきあいかた

万一のとき

サービスセンター

さくいん

## ⚠ 警告

- シートの背もたれを倒したまま走行しないでください。シートベルトが効果を十分発揮せず、衝突時などに身体がシートベルトの下に入り込み、ベルトにより重大な傷害を受けるおそれがあります。

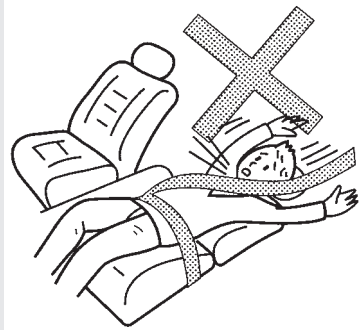

TCA0041Z

- バックルや巻き取り装置の中に異物を入れないでください。シートベルトが正常に機能を発揮せず、万一のとき重大な傷害につながるおそれがあります。
- 妊娠中や疾患のある方も、万一のときのためにシートベルトを着用してください。ただし、局部的に強い圧迫を受けるおそれがありますので医師に相談し、注意事項を確認してください。妊娠中の方は、腰ベルトを腹部から避けて腰部のできるだけ低い位置にぴったりと着用してください。肩ベルトは、確実に肩を通し、腹部を避けて胸部に掛かるように着用してください。

- お子さまにも必ずシートベルトを着用させてください。お子さまをひざの上に抱いていると、衝突時などにお子さまを支えることができず、お子さまが重大な傷害を受けるおそれがあります。



TCA0042Z

- シートベルトが首や顔に当たるなど、適正な着用ができない小さなお子さまには、チャイルドシートをお使いください。  
○チャイルドシート…P.92
- 一度強い衝撃を受けたシートベルトやベルト部分に傷がついたり破れたりしているシートベルトは、機能を十分発揮しないことがあります。事故などにより衝撃を受けたり傷がついた場合は、日産販売会社に点検を依頼してください。

**警告**

- シートベルトの清掃は中性洗剤かぬるま湯で行い、乾かしてからお使いください。ベンジンやガソリンなどの有機溶剤は絶対に使わないでください。ベルトの性能が落ち、シートベルトが機能を十分発揮しないことがあります。

**知識**

- 運転者がシートベルトを着用していないと、警告灯 (⓪P.131) や警報 (⓪P.140) が作動します。

目次

  
警告

走行する前に

走行するとき

使室内装備の  
いかたつ車と  
あの上  
いか手  
な万  
一の  
ときサー  
ビス  
デー  
タさ  
く  
い  
ん

## シートベルトの着用のしかた

 警告

●スマートマルチセンターシートに座るときは、単独で使用せず、必ず運転席側セカンドシートと前後位置と背もたれの角度を合わせてください。

また、サードシート中央に座るときは、左右の背もたれの角度を合わせてください。

角度を合わせないままベルトを使用すると正しい拘束ができなくなり、傷害を増大させるおそれがあります。

 知識

●中央席用のシートベルトは、タングとバックル（タングはサードシートのみ）に「CENTER」と表示されているものをご使用ください。

## ELR（緊急固定）付3点式シートベルト（フロント・セカンドシート、サードシート左右）

通常は身体の動きに合わせて伸縮しますが、衝突時など強い衝撃を受けると、ベルトが自動的にロックし身体を固定します。

- ①タングを持ってベルトをゆっくり引き出します。
  - ・ベルトがロックして引き出せないときは、一度ベルトを強く引いてからゆるめ、再度ゆっくり引き出してください。
- ②ベルトを腰骨のできるだけ低い位置に掛け、たるみがないように密着させます。

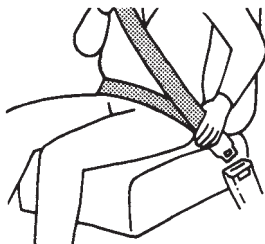

TCA0043Z

- ③ベルトがねじれないようにして、タングをバックルに“カチッ”と音がするまで確実に差し込みます。



TCA0044Z

- ④肩ベルトのアンカー位置の高さを調節します。(フロント・セカンドシート左側のみ)

- ・ノブを引きながらアンカー部を上下させ、ベルトが肩に確実に掛かる位置に調節し手を離します。
- ・手を離れたあと、“カチッ”と音がするまで動かし固定させます。

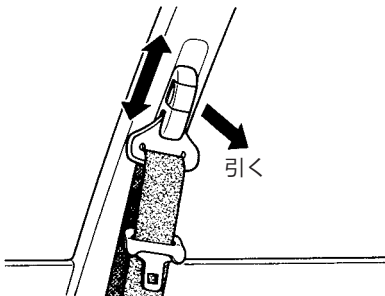

TCA0219Z

- 外すときは、バックルのボタンを押し、タングを持ってゆっくり戻します。

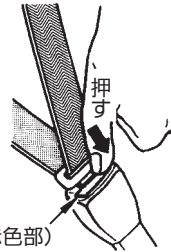

TCG0046Z

### 警告

- 肩ベルトのアンカー位置は確実に肩に掛かるように調節してください。また、アンカーは確実に固定されていることを確認してください。ベルトが肩から外れたり、万一のときシートベルトが十分効果を発揮せず、重大な傷害につながるおそれがあります。特に、横スライド機構(○P.74)を使ってセカンドシートを運転席側に動かした状態でシートベルトを使用するときは、肩ベルトが肩に掛かるようにアンカーの位置を調整してください。



## ELR（緊急固定）付3点式シートベルト（サードシート中央）

### ■着用のしかた

- ①タング1を持ってベルトをゆっくり引き出します。
  - ・ベルトがロックして引き出せないときは、一度ベルトを強く引いてからゆるめ、再度ゆっくり引き出してください。
  - ベルトが格納されている場合は、取り出しかた…P.90をお読みください。
- ②ベルトを腰骨のできるだけ低い位置に掛け、たるみがないように密着させます。

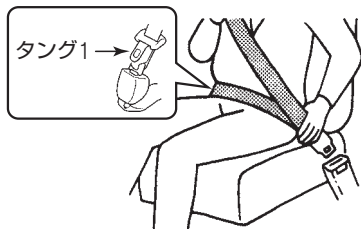

ZIC0115

- ③ベルトがねじれないようにして、タング1をバックル1に“カチッ”と音がするまで確実に差し込みます。



ZIC0116

### ⚠ 警告

- サードシート中央用のタングとバックルは2個ずつあります。着用するときは必ずタング1と2、バックル1と2を正しく差し込んでお使いください。正しく固定されていないと、万一のときシートベルトが十分効果を発揮せず、重大な傷害につながるおそれがあります。

- 外すときは、バックル1のボタンを押し、タングを持ってゆっくり戻します。

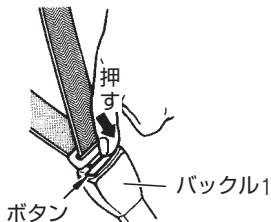

ZIC0117

### 🚗 アドバイス

- ベルトを外すとき、タングが急に戻る場合がありますので、タングから手を離さないでください。
- バックル1は、「CENTER」と表示されているものをご使用ください。

## ■格納のしかた

サードシート中央を使用しないときやサードシート背もたれを倒すときは、ラゲッジルームの天井にタングを格納できます。

- ①タング2を持ってバックル2の穴にキーなどを押し込んでロックを解除します。

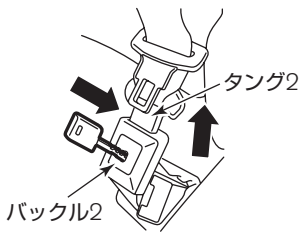

ZIC0646

### 🚗 アドバイス

- ベルトを外すとき、タングが急に戻ることがありますので、タングから手を離さないでください。

- ②タング2を持ってゆっくりと格納場所まで戻します。  
③タング1を車両前方側の格納部に差し込みます。

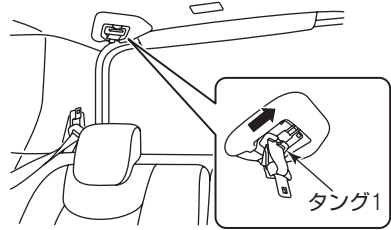

ZIC0676

- ④タング1を手で押さえながらタング2のベルトを少し引き出し、タング2を車両後方側の格納部に差し込みます。

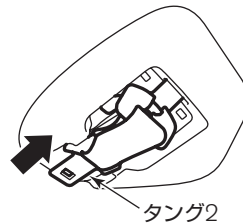

ZIC0677

## ■取り出ししかた

- ① タング2を車両後方側の格納部から抜き出したあと、タング1を車両前方側の格納部から抜き出します。

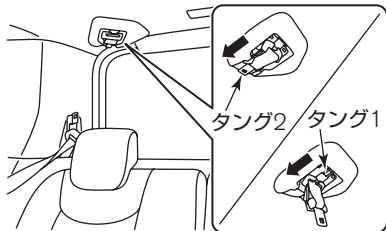

ZIC0678

- ② タング2をゆっくり引き出し、タング2をバックル2に“カチッ”と音がするまで確実に差し込みます。

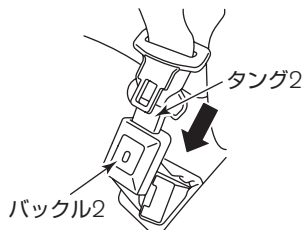

ZIC0649

## 前席ロードリミッター付プリテンショナーシートベルト

正面衝突など車両前方から強い衝撃を受けたとき、装着したシートベルトを瞬時に巻き取るプリテンショナーと乗員に加わるシートベルトの拘束力を一定レベルに保つロードリミッターが付いています。

- 運転席・助手席SRSエアバッグシステムと同時に作動します。

○SRSエアバッグが作動するとき・しないとき…P.101

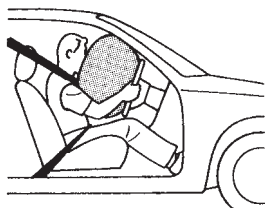

TCA0050Z

### 警告

- 使用方法は通常のシートベルトと同じです。正しく着用しないと、プリテンショナー及びロードリミッターの効果が十分発揮できず、重大な傷害につながるおそれがあります。

### 注意

- キースイッチ（電源ポジション）をON後約7秒間はシステムチェックを行うため、プリテンショナーは作動しません。SRSエアバッグ警告灯が消灯してから走行してください。

## プリテンショナーシートベルト付車の取り扱いについて

運転席にはダブルプリテンショナー機構が付いています。ラップアウタープリテンショナーが腰部シートベルトの緩みを引き込み、肩部のロードリミッター付プリテンショナーと合わせて乗員の拘束性能を高めます。

### 警告

- プリテンショナーシートベルトの部品や配線を修理したり、電気テスターを使ってプリテンショナーのシステムの回路診断をしないでください。誤って作動したり、正常に作動しなくなるおそれがあります。

### 注意

- 廃車にするときやプリテンショナーシートベルトを廃棄するときは、必ず日産販売会社にご相談ください。

### アドバイス

- プリテンショナーが作動したとき作動音や白煙が出ますが、火災ではありません。
- プリテンショナーは、一度作動すると再使用できません。衝突を起こしたときは必ず日産販売会社で点検を受け、作動済みの場合は交換してください。

# チャイルドシート

## チャイルドシートについて

乳児用チャイルドシート、チャイルドシート、ジュニアチャイルドシートの総称として「チャイルドシート」と呼んでいます。

チャイルドシートの固定機構を使ってチャイルドシートを固定することができます。

### ⚠ 注意

- お子さまの年齢や体格にあった、適切なチャイルドシートをお選びください。
- 固定方法及び取り扱いかたは、チャイルドシートに付属の取扱説明書に従ってください。

### 📖 知識

- この車はECE R44\*の基準に適合したISO FIX対応チャイルドシート固定専用アンカーを標準装備しています。

※ECE R44はチャイルドシートに関する国際法です。

## ECE R44認可マークについて

ECE R44の基準に適合した汎用（ユニバーサル）チャイルドシートには、下記の認可マークが表示されています。必ずECE R44の基準に適合したチャイルドシートをお使いください。

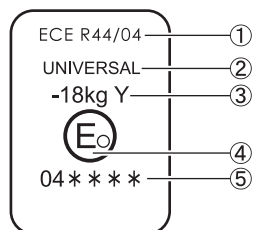

ZIC0388

- ①法規番号
- ②チャイルドシートのカテゴリー  
（UNIVERSALは汎用品の認可であることを表します。）
- ③対象となるお子さまの体重範囲
- ④当該装置を認可した国番号
- ⑤当該装置認可番号

## チャイルドシートの質量グループ

### ■質量グループについて

ECE R44の基準に適合するチャイルドシートはお子さまの体重により以下のように分類されます。

質量グループ	お子さまの体重
グループ0	10kgまで
グループ0 <sup>+</sup>	13kgまで
グループI	9~18kgまで
グループII	15~25kgまで
グループIII	22~36kgまで

## チャイルドシートの種類 (例)

### ■乳児用チャイルドシート

- ECE R44基準のグループ0、0<sup>+</sup>に相当します。

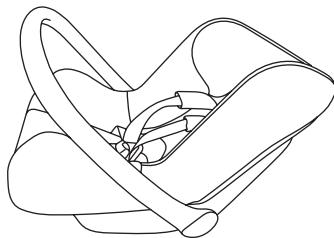

ZIC0381

### ■チャイルドシート

- ECE R44基準のグループ0<sup>+</sup>、Iに相当します。

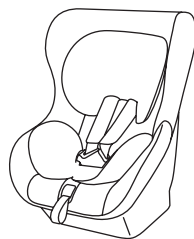

ZIC0382

### ■ジュニアチャイルドシート

- ECE R44基準のグループII、IIIに相当します。

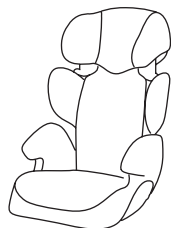

ZIC0383

## チャイルドシート適合表

チャイルドシートの固定方法には、シートベルトで取り付ける方法と、ISO FIX対応チャイルドシート固定専用アンカーで取り付ける方法があります。次の表から各着席位置でどのチャイルドシートが使用できるかを確認してください。

### シートベルトで取り付けるチャイルドシートについて

#### ■ 選択の目安

詳しくは、チャイルドシートに付属の取扱説明書をお読みください。

質量グループ	着席位置				
	フロントシート (助手席)	セカンドシート		サードシート	
		左右	中央	左右	中央
0 (10kgまで)	×	U	×	U	×
0 <sup>+</sup> (13kgまで)	×	U	×	U	×
I (9~18kg)	UF	U	×	U	×
II (15~25kg)	UF	U	×	U	×
III (22~36kg)	UF	U	×	U	×

凡例

- U : この質量グループでの使用を認可された汎用（ユニバーサル）カテゴリのチャイルドシートに適合しています。
  - UF : この質量グループでの使用を認可された汎用（ユニバーサル）カテゴリの前向きチャイルドシートに適合しています。
  - ×
- × : チャイルドシートを取り付けることはできません。



#### 注意

- 表に記載されていないチャイルドシートを使用するときは、チャイルドシート製造業者又は販売業者にご相談ください。

## ISO FIX対応チャイルドシート固定専用アンカーで取り付けるチャイルドシートについて

### ■選択の目安

詳しくは、チャイルドシートに付属の取扱説明書をお読みください。

質量グループ	サイズ等級	固定具	車両ISO FIX位置	
			セカンドシート（左右）	セカンドシート（中央）
キャリーコット	F	ISO/L1	×	—
	G	ISO/L2	×	—
0（10kgまで）	E	ISO/R1	×	—
0 <sup>+</sup> （13kgまで）	E	ISO/R1	IL	—
	D	ISO/R2	×	—
	C	ISO/R3	×	—
I（9～18kg）	D	ISO/R2	×	—
	C	ISO/R3	×	—
	B	ISO/F2	IUF	—
	B1	ISO/F2X	IUF	—
	A	ISO/F3	IUF	—
II（15～25kg）	—	(1)	×	—
III（22～36kg）	—	(1)	×	—

凡例

IUF：この質量グループでの使用を認可された汎用（ユニバーサル）カテゴリーのISO FIX対応前向きチャイルドシートに適合しています。

IL：この質量グループでの使用を認可された、以下の表に記載されている「日産純正ISO FIX対応ベビーシート」に適合しています。

×：チャイルドシートを取り付けることはできません。

(1)：サイズ等級表示の無いチャイルドシートの各シート位置でのISO FIX対応チャイルドシート固定機構の取り扱いについては販売業者にご相談ください。

### ■日産純正ISO FIX対応チャイルドシート

質量グループ	サイズ等級	固定具	商品名	取り付け向き	カテゴリー
0 <sup>+</sup> （13kgまで）	E	ISO/R1	日産純正ISO FIX対応ベビーシート	後向き	準汎用

### 注意

- 日産純正ISO FIX対応ベビーシートの取り付けには別売りのベースキットが必要です。
- ISO FIX対応のチャイルドシートをすでにお持ちの場合、ご使用前にECE R44の基準に適合していることを確認してください。適合していないチャイルドシートは取り付けられません。詳しくは、日産販売会社にご相談ください。



## ISO FIX対応チャイルドシート 固定専用アンカーについて

セカンドシート左右にはISO FIX対応チャイルドシートを取り付けるためのアンカー（固定装置）が装備されています。

### 警告

- ISO FIX対応チャイルドシートを取り付けるときは、セカンドシートのヘッドレストを取り外してください。

### ■アンカーの場所

- ISO FIX対応チャイルドシート用口アンカーは、マーク下側にあります。

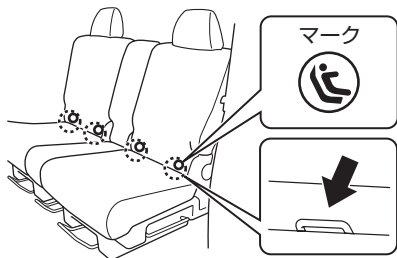

ZIC0664

- テザーアンカーは、シートクッション後ろ側にあります。

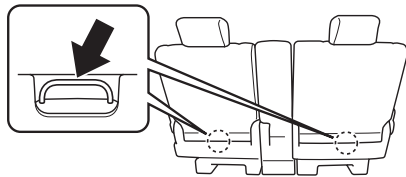

ESH0880Z

- 取り付けかた及び取り外しかたは、チャイルドシートに付属の取扱説明書をお読みください。

### 警告

- チャイルドシートを取り付けるときは、アンカー部周辺に異物がないことや、シートベルトなどのかみ込みがないことを確認してください。異物やシートベルトなどのかみ込むとチャイルドシートが固定されず、衝突時や急ブレーキ時にお子さまが重大な傷害を受けるおそれがあります。
- チャイルドシートは確実に固定してください。確実に固定されていないと、衝突時や急ブレーキ時にお子さまが重大な傷害を受けるおそれがあります。

### 知識

- シートカバーを装着するときは、スリットがあるものを使用してください。日産純正シートカバーをおすすめします。

# SRSエアバッグ

## SRSエアバッグの作動

SRSエアバッグは、シートベルトと併用することで安全性を高めます。シートベルトは必ず着用してください。

※SRSとは、Supplemental Restraint Systemの略でシートベルトの補助拘束装置の意味です。

- キースイッチ（電源ポジション）がONのとき作動可能です。

### ■運転席・助手席SRSエアバッグシステム

車両前方から強い衝撃を受けたときSRSエアバッグが瞬時に膨らみ、乗員の頭部にかかる衝撃を緩和するシステムです。

- 運転席SRSエアバッグは、ハンドル部に格納されています。
- 助手席SRSエアバッグは、助手席側インストルメントパネル部に格納されています。乗員がいなくても運転席と同時に作動します。

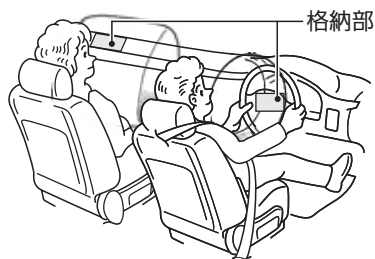

ESG0449Z

### ■運転席・助手席SRSサイドエアバッグシステム★

車両側面から強い衝撃を受けたとき、衝撃を受けた側のSRSサイドエアバッグが瞬時に膨らみ、乗員の主に胸部にかかる衝撃を緩和するシステムです。

- SRSサイドエアバッグは、シート背もたれ側面（外側）に格納されています。助手席は乗員がいなくても作動します。

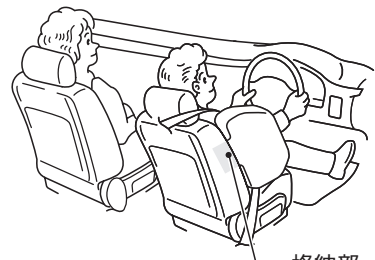

ESG0450Z

### ■SRSカーテンエアバッグシステム★

車両側面から強い衝撃を受けたとき、衝撃を受けた側のSRSカーテンエアバッグが瞬時に膨らみ、乗員の主に頭部にかかる衝撃を緩和するシステムです。

- SRSカーテンエアバッグは左右のルーフサイドに格納されています。助手席側は乗員がいなくても作動します。



ZIC0515

★：車種、グレード、オプションなどにより、装着の有無が異なります。

目次

警告

走行する前に

走行するとき

室内装備の  
使いかた車との上手な  
つきあいかた

万のとき

サービスデータ

さくいん

## 警告

- SRSエアバッグはシートベルトを補助する装置です。SRSエアバッグだけでは、身体の飛び出しなどを防止することはできません。SRSエアバッグの効果を発揮させるため、必ずシートベルトを正しい姿勢で正しく着用してください。
- 乗車するときは必ず次のことをお守りください。守らないと、SRSエアバッグが誤って作動したり正常に作動しなくなり、重大な傷害につながるおそれがあります。
  - ・ ハンドルまわり、車両前部、インストルメントパネルまわり、フロントシートまわり、センターピラー（ロックピラー）まわり、センターコンソールまわり、ルーフサイド部などのSRSエアバッグ格納部を修理するときは、日産販売会社にご相談ください。また、SRSエアバッグ格納部に傷がついていたりひび割れがあるときは、そのまま使用せず日産販売会社で交換してください。
  - ・ SRSエアバッグ格納部に過度の衝撃を与えないでください。
  - ・ 電気テスターを使ってSRSエアバッグの回路診断をしたり、回路を変更しないでください。
  - ・ エアロパーツなどを取り付けたりサスペンションを改造するときは、日産販売会社にご相談ください。不適正な改造をすると衝撃を正しく検知できません。

### 運転席SRSエアバッグシステム

- 必ず次のことをお守りください。守らないと、SRSエアバッグ作動時に強い衝撃を受けたり正常に作動しなくなり、重大な傷害につながるおそれがあります。
  - ・ ハンドルから顔をできるだけ（約30cm以上）離し、ハンドルにもたれかかるなどSRSエアバッグ格納部に手や顔、胸などを不必要に近づけないでください。また、内がけでのハンドル操作はしないでください。
  - ・ 不適正なハンドルに交換したり、センターパッド部（SRSエアバッグ格納部）にステッカーなどを貼らないでください。
  - ・ 前面ガラスにアクセサリーなどを付けないでください。

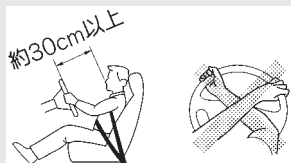

TCG0030Z

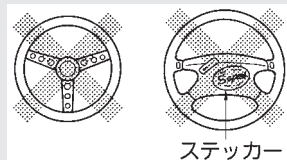

TCG0031Z

## 警告

### 助手席SRSエアバッグシステム

- 必ず次のことをお守りください。守らないと、SRSエアバッグ作動時に強い衝撃を受けたり正常に作動しなくなり、重大な傷害につながるおそれがあります。

- ・インストルメントパネル（SRSエアバッグ格納部）に手や足を置いたり、顔や胸などを近づけないでください。また、お子さまをSRSエアバッグ格納部の前に立たせたりひざの上に抱いたりせず、後席に乗せてください。

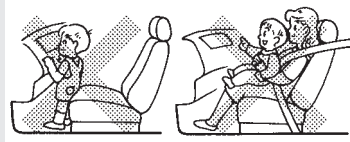

TCG0032Z

- ・チャイルドシートは後席シートに取り付けてください。やむを得ず助手席シートに取り付けるときは、シートをできるだけ後ろに下げ、必ず前向きに取り付けてください。

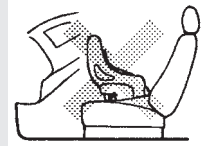

TSG0038Z

#### ○チャイルドシート…P.92

- ・チャイルドシートは走行する前に確実に固定されていることを確認してください。固定方法及び取り扱いかたは、チャイルドシートに付属の取扱説明書に従ってください。
- ・インストルメントパネル上面にステッカーなどを貼ったり、アクセサリや芳香剤などを置かないでください。

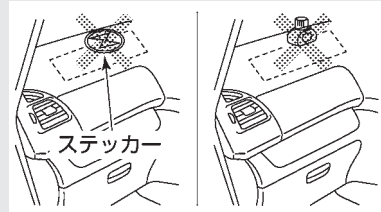

ZIC0587

### 運転席・助手席SRSサイドエアバッグシステム及びSRSカーテンエアバッグシステム

- 必ず次のことをお守りください。守らないと、SRSエアバッグ作動時に強い衝撃を受けたり正常に作動しなくなり、重大な傷害につながるおそれがあります。

- ・ドアにもたれるなど、フロントシート背もたれ側面（外側）のSRSサイドエアバッグ格納部及び各シートの窓ガラスやピラートリムなどのSRSカーテンエアバッグ格納部付近に近づかないでください。特にお子さまが窓から腕を出したり、フロントシートの背もたれを抱えたりしないように注意してください。

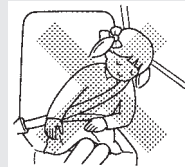

TSG0065Z

- ・前席ドアをガラスが割れるほど強く閉めないでください。SRSエアバッグが誤作動するおそれがあります。

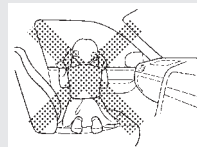

TSG0066Z

## 警告

- ・フロントシートのSRSサイドエアバッグ格納部付近に傘やカバンなどを置かないでください。また、センターピラー（ロックピラー）まわり、ルーフサイド部などのSRSカーテンエアバッグ格納部付近に、アクセサリやハンガーなどを取り付けないでください。
- ・シートカバーはフロントシート背もたれ側面を覆わないものをお使いください。日産純正シートカバーをおすすめします。

## 注意

- ・キースイッチ（電源ポジション）をONにしたあと約7秒間はメーター内のSRSエアバッグ警告灯が点灯し、システムチェックを行うため、SRSエアバッグは作動しません。警告灯が消灯してから走行してください。
- ・SRSエアバッグは膨らんだあと高温になるため、30分以内はさわらないでください。やけどをするおそれがあります。
- ・SRSエアバッグは高温のガスにより高速で膨らむため、事故の状態によっては、擦過傷、打撲、やけどなどを負うことがあります。
- ・SRSエアバッグが膨らむとき、作動音や白煙が出ますが火災ではありません。また、発生するガスによりむせることがあります。ただし、SRSエアバッグ作動時の残留物（カス）などが目や皮膚に付着したときは、できるだけ早く水で洗い流してください。皮膚の弱い方などは、まれに皮膚に刺激を感じる場合があります。
- ・廃車にするときやSRSエアバッグを廃棄するときは必ず日産販売会社にご相談ください。SRSエアバッグの作動により、思わぬ傷害を受けるおそれがあります。

## アドバイス

- ・SRSエアバッグは、一度膨らむと再使用できません。日産販売会社で交換してください。

## 知識

- ・助手席SRSエアバッグが作動した衝撃で前面ガラスが割れることがあります。
- ・運転席、助手席SRSエアバッグは膨らんだあとすぐにしぼむので、視界の妨げになることはありません。

## SRSエアバッグが作動するとき・しないとき

正面衝突時や側面衝突時において、乗員がシートベルトを正しく着用していても重大な傷害を受けるおそれのあるような衝撃を受けた場合に作動します。しかし衝撃が車体で吸収又は分散され、車両の損傷は大きくても乗員への衝撃が強くない場合には、必ずしも作動するとはかぎりません。

### ■作動するとき

#### 運転席・助手席SRSエアバッグシステム

次のような衝撃が強いときに作動します。

- 25km/h以上の速度で厚いコンクリートのような壁に正面衝突したとき
- 車両前方左右、約30度以内の方向から強い衝撃（左図と同等）を受けたとき

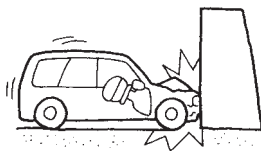

TCG0053Z

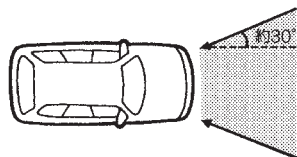

TCG0054Z

次のような、車両下部に強い衝撃を受けたときも作動することがあります。（車両の損傷は少なくとも乗員への衝撃は強いとき）

- 高速で縁石などに衝突したとき
- 深い穴や溝に落ち込んだとき
- ジャンプして地面にぶつけたとき



TCG0055Z



TCG0056Z



TCG0057Z

#### 運転席・助手席SRSサイドエアバッグシステム、SRSカーテンエアバッグシステム

次のような衝撃が強いときに作動します。

- 一般的な乗用車に25km/h以上の速度で側面に真横から衝突されたとき

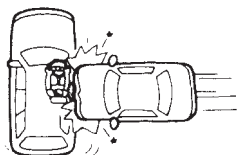

〈SRSサイドエアバッグシステム〉

TCG0058Z

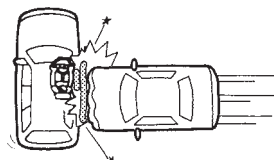

〈SRSカーテンエアバッグシステム〉

TCG0059Z

## ■作動しにくいとき

次のような衝撃が弱いときは作動しないことがあります。

衝突したものが変形したり移動したときや、衝突したものの形状や衝突の状態によって衝突時の衝撃が緩められたときは、作動しにくくなります。

### 運転席・助手席SRSエアバッグシステム

- 停車している同クラスの車に約50km/h以下の速度で衝突したとき
- 衝突時に折れない電柱などに約30km/h以下の速度で正面衝突したとき
- トラックなどの荷台の下にもぐり込んだようなとき
- 斜め前方からガードレールなどに衝突したとき



TCG0060Z



TCG0061Z



TCG0062Z

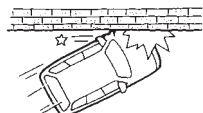

TCG0063Z

### 運転席・助手席SRSサイドエアバッグシステム、SRSカーテンエアバッグシステム

- 側面に斜め方向から衝突されたとき
- 側面にバイクが真横から衝突したとき
- エンジンルーム（ラゲッジルーム）に衝突されたとき

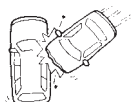

TCG0064Z



TCG0065Z

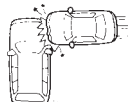

TCG0066Z

- 横転、転覆したとき
- 斜め前方から衝突したとき
- 電柱などに衝突したとき



TCG0067Z

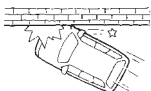

TCG0068Z

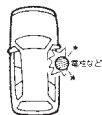

TCG0069Z

## ■作動しないとき

一度、SRSエアバッグが作動したあとに衝突しても作動しません。また、次のようなときは作動しません。

### 運転席・助手席SRSエアバッグシステム

- 横方向や後ろから衝突されたとき
- 横転、転覆したとき



TCG0070Z



TCG0071Z

### 運転席・助手席SRSサイドエアバッグシステム、SRSカーテンエアバッグシステム

- 停車中や走行中の車に正面衝突したとき
- 後ろから衝突されたとき

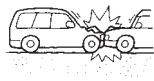

TCG0072Z



TCG0073Z

# 走行するとき

# 3

●メーター・表示灯・警告灯の見かた……………	104
メーター……………	104
表示灯……………	123
警告灯……………	127
インテリジェントキー機能の警報について…	135
警報装置……………	139
●スイッチの使いかた……………	141
ライトスイッチ……………	141
方向指示器スイッチ……………	144
非常点滅表示灯スイッチ……………	145
ヘッドランプレベライザースイッチ……………	145
ワイパー・ウオッシャースイッチ……………	146
リヤウインドーデフォグガススイッチ……………	148
ホーンスイッチ……………	148
●運転のしかた……………	149
エンジンのかけかた	
(リモートコントロールエントリーシステム付車)…	149
エンジンのかけかた	
(インテリジェントキー付車)……………	152
パーキングブレーキ……………	156
セレクトレバーの使いかた……………	157
オートマチック車の運転のしかた……………	160
4WD (4輪駆動) 車の扱いかた……………	164
VDC (ビークルダイナミクスコントロール)…	166
ヒルスタートアシスト……………	168
ECOモード……………	168
アイドリングストップ……………	170
S-HYBRID……………	173
ASCD (オートスピードコントロール)……………	175
ABS……………	179

目次

△警告

走行する前に

走行するとき

室内装備の  
使いかた車と  
の上手な  
あいかた万  
一の時  
きサー  
ビス  
デー  
タさ  
く  
い  
ん



# メーター・表示灯・警告灯の見かた

## メーター

メーター内の装備は、車種、グレードなどの違いにより異なります。  
キースイッチ（電源ポジション）をONにすると表示します。

### 知識

- 運転席ドアを開けると、スピードメーター、タコメーター、ECOメーターが全点灯します。
- エンジンを始動すると、タコメーター及びECOメーターは一度最大値付近を示したあと戻り、スピードメーターは点灯します。

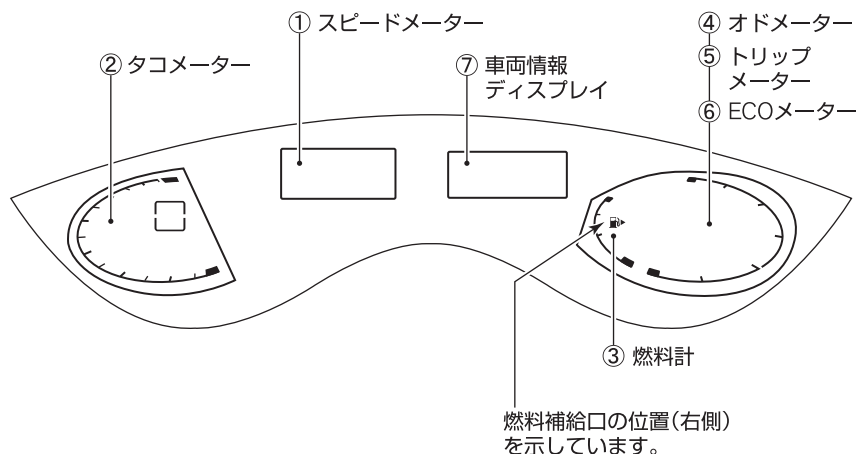

ZPA0836

### ① スピードメーター（速度計）

走行速度を表示します。

### ② タコメーター（エンジン回転計）

1分間あたりのエンジン回転数を表示します。

### ⚠ 注意

- レッドゾーン（赤色表示部）に入らないように運転してください。レッドゾーンではエンジンが過回転となり故障の原因になります。

### ③ 燃料計

キースイッチ（電源ポジション）がONのとき、燃料の残量を表示します。

- 燃料タンクの容量は約60ℓです。

### 知識

- 坂道やカーブなどでは、タンク内の燃料が移動するため、燃料計の表示が上下することがあります。

## ④オドメーター（積算距離計）

キースイッチ（電源ポジション）がONのとき、総走行距離をkmで表示します。

000000

TCA0084Z

## ⑤トリップメーター（区間距離計）

ⒶとⒷで2種類の区間走行距離をkmで表示します。

Ⓐ 00000.0

ZPA0837

※イラストは、Ⓐの表示です。

- トリップ切り替えスイッチを押すごとにⒶとⒷが切り替わります。
- リセットするときは0にしたいほうを表示させ、トリップ切り替えスイッチを約1秒以上押します。

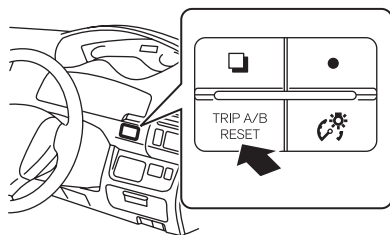

ZPA0838

## 知識

- バッテリーを外したときは、ⒶとⒷの記憶が消去され0に戻ります。

## ⑥ECOメーター

車両情報ディスプレイでの設定及びECOモードスイッチにより切り替わります。

●ECOメーター表示…P.113

## エコドライブナビゲーター

走行中に、車速に応じたアクセルペダルの踏み加減を表示します。アクセルペダルの踏み加減をエコ運転領域内になるように調整することで、エコドライブにつながります。

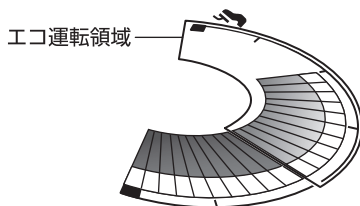

ZPA0839

### 瞬間燃費計（平均燃費表示機能付）

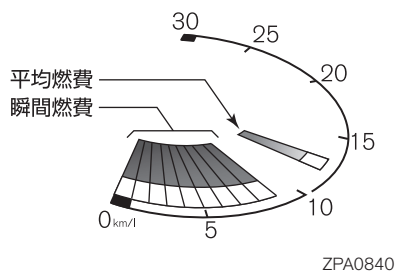

#### 瞬間燃費

走行中の瞬間燃費を表示します。

#### 平均燃費

リセットしてから次にリセットするまでの平均燃費を表示します。

- リセットするときは、ドライブコンピューターの平均燃費を表示させてから、選択スイッチ●を約1秒以上押します。（燃費表示機能の平均燃費とドライブコンピューターの平均燃費を同時にリセットします。）

☑ドライブコンピューター…P.108

#### 知識

- 数値は30秒ごとに更新します。

### アイドリングストップタイマー★

アイドリングストップ中に、リセットしてから次にリセットするまでのアイドリングストップしている時間を表示します。

分：2周（1分）ごとに1コマずつ増えます。

秒：1秒ごとに1コマずつ表示します。

- 30秒で1周し、最大30分まで表示します。
  - キースイッチ（電源ポジション）をOFFにするとリセットします。
  - リセットするときは、ドライブコンピューターのアイドリングストップ時間節約燃料（1トリップ）を表示させてから、選択スイッチ●を約1秒以上押します。（アイドリングストップタイマーとアイドリングストップ時間節約燃料〔1トリップ〕を同時にリセットします。）
- ☑ドライブコンピューター…P.108

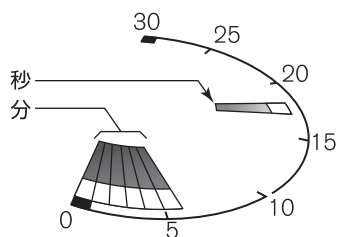

例：6分18秒または6分48秒アイドリングストップした場合

- ☑アイドリングストップ警告ブザー…P.137
- ☑アイドリングストップ…P.170

## ⑦車両情報ディスプレイ

以下の情報を表示します。

- イルミネーションコントロール  
レベル表示…P.107
- ドライブコンピューター…P.108
- インテリジェントキー表示・警  
告…P.119
- ASCD（オートスピードコント  
ロール）…P.175
- S-HYBRID表示灯…P.173

## イルミネーションコントロール

メーター照明の明るさを調節でき  
ます。

- スイッチを押して調節します。
- 明るさのレベル表示は、車両情報  
ディスプレイに表示されます。

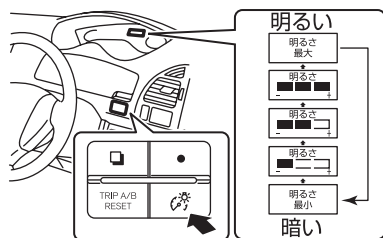

ZPA0842

## 知識

- バッテリーを外すと調節した記憶は消去  
されます。

## ドライブコンピューター

車両情報ディスプレイに表示されます。

### 切り替えかた

- 決定スイッチ□を押すごとに表示が切り替わります。

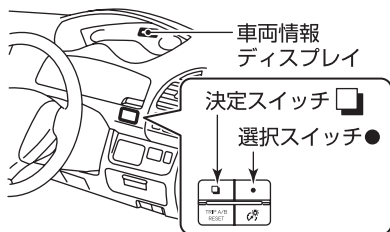

ZPA0843

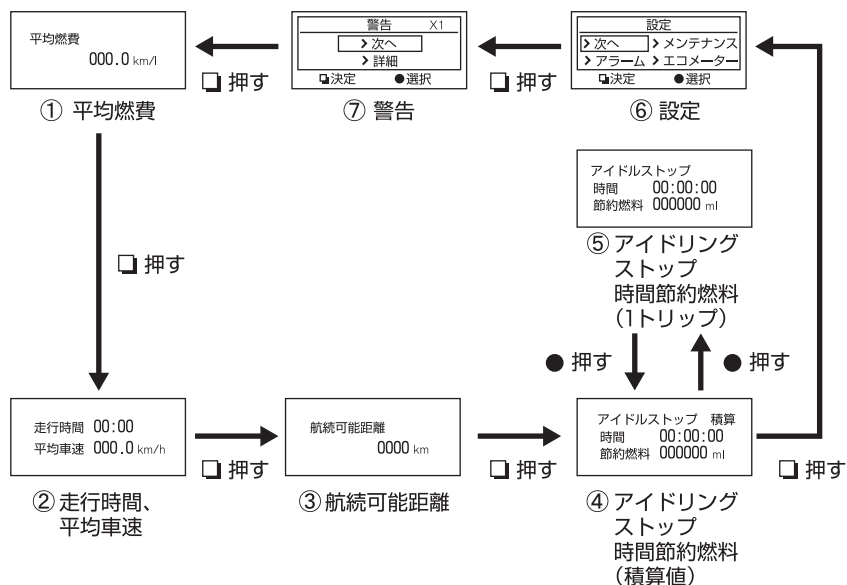

ZPA0844

### 知識

- アイドリングストップ無車は、④アイドリングストップ時間節約燃料 (積算値)、⑤アイドリングストップ時間節約燃料 (1トリップ) を表示しません。
- ③航続可能距離のあとは、④アイドリングストップ時間節約燃料 (積算値)、⑤アイドリングストップ時間節約燃料 (1トリップ) のうち、前回選択した画面の方を表示します。

## ■表示について

### 知識

- 表示される数値は、走行状況などにより実際の数値と異なる場合があります。

### ①平均燃費

- リセットしてから次にリセットするまでの平均燃費を表示します。
- リセットするときは、選択スイッチ●を約1秒以上押します。(ドライブコンピューターの平均燃費と瞬間燃費計(平均燃費表示機能付)の平均燃費を同時にリセットします。)

- 瞬間燃費計(平均燃費表示機能付)  
…P.106

### 知識

- バッテリー接続後やリセット後は「---」と表示します。
- 数値は約30秒ごとに更新します。

### ②走行時間、平均車速

- リセットしてから次にリセットするまでの走行時間、平均車速を表示します。
- リセットするときは、選択スイッチ●を約1秒以上押します。(走行時間、平均車速を同時にリセットします。)

### 知識

- バッテリー接続後やリセット後は「---」と表示します。
- 数値は約30秒ごとに更新します。

### ③航続可能距離

- 現在の燃料残量と平均燃費から航続可能な距離を表示します。
- 燃料残量警告(○P.116)が表示されると、航続可能距離の距離表示が点滅します。
- 燃料残量警告表示後も燃料を補給しないと「---」と表示します。

### 知識

- 数値は約30秒ごとに算出しています。

### ④アイドルストップ時間節約燃料(積算値)★

- リセットしてから次にリセットするまでのアイドルストップしている時間と節約燃料の量を表示します。
- リセットするときは、選択スイッチ●を約1秒以上押します。

### ⑤アイドルストップ時間節約燃料(1トリップ)★

- キースイッチ(電源ポジション)をONにするごとのアイドルストップしている時間と節約燃料の量を表示します。
- リセットするときは、選択スイッチ●を約1秒以上押します。

## ⑥設定

メンテナンス、アラーム、ECOメーター表示を設定することができます。

### 知識

- 以下の場合は、設定することができません。
  - ・ 走行しているとき。
  - ・ インテリジェントキー表示・警告\*を表示しているとき。
  - ・ イルミネーションコントロールレベルを表示しているとき。

### メンテナンス

各種交換時期の設定ができます。

- 設定した距離を超えると、以下の表示で知らせます。

#### エンジンオイル

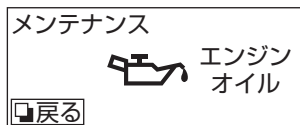

ZPA0075

#### タイヤ



ZPA0077

#### オイルフィルタ



ZPA0076

#### その他の部品



ZPA0078

### 知識

- 走行距離を元にお知らせしているもので、実際の車両状態を示したものではありません。目安としてお使いください。
- 「その他」には、お好みの部品の交換時期を設定してください。

### 〈設定のしかた〉

- 選択スイッチ ● で項目を選び、決定スイッチ □ で決定して各設定画面にしたり、リセットしたりします。

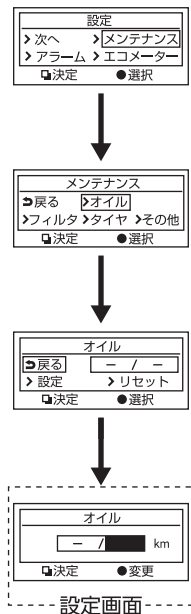

ZPA0845

例：エンジンオイルの設定の場合

### 〈距離の設定〉

- 最大30,000kmまで設定できます。
- 各設定画面で選択スイッチ ● を押して距離を切り替えます。  
**短く押す：**  
 500km単位で切り替わる  
**長く（約1秒以上）押す：**  
 1,000km単位で切り替わる
- 設定しないときは、「-」にします。

### 〈距離のリセット〉

- 走行した距離をリセットできます。
- 各メンテナンス項目画面のリセットを選択し、決定スイッチ □ で決定します。



## アラーム

走行時間の表示を設定できます。

- 走行時間
  - ・ 設定した時間まで連続走行したことを知らせます。

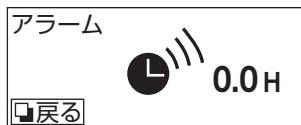

ZPA0072

## 設定のしかた

- 選択スイッチ●で項目を選び、決定スイッチ□で決定して各設定画面にします。

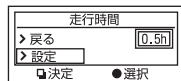
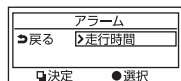
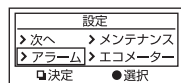

設定画面

ZPA0846

### 〈走行時間の設定〉

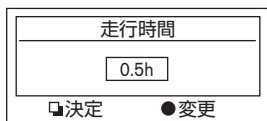

ZPA0668

- 最大6時間まで設定できます。
- 走行時間設定画面で選択スイッチ●を押して時間を切り替えます。
- 短く押す：
  - 0.5h (30分) 単位で切り替わる
- 長く (約1秒以上) 押す：
  - 1.0h (60分) 単位で切り替わる
- 設定しないときは、「-」にします。

### ECOメーター表示

ECOメーターの表示を設定することができます。

●ECOメーター…P.105

### 設定のしかた

- 選択スイッチ●で項目を選び、決定スイッチ□で決定して各設定画面にします。

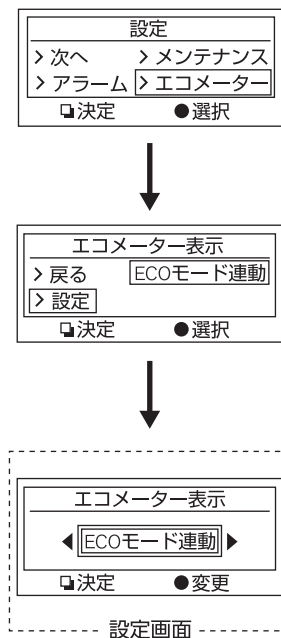

ZPA0847

例：ECOモード連動の設定の場合

### 〈ECOモード連動の設定〉



ZPA0848

- ECOモードスイッチ (⓪P.168) がONのときはエコドライブナビゲーター (⓪P.105) を表示し、ECOモードスイッチがOFFのときは瞬間燃費、平均燃費 (⓪P.106) を表示します。

### 〈エコドライブナビゲーターの設定〉

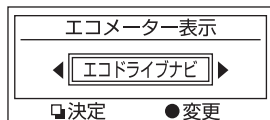

ZPA0849

- ECOモードスイッチ (⓪P.168) のON/OFFに関わらず、常にエコドライブナビゲーター (⓪P.105) を表示します。

### 〈瞬間燃費計 (平均燃費表示機能付) の設定〉

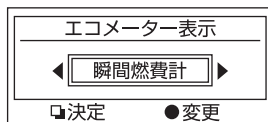

ZPA0850

- ECOモードスイッチ (⓪P.168) のON/OFFに関わらず、常に瞬間燃費、平均燃費 (⓪P.106) を表示します。

## ⑦警告

- 以下の内容を検知するとマスターウォーニング (P.134) が点灯し、警告を表示します。
- 警告が表示されたときは、すみやかに適切な処置をしてください。放置すると故障や思わぬ事故につながるおそれがあります。

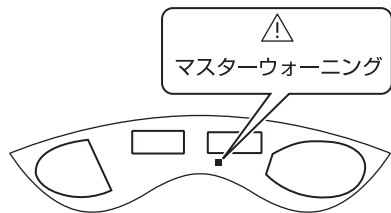

ZPA0851

- 警告表示中に決定スイッチ  を押すと、元の表示に戻す (また、処置されていない警告を確認する) ことができます。

## インテリジェントキー持ち出し警告\*

キーが  
見つかりません 

ZPA0722

- 電源ポジションがONのとき、インテリジェントキーが車外へ持ち出されると表示します。

## ➡ 処置

- インテリジェントキーが車外へ持ち出されていないか確認してください。
- 電源ポジションをOFF又はLOCKにしてください。

 知識

- 次の場合に表示が消えます。
  - ・インテリジェントキーが車内に戻ってきたとき

## ドア、バックドア開き警告

ドア  
バックドア  
が開いて  
います



ZPA0852

- ドア又はバックドアが確実に閉まっていないとき、開いている位置を表示します。

## ➡ 処置

- ドアやバックドアを確実に閉めてください。

 注意

- 走行前に表示が消えていることを確認してください。ドア、バックドアが完全に閉まっていない (半ドア) と走行中に突然開き、思わぬ事故につながるおそれがあります。

## パーキングブレーキ戻し忘れ警告

パーキング  
ブレーキを解除  
して下さい

ZPA0853

- パーキングブレーキ (OP.156) を戻し忘れたまま走行すると (約 7km/h以上)、表示します。

### ➡ 処置

- すみやかにパーキングブレーキを解除してください。

### アドバイス

- 低速走行時には表示されない場合があります。走行するときは必ずパーキングブレーキを解除してください。

## 燃料残量警告

航続可能距離

000  
km 

ZPA0084

- 燃料が少なくなると表示します。残っている燃料で航続可能な距離を表示します。

### ➡ 処置

- すみやかに指定の燃料を補給してください。

### 知識

- 燃料の残量が約13ℓで表示します。
- 車両姿勢、走行状況によっては、燃料がタンク内で移動するため、警告が表示されるタイミングが変わる場合があります。

## シートベルトリマインダー

シートベルトを  
して下さい



ZPA0854

- キースイッチ（電源ポジション）がONのとき、運転者がシートベルトを着用していない状態で走行すると（約15km/h以上）、表示します。

**警告**

- 走行中は全員がシートベルトを着用してください。着用しないと、万一の事故時や急ブレーキ時に、死亡や重大な傷害につながるおそれがあります。

**知識**

- 走行前にメーター内のシートベルト警告灯が消灯していることを確認してください。

○シートベルト警告灯…P.131

## ライト消し忘れ警告

ライト消灯  
して下さい



ZPA0855

- ライトを点灯したまま、キースイッチ（電源ポジション）をOFF又はLOCKにして運転席ドアを開けると、表示します。
- ライトスイッチがAUTO位置かつフォグランプ\*がONでキースイッチ（電源ポジション）をOFFにすると、表示します。

### 〈警告の確認のしかた〉

- 選択スイッチ ● で「詳細」を選び、決定スイッチ  で決定します。

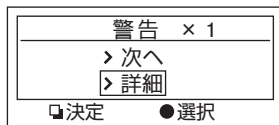

ZPA0085

- 警告が複数ある場合は、決定スイッチ  を押して表示を切り替えます。



#### 知識

- 設定の最初の画面に「警告×0」と表示している場合は、警告事項がありません。その場合、「>詳細」「●選択」を表示しません。

## インテリジェントキー表示・警告\*

- 警告を表示したときは、同時に警報ブザーが鳴ります。
- インテリジェントキー機能の警報について…P.135

### ■ エンジン始動操作表示



ESG0226Z

- ブレーキペダルを踏みながらエンジンを始動することを表示します。

#### ➡ 処置

- ブレーキペダルを踏みながら、エンジンスイッチを押してください。

#### 📖 知識

- 次の場合に表示が消えます。
  - ・ エンジンを始動したとき。
  - ・ 電源ポジションをOFFにしてから約15秒経過したとき。
  - ・ リモートコントロールエントリー機能、又はリクエストスイッチでドアを施錠したとき。
  - ・ セレクトレバーが○以外になったとき。

### ■ ステアリングロック未解除表示



ESG0227Z

- ステアリングロックを解除できないときに表示します。

#### ➡ 処置

- ハンドルを軽く左右に回しながらエンジンスイッチを押してください。

#### 📖 知識

- 次の場合に表示が消えます。
  - ・ ステアリングロックを解除したとき。
  - ・ 表示から約15秒経過したとき。



## ■インテリジェントキー非作動時エンジン始動表示

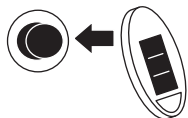

ZPA0489

- インテリジェントキーの電池が切れたときや、使用環境により、インテリジェントキーと車両の通信が正常に行われないうちに表示します。

### ➡ 処置

- ブレーキを踏みながら、インテリジェントキーの裏面をエンジンスイッチに接触させてください。(P.155)

## ■インテリジェントキー電池切れ表示



ZPA0118

- インテリジェントキーの電池切れが近くなると電池の交換を知らせます。

### ➡ 処置

- 新しい電池に交換してください。  
(P.34)

### 📖 知識

- 次の場合に表示が消えます。
  - ・表示から約30秒経過したとき。
  - ・電源ポジションをON以外にしたとき。

## ■インテリジェントキー持ち出し警告



キーが  
見つかりません

ZPA0723

- 電源ポジションがAccのとき、インテリジェントキーが車外へ持ち出されると表示します。

### ➡ 処置

- インテリジェントキーが車外へ持ち出されていないか確認してください。
- 電源ポジションをOFF又はLOCKにしてください。



### 知識

- 次の場合に表示が消えます。
  - ・インテリジェントキーが車内に戻ってきたとき。

- インテリジェントキーを携帯していないときに表示します。

### ➡ 処置

- インテリジェントキーを携帯してください。

- 携帯しているインテリジェントキーの電池が切れているときに表示します。

### ➡ 処置

- 新しい電池に交換してください。  
(OP.34)

- 登録されていないインテリジェントキーを携帯しているときに表示します。

### ➡ 処置

- 自車のインテリジェントキーであることを確認してください。

### 知識

- 表示から約5秒経過すると表示が消えます。

## ■P戻し忘れ警告



ESG0233Z

- セレクトレバーがP以外のとき、電源ポジションをONからOFFにすると表示します。
- セレクトレバーがP以外にあることをお知らせします。

### ➡ 処置

- セレクトレバーをPにしてください。

### 📖 知識

- 次の場合に表示が消えます。
  - ・セレクトレバーをPにしたとき。
  - ・電源ポジションをONにしたとき。

## ■電源ポジションOFF忘れ警告

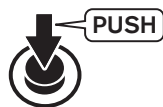

ESG0234Z

- 電源ポジションがAccでP戻し忘れ警告の表示中に、セレクトレバーを操作してPにしたときに表示します。
- 上記を操作後、エンジンスイッチを押して電源ポジションをONにしたときに表示します。

### ➡ 処置

- 電源ポジションをOFFにしてください。

### 📖 知識

- 次の場合に表示が消えます。
  - ・電源ポジションをOFFにしたとき。
  - ・エンジンを始動したとき。
  - ・セレクトレバーをP以外にしたとき。

## 表示灯

メーター内の装備は、車種、グレードなどの違いにより異なります。  
キースイッチ（電源ポジション）をONにすると表示します。

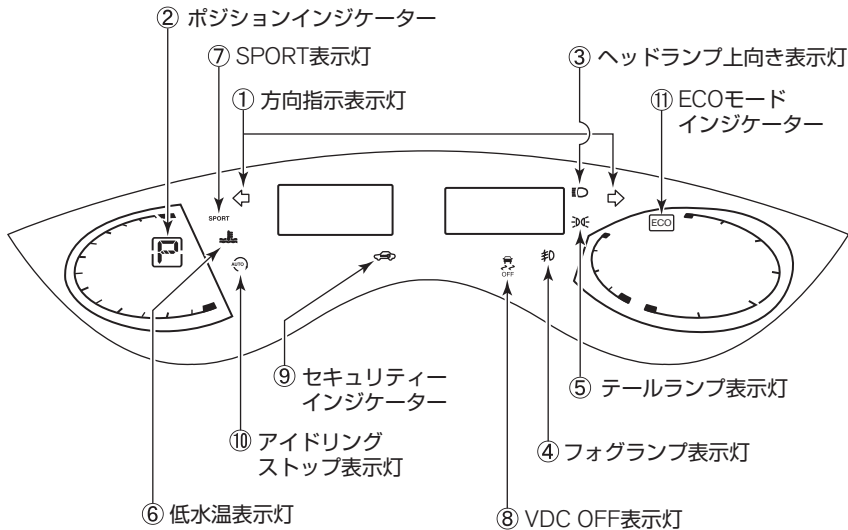

ZPA0982

## ① 方向指示表示灯



TCA0087Z

方向指示器又は非常点滅表示灯を  
作動させると点滅します。

## 知識

- 方向指示器のランプの電球が切れたときは点滅が速くなります。電球を交換してください。

●電球（バルブ）を交換するときは…P.246

●方向指示器スイッチ…P.144

●非常点滅表示灯スイッチ…P.145

## ②ポジションインジケータ



ESH0941Z

セレクトレバーのセット位置を表示します。

☑セレクトレバーの使いかた…P.157

## ③ヘッドランプ上向き表示灯



TCA0089Z

ヘッドランプの上向きを点灯させると点灯します。

☑ヘッドランプの上向き、下向き切り替え…P.143

## ④フォグランブ表示灯\*



ESD0132Z

フォグランブを点灯させると点灯します。

☑フォグランブの点灯・消灯…P.144

## ⑤テールランプ表示灯



TCC0014Z

車幅灯、尾灯、番号灯を点灯させると点灯します。

☑ライトの点灯・消灯…P.141

## ⑥低水温表示灯（緑色表示）



ESC0041Z

エンジン冷却水の温度が低いと点灯します。

 **アドバイス**

- しばらく走行したあとも点灯し続けるときは、水温センサーの異常が考えられます。すみやかに日産販売会社で点検を受けてください。

- 赤色が点灯し続けるときは、高水温警告灯（赤色表示）…P.132をお読みください。

## ⑦SPORT表示灯

# SPORT

TSA2077Z

キースイッチ（電源ポジション）をONにすると、約2秒間点灯後、消灯します。

- セレクトレバーがのとき、スポーツモードスイッチをONにすると点灯します。
- スポーツモードスイッチの使いかた…P.158

## ⑧VDC OFF表示灯\*



ZPA049Z

VDC OFFスイッチを押すと点灯します。

- VDC…P.166

## ⑨セキュリティインジケーター\*



TSC1941Z

電源ポジションがON以外のときに点滅します。

 **アドバイス**

- 電源ポジションをONにしたあとも点灯し続けるときは、システムの異常が考えられます。日産販売会社で点検を受けてください。

- エンジンイモビライザー（盗難防止装置）…P.39

## ⑩アイドリングストップ表示灯\*



ZPA0581

アイドリングストップが可能な状態と、アイドリングストップ中に点灯します。

- アイドリングストップ中に、運転席ドアが開いたときや、エンジンフードが開いたときに、速く点滅します。
- アイドリングストップの異常のときに、遅く点滅します。
- アイドリングストップOFFスイッチをONにすると消灯します。

## ➡ 処置

**速い点滅をしたとき**

(約1秒間に2回)

- 運転席ドアが開いていないか確認してください。
- エンジンフードが開いていないか確認してください。エンジンフードが開いていると、通常のエンジン停止状態となります。その場合はエンジンをかけ直してください。

**遅い点滅をしたとき**

(約2秒間に1回)

すみやかに日産販売会社で点検を受けてください。



## 知識

- 停車前にアイドリングストップ表示灯が点灯していても、坂道やハンドル操作などにより、アイドリングストップしないことがあります。

ⓧアイドリングストップ警告ブザー…  
P.140

ⓧアイドリングストップ…P.170

## ⑪ECOモードインジケーター



ZPA0493

- ECOモードスイッチをONにすると点灯します。  
ⓧECOモード…P.168

## 警告灯

警告灯が点灯又は点滅したときは、すみやかに適切な処置をしてください。放置すると故障や思わぬ事故につながるおそれがあります。メーター内の装備は、車種、グレードなどの違いにより異なります。キースイッチ（電源ポジション）をONにすると表示します。

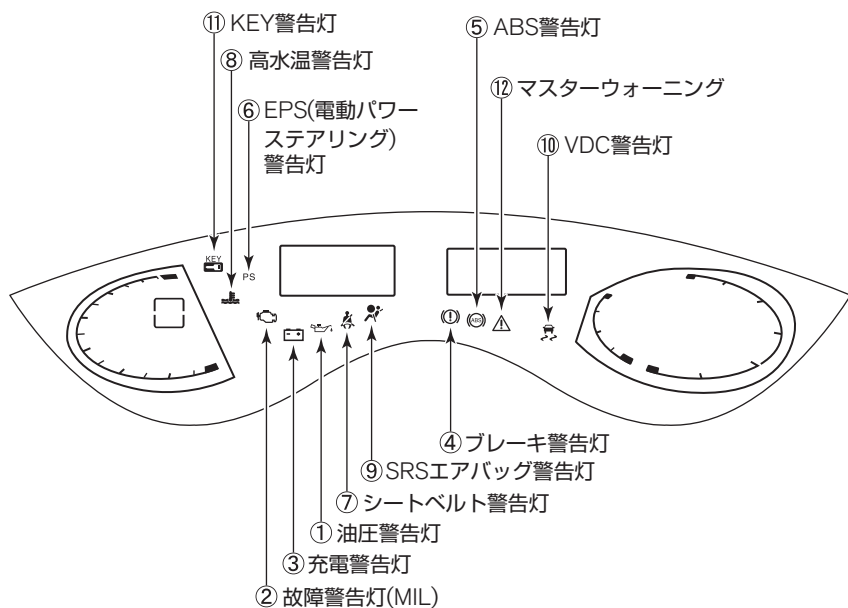

ZPA0984

目次

警告

走行する前に

走行するとき

室内装備の  
使いかたつきあの上  
か手な

万のとき

サービステータ

さくいん



## ①油圧警告灯



TCA0097Z

キースイッチ（電源ポジション）をONにすると点灯し、エンジンがかかると消灯します。

- エンジン回転中、エンジン内部を潤滑しているオイルの圧力が低下すると点灯します。

## → 処置

- 点灯したときは、ただちに安全な場所に停車してエンジンを止め、日産販売会社に連絡してください。

 **注意**

- 点灯したまま走行しないでください。エンジンを破損するおそれがあります。

## ②故障警告灯（MIL）



TCA0098Z

キースイッチ（電源ポジション）をONにすると点灯し、エンジンがかかると消灯します。

- エンジン回転中、エンジン電子制御システムに異常があると点灯又は点滅します。

## → 処置

- 点灯又は点滅したときは、ただちに日産販売会社に連絡してください。

## ③充電警告灯



TCA0099Z

キースイッチ（電源ポジション）をONにすると点灯し、エンジンがかかると消灯します。

- エンジン回転中、バッテリーの充電システムに異常があると点灯します。

## → 処置

- 点灯したときは、すみやかに安全な場所に停車して、日産販売会社に連絡してください。

 **注意**

- 点灯したまま走行しないでください。バッテリーが破損したり、エンジンが突然停止し、思わぬ事故につながるおそれがあります。

## ④ブレーキ警告灯



TCE0049Z

パーキングブレーキを解除しているとき、キースイッチ（電源ポジション）をONにすると点灯し、エンジンがかかると消灯します。

- キースイッチ（電源ポジション）がONで、次のような場合に点灯します。
  - ・パーキングブレーキをかけたとき。

## ➡ 処置

- 走行中はパーキングブレーキを解除してください。

**注意**

- パーキングブレーキの解除のし忘れに注意してください。パーキングブレーキをかけたまま走行すると、パーキングブレーキ戻し忘れ警告（○P.116）が表示され、パーキングブレーキ戻し忘れ警報（○P.140）が鳴ります。

- ・ブレーキ液が不足しているとき。（エンジン始動後でパーキングブレーキを解除しているとき。）

## ➡ 処置

- パーキングブレーキを解除しても点灯し続けるときは、ただちに安全な場所に停車して、日産販売会社に連絡してください。この場合はブレーキの効きが極度に悪くなっているおそれがあります。ブレーキの効きが悪いときは、ブレーキペダルを強く踏んで停車してください。

- ・ABSのシステムに異常があるとき。（パーキングブレーキを解除し、ブレーキ液量が正常でABS警告灯と同時に点灯したとき。）

## ➡ 処置

- エンジン始動後や走行中に点灯したときは、高速走行や急ブレーキを避け、すみやかに日産販売会社で点検を受けてください。

**警告**

- パーキングブレーキを解除しても点灯し続けるときは、点灯したまま走行しないでください。また、ブレーキ液が規定量以下になっていたら走行しないでください。ブレーキの効きが極度に悪くなり、思わぬ事故につながるおそれがあります。

## ⑤ABS警告灯



TSA1106Z

キースイッチ（電源ポジション）をONにすると数秒間点灯後、消灯します。

- キースイッチ（電源ポジション）がONのとき、ABSのシステムに異常があると点灯します。

## ➡ 処置

- キースイッチ（電源ポジション）をONにしても点灯しないとき、又はエンジン始動後や走行中に点灯したときは、高速走行や急ブレーキを避け、すみやかに日産販売会社で点検を受けてください。

## 🚗 アドバイス

- 点灯したときはABSは作動しませんが、ABSのない普通のブレーキ性能は確保されています。この場合は、滑りやすい路面でのブレーキ時や急ブレーキ時にタイヤがロックすることがあります。

🔍ABS…P.179

## ⑥EPS（電動パワーステアリング）警告灯

# PS

TSA2076Z

キースイッチ（電源ポジション）をONにすると点灯し、エンジンがかかると消灯します。

- キースイッチ（電源ポジション）がONのとき、電動パワーステアリングのシステムに異常があると点灯します。

## ➡ 処置

- 点灯したときは、すみやかに日産販売会社で点検を受けてください。

### アドバイス

- 停車中又は極低速走行中にハンドル操作を繰り返したり、ハンドルに力をかけた状態を長く続けると、電動パワーステアリングシステムの過熱を防ぐためにシステムの動きを制限します。そのためハンドル操作力が重くなりますが、異常ではありません。しばらくハンドル操作を控えると、電動パワーステアリングシステムの温度が下がり、通常のハンドル操作力に戻ります。
- 電動パワーステアリングシステムが過熱するようなハンドル操作を繰り返すと、電動パワーステアリングシステムが故障する原因となります。

### 知識

- 点灯しているときは、電動パワーステアリングは作動しませんが、マニュアルステアリングの性能は確保されています。この場合は、ハンドル操作力が重くなります。
- すばやいハンドル操作を行うと、ハンドル付近から擦れるような音が聞こえてくる場合がありますが、異常ではありません。

### ⑦シートベルト警告灯



TCH0012Z

キースイッチ（電源ポジション）がONのとき、運転者がシートベルトを着用していないと点灯します。

#### ➡ 処置

- 点灯したときはシートベルトを着用してください。

#### 警告

- 走行中は全員がシートベルトを着用してください。着用しないと、万一の事故時や急ブレーキ時に、死亡や重大な傷害につながるおそれがあります。

#### 知識

- 点灯したまま走行すると、シートベルト非着用警報（シートベルトリマインダー）（P.140）が鳴ります。

## ⑧高水温警告灯（赤色表示）



ESC0041Z

キースイッチ（電源ポジション）をONにすると約2秒間点灯後、消灯します。

- エンジン回転中、エンジン冷却水の温度が異常に高くなったとき点灯します。

## ➔ 処置

- 点灯したときは、ただちに安全な場所に停車して処置してください。
- オーバーヒートしたときは…P.239

**警告**

- そのまま走行を続けると、エンジンが故障する原因となり、火災につながるおそれがあります。

## ⑨SRSエアバッグ警告灯



TCA0335Z

キースイッチ（電源ポジション）をONにすると約7秒間点灯後、消灯します。

- キースイッチ（電源ポジション）がONのとき、SRSエアバッグのシステム、プリテンショナー機能に異常があると、点灯又は点滅を続けます。

## ➔ 処置

- キースイッチ（電源ポジション）をONにしても点灯しないとき、又は約7秒間たっても点灯、点滅を続けるときは、すみやかに日産販売会社で点検を受けてください。

**警告**

- キースイッチ（電源ポジション）をONにしても点灯しないときや、点灯、点滅を続けるときは、放置したまま走行しないでください。万一のときSRSエアバッグ、プリテンショナーシートベルトが正常に作動せず、重大な傷害につながるおそれがあります。

○SRSエアバッグ…P.97

○前席ロードリミッター付プリテンショナーシートベルト…P.91

## ⑩VDC警告灯\*



ESH0408Z

キースイッチ（電源ポジション）をONにすると数秒間点灯後、消灯します。

- VDC作動中に点滅します。
- キースイッチ（電源ポジション）がONのとき、VDCのシステムに異常があると点灯します。

## ➡ 処置

- 点灯したときは、すみやかに日産販売会社で点検を受けてください。

## 🚗 アドバイス

- 点灯したときはVDCの作動は停止しますが、VDCのない普通の車として走行できます。滑りやすい路面では注意して走行し、すみやかに日産販売会社で点検を受けてください。

🔍VDC…P.166

## ⑪KEY警告灯\*



ZPA0606

電源ポジションをONにすると約2秒間点灯後、消灯します。

- ステアリングロックやインテリジェントキーのシステムに異常があると点灯します。

## ➡ 処置

- 点灯したときは日産販売会社に連絡してください。エンジンがかからないことや電源ポジションがLOCKから動かないことがあります。

🔍インテリジェントキー…P.31

## ⑫ マスターウォーニング



ESG0221Z

- 車両情報ディスプレイに警告が表示されると点灯します。

**➡ 処置**

- 点灯したときは車両情報ディスプレイの警告表示を確認して、適切な処置をしてください。

**知識**

- 警告された要因が処置されると消灯します。
- 車両情報ディスプレイの表示を切り替えても、警告された要因を処置しないとマスターウォーニングは消灯しません。

- 車両情報ディスプレイ（警告）…  
P.115

## インテリジェントキー機能の警報について★

インテリジェントキー機能では、誤操作などによる予期せぬ車両の動き出しや、車両盗難などを防ぐため、車内外で警報ブザーを鳴らします。

- 警報ブザーが鳴ったときは、必ず車両及びインテリジェントキーの確認を行ってください。

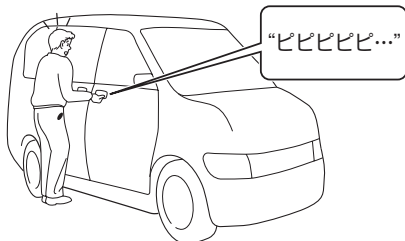

ESF0122Z

### 知識

- 警報と同時に車両情報ディスプレイにインテリジェントキー表示・警告 (P.119) を表示する場合があります。

## ■ ドア開閉時の警報

**ドアを閉めたときに、車外警報ブザーが“ピッピッピッ”と鳴ったとき**

**ドアを閉めたときに、車内警報ブザーが“ビビビビビビ”と鳴ったとき**

- 電源ポジションがAcc又はONのまま、インテリジェントキーが車外へ持ち出されていませんか？  
⇒ インテリジェントキーを車内に戻してください。  
⇒ 電源ポジションをOFF又はLOCKにしてください。

### アドバイス

- インテリジェントキーがインストルメントパネル上、グローブボックス内、ドアポケット内、ラゲッジルーム内などにあると警報ブザーが作動することがあります。

目次

警告

走行する前に

走行するとき

室内装備の  
使いかた車との上手な  
つきあいかた



万 one のとき

サービスデータ

さくいん



### ドアを開めたときに、車外警報ブザーが“ピー”と鳴り続けたとき

- セレクトレバーが以外に入っているときに、インテリジェントキーが車外へ持ち出されていませんか？  
⇒ セレクトレバーをにしてからインテリジェントキーを持ち出してください。



#### 知識

- 車外警報ブザーはセレクトレバーをに戻すと停止します。

### 運転席ドアを開けたときに、車内警報ブザーが“ピピピピッ、ピピピピッ…”と鳴ったとき

- 電源ポジションがLOCKになっていますか？  
⇒ 電源ポジションをLOCKにしてください。



#### 知識

- 車内警報ブザーは下記のいずれかの操作を行うと停止します。
  - ・ 電源ポジションをLOCKにする。
  - ・ 運転席ドアを閉める。

### ドアを開めたときに、車外警報ブザーが“ピピピピ…”と鳴ったとき

- 無意識にリクエストスイッチを押していませんか？  
⇒ リクエストスイッチに触れないようにして ドアを閉めてください。

### ■ ドア施錠時の警報 リクエストスイッチを押したときに、 車外警報ブザーが“ピピピピ…”と 鳴ったとき

- 電源ポジションがOFF又はLOCK  
になっていますか？  
⇒ 電源ポジションをOFF又は  
LOCKにしてください。
- インテリジェントキーを車内又は  
ラゲッジルーム内に置き忘れてい  
ませんか？  
⇒ インテリジェントキーを取り出  
してください。
- いずれかのドアが半ドアになっ  
ていませんか？  
⇒ ドアを閉め直してください。
- ドアを閉める前にリクエストス  
イッチを押していませんか？  
⇒ ドアを閉めてからリクエストス  
イッチを押してください。



#### 知識

- 警報ブザーが鳴ったときは、施錠されて  
いません。原因を確認し、再度施錠して  
ください。
- 次の場合にインテリジェントキーのドア  
施錠スイッチを押しても警報ブザーが作  
動します。
  - ・ いずれかのドアが半ドアのとき。
  - ・ ドアを閉める前にドア施錠スイッチを  
押したとき。

### ■ エンジンスイッチを押したと きの警報 車内警報ブザーが“ピピピピピッ” と鳴ったとき

- セレクトレバーがPになっていま  
すか？  
⇒ セレクトレバーをPにしてくだ  
さい。

### ■ 車内警報ブザーが“ピピピピピッ ピッ”と鳴ったとき

- インテリジェントキーを携帯して  
いますか？  
⇒ インテリジェントキーを携帯し  
てください。  
⇒ 携帯している場合は、電池を交  
換（OP.34）してください。

### ■ セレクトレバーをRにしたと きの 車内警報ブザーが“ピピピピピッ” と鳴ったとき

- 電源ポジションがOFFになってい  
ますか？  
⇒ 電源ポジションをOFFにしてく  
ださい。

## ■警報ブザー音別一覧表

警報ブザー音	車両情報ディスプレイ	何をしたときに鳴ったか？	確認すること
車外警報ブザー ビビビビ…	—	リクエストスイッチを押したとき	電源ポジションがAcc又はONのままになっていませんか？
	—		インテリジェントキーを車内又はラゲッジルーム内に置き忘れていませんか？
	—		いずれかのドアが半ドアになっていませんか？
	—		ドアを閉める前にリクエストスイッチを押していませんか？
	—	インテリジェントキーのドア施錠スイッチを押したとき	ドアを閉める前にドア施錠スイッチを押していませんか？
	—	ドアを閉めたとき	いずれかのドアが半ドアになっていませんか？
車内警報ブザー	ピッピッピッ	ドアを閉めたとき	電源ポジションがAcc又はONのまま、インテリジェントキーが車外へ持ち出されていませんか？
	ピー	ドアを閉めたとき	セレクトレバーがPになっていませんか？
	ビビビビッ、 ビビビビッ…	運転席ドアを開けたとき	電源ポジションがAcc又はONのままになっていませんか？
車内警報ブザー	ビビビビッ ビビッ	ドアを閉めたとき	電源ポジションがAcc又はONのまま、インテリジェントキーが車外へ持ち出されていませんか？
	ビビビビビッ	エンジンスイッチを押したとき	インテリジェントキーを携帯していますか？（※）
	ビビビビビッ	エンジンスイッチを押したとき	セレクトレバーがPになっていませんか？
		セレクトレバーをPにしたとき	電源ポジションがAcc又はONのままになっていませんか？

※：インテリジェントキーを携帯していても警報ブザーが鳴るときは、インテリジェントキーの電池を交換してください。(P.34)

## 警報装置

🔍インテリジェントキー機能の警報については、P.135をお読みください。

### ■ブレーキパッド摩耗警報

ディスクブレーキのパッド（摩擦材）が摩耗すると、走行中にブレーキ付近から金属音（キーキー音）が発生します。

- 金属音が発生したときは、すみやかに日産販売会社で点検を受けてください。

### ⚠️ 注意

- 金属音が発生したまま走行を続けると、ブレーキが効かなくなり、事故につながるおそれがあります。

### ■ヘッドランプ消し忘れ警報

ライトを点灯したまま、キースイッチ（電源ポジション）をAcc、OFF又はLOCKにして運転席ドアを開けると、ブザーが鳴ります。

🔍ライトスイッチ…P.141

### ■フォグランプ戻し忘れ警報★

ライトスイッチがAUTO位置かつフォグランプがONでキースイッチ（電源ポジション）をOFFにすると、約2秒間ブザーが鳴ります。

### ■キー抜き忘れ警報★

エンジンを止め、キーを差したまま運転席ドアを開けると、ブザーが鳴ります。

#### 📖 知識

- ブザーの鳴る間隔は、ヘッドランプ消し忘れ警報と異なります。
- キースイッチがONのときは鳴りません。

### ■リバースブザー

キースイッチ（電源ポジション）がONのとき、セレクトレバーをRにすると、車内でブザーが鳴ります。

#### 📖 知識

- ブザーを鳴らして、セレクトレバーがRに入っていることを運転者に知らせます。車外の人に対する警報ではありません。

目次

⚠️ 警告

走行する前に

走行するとき

室内装備の  
使いかた車と  
あの手な万  
一の時サー  
ビスデー  
タさ  
くいん

## ■パーキングブレーキ戻し忘れ 警報

パーキングブレーキを戻し忘れたまま走行すると（約7km/h以上）、ブザーが鳴ります。

- すみやかにパーキングブレーキを解除してください。



### 警告

- パーキングブレーキをかけたまま走行しないでください。ブレーキが過熱し、ブレーキの効きが悪くなり、思わぬ事故につながるおそれがあります。

○パーキングブレーキ…P.156

## ■シートベルト非着用警報 (シートベルトリマインダー)

運転者がシートベルトを着用していない状態で走行すると（約15km/h以上）、約90秒間ブザーが鳴ります。



### 警告

- 走行中は全員がシートベルトを着用してください。着用しないと、万一の事故時や急ブレーキ時に、死亡や重大な傷害につながるおそれがあります。



### 知識

- 走行前にメーター内のシートベルト警告灯（○P.131）が消灯していることを確認してください。

## ■アイドリングストップ警告ブザー★

アイドリングストップ中に運転席ドアが開いたときや、エンジンフードが開いたときにブザーが鳴りません。



### 知識

- 運転席ドアが開いていないか確認してください。
- エンジンフードが開いていないか確認してください。エンジンフードが開いていると、通常のエンジン停止状態となります。その場合はエンジンをかけ直してください。

# スイッチの使いかた

## ライトスイッチ

### 🚗 アドバイス

- エンジン停止時に長時間点灯させないでください。バッテリーがあがりエンジンの始動ができなくなります。

### 📖 知識

- ライトを点灯したままエンジンを止めて運転席ドアを開けると、ヘッドランプ消し忘れ警報 (ⓄP.139) が鳴ります。

### バッテリーセーバー

- ライトを点灯したままエンジンを止め、リモコン又はリクエストスイッチ (インテリジェントキー付車のみ) で施錠するとバッテリーあがりを防止するためライトが消灯します。(次回運転席ドアを開けるとライトが再点灯します。)
- ヘッドランプ、制動灯などは、雨天走行や洗車などにより、レンズ内面が一時的にくもることがありますが異常ではありません。  
 Ⓞヘッドランプなどのレンズ内面がくもる…P.24

## ライトの点灯・消灯

スイッチを回し、●の位置にマークを合わせると、次のように点灯・消灯します。

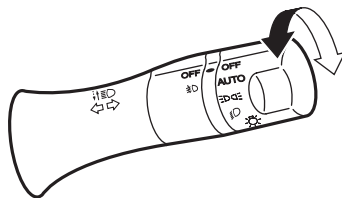

ZPA0088

スイッチ位置	ヘッドランプ (前照灯)	車幅灯・尾灯 番号灯
OFF	消 灯	消 灯
AUTO	自動点灯・消灯	
 TCA0106Z	消 灯	点 灯
 ECD0021Z	点 灯	点 灯

Ⓞオートライトシステムの使いかた… P.142

## ■キセノンヘッドランプについて\*

光量が多く太陽光に近い白色であるため、明るく自然で見やすいヘッドランプです。



### 警告

- キセノンヘッドランプは、点灯時高電圧になります。感電防止のため、ランプの分解、改造はしないでください。ランプの脱着、バルブの交換は、日産販売会社にご相談ください。



### アドバイス

- ランプが切れかかったときには、一般の蛍光灯と同じように、著しく明るさが低下したり、点滅したり、赤味を帯びた色になることがあります。そのような現象が現れたときは、日産販売会社にご相談ください。



### 知識

- ヘッドランプ点灯時は、安定するまで若干明るさや色が変わることがあります。

### オートレベライザー

- ヘッドランプが下向き点灯時に乗車人員や荷物量の違いにより車両姿勢が変化すると自動的に照射方向を調整するシステムです。

## オートライトシステムの使いかた

### ■オートライトシステムについて

本車両のオートライトは、車外の明るさに応じてライトを自動的に点灯・消灯させるシステムです。

### ■使いかた

キースイッチ（電源ポジション）がONのときに使えます。

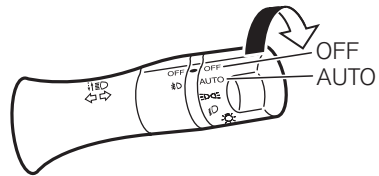

ZPA0090

- スイッチを回し、●の位置にマーク（AUTO）を合わせると、次のように点灯・消灯します。

ワイパー 車外	作動中	停止
	明るいとき	点灯
薄暗いとき	点灯	点灯
暗いとき	点灯	点灯

- キースイッチ（電源ポジション）をOFFにすると消灯します。

### 🚗 アドバイス

- センサーの上に物を置いたり、ガラスクリーナーなどを吹きかけないでください。センサーの感度が低下し、正常に作動しなくなります。

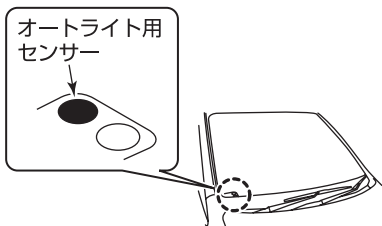

ZPA0858

### 📖 知識

- ワイパー作動時は、ワイパーが数回作動すると点灯します。
- ライトスイッチがAUTOのときフォグランプスイッチ\*をONにすると、車外の明るさに関係なくフォグランプとヘッドランプが点灯します。

### フロントワイパー連動・薄暮れ感知機能

- 夜間やトンネルなどの走行時に加え、歩行者事故等が多く発生している夕暮れ時や雨天でのフロントワイパー作動時もライトを点灯させることにより、自車両を目立たせ、周囲の歩行者やドライバーへの注意を喚起します。

- 🔍 オートライト感度調整については、別冊のナビゲーションシステム取扱説明書をお読みください。

### ヘッドランプの上向き、下向き切り替え

- ヘッドランプ点灯時、スイッチを車両前方に押しと上向き（ハイビーム）になります。  
(メーター内の表示灯が点灯)
- スイッチを元の位置に戻すと下向き（ロービーム）になります。
- ライトスイッチの位置に関係なく、スイッチを手前に引いている間も、ヘッドランプの上向きが点灯します。

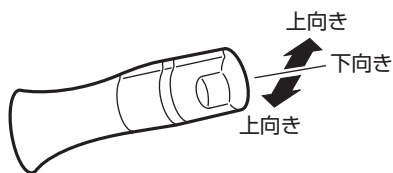

ZPA0092

### 🚗 アドバイス

- 対向車があるときや市街地走行などでは下向きにしてください。

- 🔍 ヘッドランプ上向き表示灯…P.124

目次

⚠️ 警告

走行する前に

走行するとき

室内装備の  
使いかたつ車との  
上手な  
使いかた

万のとき

サービス  
データ

さくいん



### フォグランプの点灯・消灯★

ライトが点灯しているときに使えます。

霧などで視界が悪いときに使います。

- スイッチの **霧** マークを●の位置に合わせると点灯します。  
(メーター内の表示灯が点灯)
- 消灯するときは、OFFに合わせます。  
(メーター内の表示灯が消灯)

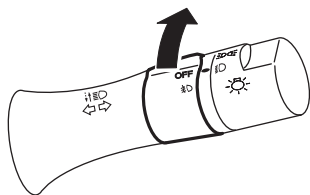

ZPA0093

☉ライトの点灯・消灯…P.141

### 方向指示器スイッチ

キースイッチ（電源ポジション）がONのとき使えます。

- スイッチを①の位置まで上又は下に動かすと、方向指示器のランプが点滅します。  
(メーター内の表示灯が点滅)
- 車線変更などのときには、スイッチを②の位置まで上又は下に軽く押さえます。  
スイッチを押さえている間は点滅し、手を離すと消灯します。

左側ランプ点滅

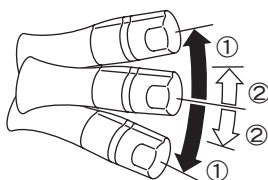

右側ランプ点滅

ZPA0094

#### 🚗 アドバイス

- 方向指示器のランプとメーター内の方向指示表示灯の点滅が速くなったときは、方向指示器のランプの電球切れなどのおそれがあります。電球を交換してください。

☉電球（バルブ）を交換するときは…P.246

☉方向指示表示灯…P.144

## 非常点滅表示灯スイッチ

故障などでやむを得ず路上駐車するときや、非常時に使います。

- スイッチを押すと、すべての方向指示器のランプとメーター内の方向指示表示灯（P.123）が点滅します。
- 止めるときは、スイッチを押し戻します。

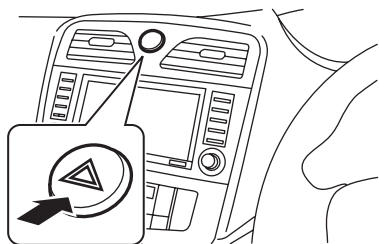

ZPA0859

### 🚗 アドバイス

- エンジン停止時に長時間点灯させないでください。バッテリーが上がりエンジンの始動ができなくなります。

## ヘッドランプレベライザースイッチ

ハロゲンヘッドランプ付車はヘッドランプが下向き点灯時に、照らす向きを調整します。

- 通常、スイッチは0の位置にします。
- スイッチを回し、数字が大きくなるほど、照らす向きが下側になります。

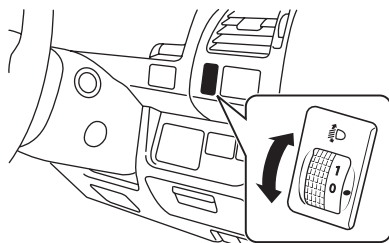

ZPA0860

### スイッチ位置の目安

乗員	ラゲッジルームの積載状況	スイッチ位置
運転席のみ	積載なし	0
フロントシート2名		
フロントシート2名+サードシート3名	積載なし	1
8名	積載なし	2
	満載	2
運転席のみ	満載	3

### 🚗 アドバイス

- 乗車人員や荷物量の違いにより、ヘッドランプが上側を照らすときや、アップダウンの多い山道などで、前を走行する車のミラーや対向車のフロントガラスを照らすようなときは、照らす向きを下側に調整してください。

## ワイパー・ウォッシャースイッチ

キースイッチ（電源ポジション）がONのとき使えます。

### ■ワイパーの使いかた

#### 🚗 アドバイス

- 雪が降りそうなときや降雪時にはワイパーアームを起こしておいてください。ワイパーに雪が積もり、破損するおそれがあります。
- ワイパーアームを起こすときは、運転席側のワイパーアームを先に起こしてください。
- ワイパー作動中、雪などの障害物によりワイパーが作動できなくなると、モーター保護のためにワイパーの作動が停止することがあります。その場合は、スイッチをOFFにし障害物を取り除いたあと、モーターが冷えるまで（約1分程度）待つてから、再度スイッチをONにしてください。ワイパーが作動を開始します。
- 凍結などでブレードがガラスに張り付いているときは、作動させないでください。ワイパーが損傷したり、モーターが故障するおそれがあります。
- ガラスが乾いているときは、ウォッシャー液を噴射してからワイパーを使ってください。ガラスが乾いた状態でワイパーを使用すると、ガラスやブレード（ゴム部）を傷つけるおそれがあります。

#### フロントワイパー

- スイッチを下げる（MISTは上げる）と、次のようにワイパーが作動します。
- 止めるときは、OFFの位置に戻します。
- 間けつ作動の間隔を調節するときには、スイッチを回します。

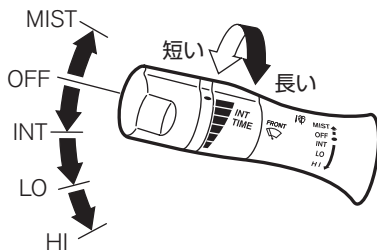

ZPA0097

スイッチ位置	作 動
MIST	1 回 作 動
OFF	停 止
INT	間 け つ 作 動
LO	低 速 連 続 作 動
HI	高 速 連 続 作 動

#### 📖 知識

- MISTの位置では、スイッチを押し上げている間ワイパーは作動し、手を離すと自動的にOFF位置に戻り停止します。
- 間けつ作動の間隔は、車速が速くなると短くなる車速感知式です。
  - Ⓧ車速連動間けつワイパーについては、別冊のナビゲーションシステム取扱説明書をお読みください。
- ライトスイッチがAUTO位置のときにワイパーが数回作動すると、車外の明るさに関係なくライトが点灯します。
  - Ⓧオートライトシステムの使いかた… P.142

## リヤワイパー

- スイッチを回し、●の位置にマークを合わせると次のように作動します。

スイッチ位置	作 動
OFF	停 止
INT	間 け つ 作 動
ON	連 続 作 動

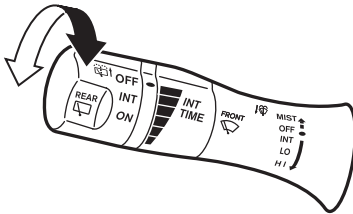

ZPA0098

## 知識

- フロントワイパー作動中にセレクトレバーを●にすると、リヤワイパーが自動的に1回作動します。

## ■ウオッシャーの使いかた

- フロント側はスイッチを手前に引くと、リヤ側は車両前方に軽く押すとウオッシャー液が噴射し、ワイパーが数回作動します。

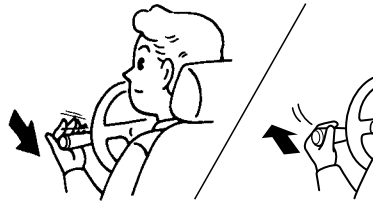

ECF0054Z

## ⚠ 警告

- 寒冷時は、ウインドーガラスに吹きつけられたウオッシャー液が凍結し、視界を妨げ、思わぬ事故につながるおそれがあります。ウオッシャー液を噴射する前に、ヒーターを使ってウインドーガラスを温めてください。また、ウオッシャー液は外気温に合わせた希釈割合にしてください。

○ウオッシャー液の濃度点検…P.218

## 🚗 アドバイス

- ウオッシャー液が出ないときは、そのまま30秒以上作動させないでください。モーターが故障する原因となります。
- ウオッシャー液を補給しても液が出ないときは、日産販売会社にご相談ください。

## リヤウインドーデフォグスイッチ

キースイッチ（電源ポジション）がONのとき使えます。

バックドアガラス内側のくもりを取るときに使います。

- スイッチを押すと約15分間作動します。  
（スイッチの表示灯が点灯）
- 作動中に止めるときは、スイッチをもう一度押します。  
（スイッチの表示灯が消灯）

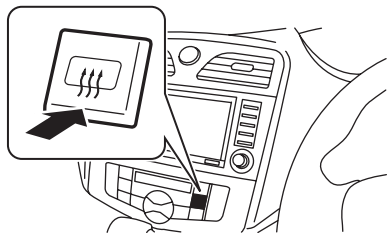

ZPA0861

### アドバイス

- 連続して長時間使用しないでください。消費電力が大きいためバッテリーあがりの原因になります。
- ヒーター付ドアミラー（ OP.82）付車は、リヤウインドーデフォグスイッチを押すと、ドアミラーヒーターも同時に作動します。

## ホーンスイッチ

- ハンドルのラップマークがあるパッド面を押すと、ホーンが鳴ります。



ZPA0862

# 運転のしかた

## エンジンのかけかた (リモートコントロールエントリーシステム付車)

### キースイッチ

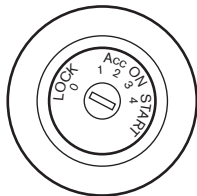

ECG0036Z

### ■各キースイッチ位置の働き

キースイッチ位置	働 き
LOCK (0)	キーを抜き差しできる位置。 (ハンドルがロックされる位置。)
(OFF) (1)	電源が切れる位置。
Acc (2)	エンジン停止時、オーディオ、電動ミラーなどが使える位置。
ON (3)	エンジン回転中の位置。
START (4)	エンジンを始動する位置。 手を離せば自動的にON位置に戻ります。

### 🚗 アドバイス

- エンジンを止めたままオーディオなどを長時間つけておいたり、キースイッチをAcc又はONにしたまま長時間放置しないでください。バッテリーがあがり、エンジンの始動ができなくなります。

### ■キースイッチの使いかた

- キーをキースイッチに差し込み回します。
- キーを抜くときは、セレクトレバーをPにしてからLOCKまで回します。

### 🚗 アドバイス

- セレクトレバーをPに入れないでキーを回すと(1)の位置で止まります。その場合は、セレクトレバーをPにしたあと、キーをON方向に少し回し、再度LOCKまで回してください。

### 📖 知識

- キーが回りにくいときは、ハンドルを左右に軽く回しながらキーを回してください。

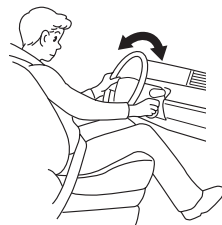

ESD0106Z

- エンジンを止め、キーを差したまま運転席ドアを開けるとキー抜き忘れ警報 (P.139) が鳴ります。

## エンジンのかけかた



### 警告

- 換気の悪い車庫や屋内では、暖機運転をしないでください。排気ガスによる一酸化炭素中毒を起こすおそれがあります。
- ペダルの踏み間違いは思わぬ事故につながります。右足でアクセルペダルとブレーキペダルを交互に踏み、その位置を確実に覚えてください。



### 注意

- エンジンの始動は、必ず運転席に座って行ってください。車外から行くと、思わぬ事故につながるおそれがあります。



### アドバイス

- エンジンをかけるとき、キースイッチをSTARTの位置で10秒以上保持しないでください。バッテリーあがりやスターターが故障する原因になります。
- エンジンがかからないときは、キースイッチをAcc又はOFFに戻し、10秒以上待ってから再始動してください。



### 知識

- ブレーキペダルを踏んだり離したりしたとき、“カチッ”と音が聞こえることがあります。異常ではありません。

### エンジンが暖まっているときの始動

- 高速走行後や登坂走行後などエンジンがかかりにくいときは、アクセルペダルを少し（踏み込み量の約1/5）踏み込んだ状態でエンジンを始動し、エンジンがかかったら、アクセルペダルをエンジン回転数の上昇に合わせて徐々に戻して始動します。

## ■エンジンの始動のしかた

- ①アクセルペダルとブレーキペダルの位置を確認します。
- 正しい運転姿勢 (P.66) がとれるようにハンドル、シート位置を調節します。

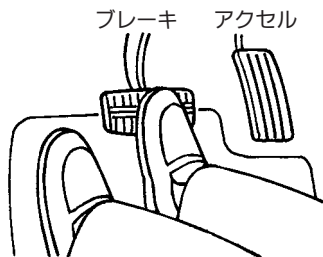

TCA0579Z

- ②パーキングブレーキがかかっていることを確認します。

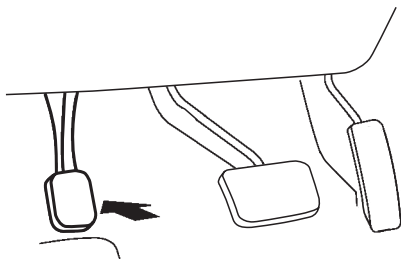

ECF0020Z

- ③セレクタレバーがPにあることを確認します。
- セレクタレバーがNでも始動できますが、安全のため必ずPで始動してください。
- ④ブレーキペダルをしっかりと踏みます。

- ⑤アクセルペダルを踏まずに、キースイッチをSTARTまで回し、エンジンを始動します。
- エンジンがかかったら、キースイッチから手を離します。

## エンジンがかかりにくいときは

ブレーキペダルを踏みながら、アクセルペダルをいっぱい踏み込んでキースイッチをSTARTの位置まで約5秒間回し続けてください。そのあと、再度①～⑤の操作をしてください。



## エンジンのかけかた (インテリジェントキー付車)

### エンジンスイッチ

#### ■電源ポジションの切り替えかた

インテリジェントキーを携帯しているとき、ブレーキペダルを踏まずにエンジンスイッチを押すと電源ポジションが切り替わります。

- 電源ポジションがOFFのとき、いずれかのドアを開けるか、又は閉めるとLOCKに切り替わります。

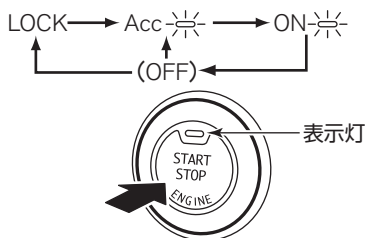

ZPA0167

電源ポジション	働 き
LOCK	ステアリングロックが作動する位置
Acc	オーディオ、ドアミラーなどが使える位置
ON	すべての電装品が使える位置
(OFF) ※消灯	電源が切れる位置

#### 🚗 アドバイス

- バッテリーあがりを防止するため、以下の条件がそろった状態で約60分経過すると自動的に電源がOFFになります。
  - ・電源ポジションがAccのとき。
  - ・全ドアが閉まっているとき。
  - ・セレクトレバーがPのとき。
- エンジンを止めたままオーディオなどを長時間つけておいたり、電源ポジションをAcc又はONにしたまま長時間放置しないでください。バッテリーがあがり、エンジンの始動やステアリングロックの解除ができなくなります。

#### 📖 知識

- インテリジェントキーの電池が切れているときは、電源ポジションを切り替えることができません。対処方法については、以下のページをお読みください。
  - 🔍インテリジェントキーが正常に作動しないとき…P.155
  - 🔍電池の交換のしかた…P.34
- エンジンスイッチを押したときに電源ポジションがLOCKから切り替わらないときは、ハンドルを左右に軽く回しながらエンジンスイッチをもう一度押してください。

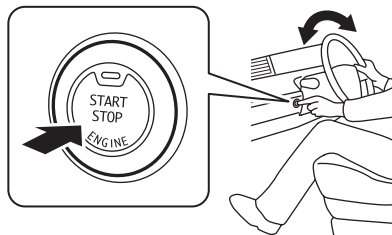

ZPA0238

## エンジンの始動・停止のしかた

### ■エンジンの始動のしかた

運転するときは、インテリジェントキーを運転者が必ず携帯してください。

インテリジェントキーが作動範囲内にあるとき、キーを取り出すことなくエンジンの始動ができます。

○エンジン始動の作動範囲…P.37

### ⚠ 警告

- 換気の悪い車庫や屋内では、暖機運転をしないでください。排気ガスによる一酸化炭素中毒を起こすおそれがあります。
- ペダルの踏み間違いは思わぬ事故につながります。右足でアクセルペダルとブレーキペダルを交互に踏み、その位置を確実に覚えてください。

### ⚠ 注意

- エンジンの始動は、必ず運転席に座って行ってください。車外から行うと、思わぬ事故につながるおそれがあります。

### 📖 知識

- ブレーキペダルを踏んだり離したりしたとき、“カチッ”と音が聞こえることがあります。異常ではありません。

①アクセルペダルとブレーキペダルの位置を確認します。

- 正しい運転姿勢（○P.66）がとれるようにハンドル、シート位置を調節します。

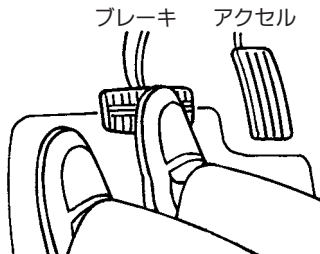

TCA0579Z

②パーキングブレーキがかかっていることを確認します。

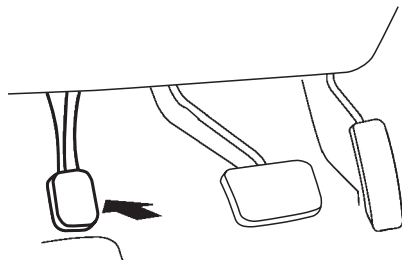

ECF0020Z

③セレクトレバーがPにあることを確認します。

- セレクトレバーがNでも始動できますが、安全のため必ずPで始動してください。

- ④ブレーキペダルをしっかりと踏みます。
  - ⑤アクセルペダルを踏まずに、エンジンスイッチを押すとエンジンが始動します。  
(一度押しただけでエンジンがかかります。)
- ・エンジンがかからないときは、エンジンスイッチを5秒以上押し続けてください。

#### アドバイス

- 緊急時以外は走行中にエンジンスイッチの操作を行わないでください。(走行中にエンジンスイッチを3連打以上、又は2秒間押し続けるとエンジンが停止します。)

#### 知識

- エンジンの始動を連続して行くと保護機能が作動し、エンジンがかからなくなることがあります。その場合は、3分以上待ってから再度エンジンスイッチを押して始動してください。

### エンジンがかかりにくいときは

ブレーキペダルを踏みながら、アクセルペダルをいっぱい踏み込んでエンジンスイッチを一度押してください。

ブレーキペダル、アクセルペダルは離さず、約5秒後にもう一度エンジンスイッチを押してください。そのあと、再度①～⑤の操作をしてください。

### ■エンジンの停止のしかた

- ①停車後、セレクトレバーをPにします。
- ②エンジンスイッチを押します。
  - ・電源ポジションがOFFになり、エンジンが停止します。

#### 注意

- 車から離れるときは以下のことをお守りください。
- セレクトレバーをPに入れる。
- 電源ポジションをLOCKにする。

#### アドバイス

- セレクトレバーをPに戻す前にエンジンスイッチを押すとLOCKになりません。(P戻し忘れ警告(ⓘP.122)が表示) エンジンを停止するときは、必ずセレクトレバーをPにしてからエンジンスイッチを押してください。

## ■インテリジェントキーが正常に作動しないとき

インテリジェントキーの電池が切れたときや、使用環境によりインテリジェントキーと車両の通信が正常に行われないうちは、以下の手順でエンジンを始動してください。

- ①セレクトレバーがPにあることを確認し、ブレーキペダルを踏みます。
- ②インテリジェントキーの裏面を、エンジンスイッチに接触させます。（ブザーが“ピピッ”と鳴ります。）

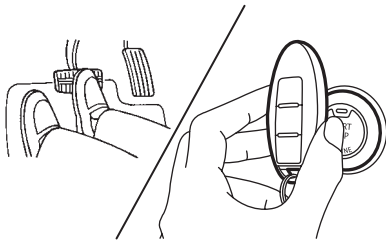

ZPA0181

- ③ブザーが鳴ってから約10秒以内に、ブレーキペダルを踏んだままエンジンスイッチを押すとエンジンが始動します。
  - ・ブレーキペダルから足を離してエンジンスイッチを押すと、電源が切り替わります。

### 🚗 アドバイス

- 上記の操作で始動できない場合は、早めに日産販売会社へ連絡してください。

- エンジンを止めるときは、通常のとおりと同じように、セレクトレバーをPにしてからエンジンスイッチを押してください。

### 📖 知識

- ドアの施錠・解錠は、メカニカルキーを使って行ってください。（P.42）
- インテリジェントキーの電池が切れたときは、早めに電池を交換してください。（P.34）

## パーキングブレーキ

- パーキングブレーキをかけるときは、右足でブレーキペダルを踏みながら、左足でパーキングブレーキペダルをいっぱい踏み込みます。

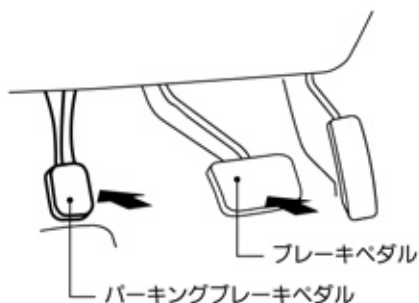

ESG0731Z

- 解除するときは、右足でブレーキペダルを踏みながら、左足でパーキングブレーキペダルを“カチッ”と音がするまで踏み、ゆっくりと離します。

## 警告

- パーキングブレーキをかけたまま走行しないでください。ブレーキが過熱し、ブレーキの効きが悪くなり、思わぬ事故につながるおそれがあります。

## アドバイス

- 駐車するときは、必ずパーキングブレーキをかけてください。
- パーキングブレーキをかけたあとに、パーキングブレーキをかけ直したいときは、一度解除してから踏み込み直してください。

## 知識

- パーキングブレーキをかけると後輪が固定されます。
- パーキングブレーキをかけたまま走行すると、パーキングブレーキ戻し忘れ警告（**OP.116**）が表示され、パーキングブレーキ戻し忘れ警報（**OP.140**）が鳴ります。

## セレクトレバーの使いかた

## ■各セレクトレバー位置と働き

セレクトレバー位置	働 き
<b>P</b> パーキング	<b>駐車及びエンジンを始動するときの位置</b> キースイッチ（電源ポジション）をOFF又はLOCKに切り替えることができます。 （ <b>P</b> 以外ではキースイッチ〔電源ポジション〕をLOCKにできません。）
<b>R</b> リバース	<b>後退するときの位置</b> 車内でブザーが鳴り運転者に知らせます。 （車外の人に注意するものではありません。）
<b>N</b> ニュートラル	<b>動力が伝わらない状態の位置</b> （ <b>N</b> でもエンジンの始動ができますが、安全のため <b>P</b> で始動してください。）
<b>D</b> ドライブ	<b>通常走行するときの位置</b> 速度に応じて無段階に自動変速します。
<b>L</b> ロー	<b>急な下り坂を走行するときの位置</b> 強いエンジンブレーキが必要なときに使います。 （急な下り坂以外ではなるべく使わないでください。）

## ■セレクトレバーの操作

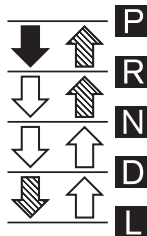
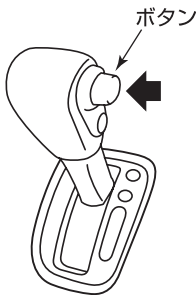

レバー操作	
	ブレーキペダルを踏んだままボタンを押して操作します。
	ボタンを押さずにそのまま操作します。
	ボタンを押して操作します。

ZPA0863

## 警告

- 次のような操作は、トランスアクスルを破損し、思わぬ事故につながるおそれがありますので、絶対にしないでください。
  - ・ 車が完全に停止する前に **P** に入れる。
  - ・ 車を前進させているときに **R** に入れる。
  - ・ 車を後退させているときに **D**、**L** に入れる。

## アドバイス

- **○**印の操作は、ボタンを押さないで操作する習慣をつけてください。ボタンを押して操作すると、意に反して **P**、**R**、**L** に入れてしまうおそれがあります。
- **P** から操作するとき、ボタンを押したままブレーキペダルを踏むと、セレクトレバーを動かさないことがあります。ボタンは、ブレーキペダルを踏んでから動かしてください。

## ■ スポーツモードスイッチの使いかた

セレクトレバーが **D** のとき使えます。

- 通常走行するときはスイッチを押してメーター内の表示灯を消灯させます。  
(スポーツモードOFF状態)

- スポーティーな走行をするときや、下り坂で軽いエンジンブレーキをかけたいときはスイッチを押してメーター内の表示灯を点灯させます。  
(スポーツモードON状態)

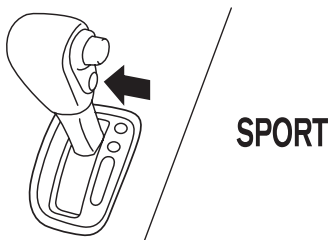

ZPA0864

スポーツモード	メーター内表示灯	働 き
ON	<b>SPORT</b> (点灯)	登坂路走行、パワフル走行など走りを重視した走行や、下り坂で軽いエンジンブレーキをかけることができます。
OFF	(消灯)	燃費性能など、経済性を重視した走行ができます。

## 知識

- セレクトレバーを **D** 以外にすると自動的にスポーツモードがOFFになります。
- スポーツモードではエンジンが高出力を発生する回転域を使用したギヤ比が自動的に選択されます。

## ■シフトロック解除ボタンの使いかた

万が一バッテリー上がりなどでセレクトレバーをPから動かせないときに使います。

- ①安全のためパーキングブレーキをかけ、ブレーキペダルを踏み続けます。
- ②シフトロック解除ボタンを押しながらセレクトレバーのボタンを押して、セレクトレバーを動かします。

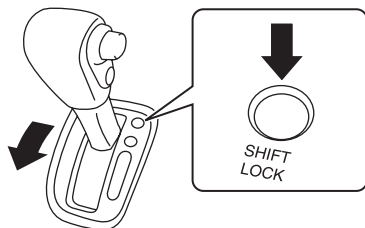

ZPA0865

### 🚗 アドバイス

- セレクトレバーをPから動かせないときは、シフトロックシステム (OP.21) などの故障が考えられます。すみやかに日産販売会社で点検を受けてください。

## ■アダプティブシフトコントロール

急な上り下りや、カーブが連続するような道路状況でも快適で安全な走りを実現できるよう自動的に適切なギヤチェンジを行います。

### 上り坂での制御

変速回数の少ないなめらかな走行ができるように、坂の勾配に応じて低速ギヤを保持します。

### 下り坂での制御

エンジンブレーキを併用させることで、フットブレーキを使う回数を低減させるように坂の勾配に応じて低速ギヤに切り替えます。

### スポーティな走行での制御

アクセルペダルを踏み込んだときにもたつきのないスムーズな加速が得られるように、加減速を繰り返すような連続するカーブでは低速ギヤを保持します。

### ⚠️ 注意

- オートマチックトランスアクスルが、走行開始直後で暖まっていないときや、低速で高負荷な走行を繰り返し過熱しているときは制御が作動しない場合があります。その場合は必要に応じてスポーツモード又はセレクトレバーをMに入れ、シフトダウンしてください。



## オートマチック車の運転のしかた

オートマチック車は、クラッチ操作が無くギヤチェンジを自動化してあるため、運転操作が簡単になります。オートマチック車特有の取り扱いかたがありますので、運転の基本操作を十分理解して、正しく操作する習慣をつけてください。

### ■発進のしかた 通常の発進

- ① ブレーキペダルを右足でしっかりと踏んだまま、セレクトレバーを動かします。
  - ・ 前進するときは **D**（又は **L**）に入れます。
  - ・ 後退するときは **R**に入れます。
  - ・ セレクトレバー位置を、目で確認してください。

#### 警告

- 発進時は、絶対にアクセルペダルを踏んだままのセレクトレバー操作をしないでください。急発進して、重大な事故につながるおそれがあります。

#### 注意

- セレクトレバーが **P**、**N**以外にあると、クリープ現象で車が動き出します。エンジン始動直後やエアコン作動時は、特に動き出す力が強くなりますので、ブレーキペダルをしっかりと踏んでください。

- ② パーキングブレーキを解除します。
- ③ ブレーキペダルを徐々にゆるめたあと、アクセルペダルをゆっくり踏み発進します。

### 急な上り坂での発進

- ① セレクトレバーの位置を、目で確認します。
- ② パーキングブレーキをかけたまま、ブレーキペダルを徐々にゆるめます。
- ③ アクセルペダルをゆっくり踏み、車が動き出す感触を確認します。
- ④ パーキングブレーキを解除し、発進します。

## ■走行のしかた

### ⚠ 注意

- 走行中はセレクトレバーをNにしないでください。エンジブレーキが全く効かなくなり、思わぬ事故につながるおそれがあります。また、トランスアクスルが故障する原因となります。
- 次のような場合は、CVT保護のためにエンジン出力を抑制することがあります。
  - ・ エンジン回転数が急激に上がったとき。
  - ・ 滑りやすい路面を走行したとき。
  - ・ 動力測定機で動力測定したとき。

### 通常の走行

- セレクトレバーをDに入れたまま走行します。
- アクセルペダルとブレーキペダルの操作だけで加速、減速を行います。アクセルペダルの踏みかげんと走行速度や走行状況などにより、適切なギヤに自動変速されます。

### 急加速したいとき

- アクセルペダルをいっぱいに踏み込みます。キックダウンし急加速します。

### 上り坂の走行

- 速度が下がってきたら、セレクトレバーはDのままでアクセルペダルを踏み込みます。坂の勾配に応じて、自動的に低速ギヤに切り替わり、低速ギヤを保持します。
- アクセルペダルの踏みかげんと走行速度により、キックダウンすることがあります。
- 坂の勾配に応じてスポーツモードスイッチ (OP.158) をONにするとスポーティーな走行ができます。

### 下り坂の走行

エンジブレーキを併用して走行します。

- セレクトレバーがDでも、アクセルペダルを戻すと自動的にエンジブレーキが得られます。
- 強いエンジブレーキが必要な勾配のきつい下り坂ではLに入れます。
- スポーツモードスイッチ (P.158) をONにしても軽いエンジブレーキが得られます。

#### 警告

- セレクトレバーをDにしたまま下り坂を走行すると、エンジブレーキの効きが弱く、スピードが出すぎる場合があります。このようなときは、フットブレーキだけを使い続けると、フットブレーキに負担がかかり、過熱してブレーキの効が悪くなるおそれがあります。必ずエンジブレーキを併用してください。
- 滑りやすい路面では、急激なエンジブレーキは効かせないでください。タイヤがスリップするおそれがあり危険です。

### ■停車のしかた

- セレクトレバーはDのままで、ブレーキペダルをしっかりと踏みます。
- 上り坂では、必要に応じてパーキングブレーキをかけてください。
- 停車時間が長くなるときは、セレクトレバーをNに入れます。

#### 警告

- 停車中の空吹かしはしないでください。万一、セレクトレバーがP、N以外にあると急発進し、思わぬ事故につながるおそれがあります。停車後の再発進は、セレクトレバーの位置を、目で確認してください。

#### 注意

- エアコン使用時はエンジン回転数が変動するため、クリーブ現象が断続的に強くなる場合があります。ブレーキペダルを特にしっかりと踏んでください。

#### アドバイス

- 上り坂ではクリーブ現象を利用した停車や、アクセルペダルを踏みながら停止状態を保つような停車はしないでください。トランスアクスルが故障する原因となります。

## ■駐車のしかた

- ①車を完全に停止させます。
- ②ブレーキペダルを踏んだまま、パーキングブレーキをかけます。
- ③セレクトレバーをPに入れ、目で確認します。
  - ・セレクトレバーをPに入れると駆動輪が固定されるため、車が動き出す心配がなく安全です。
- ④エンジンを止めます。



### 注意

- 車から離れるときは、必ずセレクトレバーをPに入れ、エンジンを止めてください。エンジンがかかったままで、セレクトレバーがP、N以外に入っていると、クリーブ現象で車が動き出したり、誤ってアクセルペダルを踏み込むと急発進し、思わぬ事故につながるおそれがあります。

## ■そのほかに気をつけること



### 警告

- 坂道などでセレクトレバーをD（又はL）に入れたまま惰性での後退をしたり、Rに入れたまま惰性での前進をしないでください。エンジンが止まり、極度にハンドルの操作力が重くなったりブレーキの効きが悪くなり、思わぬ事故につながるおそれがあります。

### 車を少し移動させるとき

- 車を少し移動させるときも正しい運転姿勢をとり、ブレーキペダル、アクセルペダルが確実に踏めるようにしてください。

### 車を後退させるとき

- 後退時は身体をひねった状態となり、ペダルの操作を間違えるおそれがあります。ブレーキペダルが確実に踏める姿勢をとるようにしてください。
- 少し後退したときなどは、セレクトレバーをRに入れたことを忘れてしまうことがあります。後退したあとは、すぐにセレクトレバーをNに戻す習慣をつけてください。

## 4WD（4輪駆動）車の扱いかた

### ■4WD車について

4WD車は、滑りやすい路面などで優れた走行性能を発揮しますが、万能ではありません。

### ■走行するとき

●オフロード（不整地）走行やラリー走行用ではありません。走行するときは以下のことを必ずお守りください。

- ・渡河などの水中走行はしない。
- ・砂地、ぬかるみなど、前輪が空転しやすいところでの連続走行はしない。
- ・脱輪などにより車輪が宙に浮いているときは、むやみに空転させない。

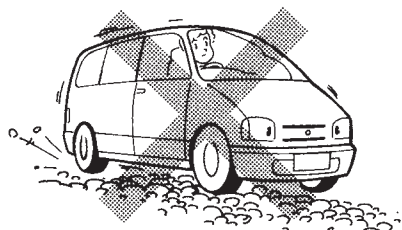

TCB0039Z

●運転操作は一般車と同様です。ハンドル、アクセル及びブレーキペダルなどの操作は慎重に行い、安全運転に心がけてください。

### ■タイトコーナーブレーキング現象

乾燥した舗装路を4WD状態で走行中、ハンドルをいっぱいにかけて旋回すると、ブレーキをかけたような状態になることがあります。この現象をタイトコーナーブレーキング現象といいます。

この現象は旋回するとき前後輪に回転差が生じるために起きる4WD車特有の現象で異常ではありません。この現象が発生したときはハンドルの操作力が重くなります。

#### 🚗 アドバイス

- タイトコーナーブレーキング現象が起きるとタイヤのスリップ音や駆動系のきしみ音などが発生することがあります。

#### 📖 知識

- 4WD車は、2WD車に対し、制動距離が短くなるわけではありません。
- 砂地などのオフロード走行や脱輪時の無理な操作などにより、前後輪間の回転数差が大きい（車輪が空転する）状態が続くと駆動系部品の油温が上昇します。この場合、駆動系部品の保護のため、一時的に4WDから2WD（前輪駆動）に切り替わることがあります。しばらくして油温が下がると、4WDに復帰します。

目次

警告

走行する前に

走行するとき

室内装備の  
扱いかた車と  
あの手な  
つきあ万  
一の時  
きサー  
ビス  
デー  
タさ  
く  
い  
ん

## ■タイヤについて

- タイヤの交換は4輪とも同時に行い必ず指定サイズで同一の銘柄、パターン（溝模様）のタイヤを装着してください。
- 摩耗差が大きいものやサイズが異なるタイヤを装着すると車の機構を破損するおそれがあります。冬用タイヤも必ず4輪同じものを装着してください。タイヤ交換は日産販売会社にご相談ください。

## VDC（ビークルダイナミクスコントロール）★

走行中、滑りやすい路面や障害物の緊急回避などのときには、車両が横滑りや尻振りを起こすことがあります。

VDCは横滑りや尻振りを起こしそうになると横滑り状態をセンサーが判別し、ブレーキ制御とエンジン出力制御により走行時の車両安定性を向上させるシステムです。

- VDCが実際に作動しているとき、メーター内のVDC警告灯が点滅します。
- VDCシステム内のトラクションコントロール機能のみが作動しているときもVDC警告灯が点滅します。
- VDC警告灯が点滅したときは、車両が滑りやすい状態になっていますので特に慎重に運転してください。

○VDC警告灯…P.133

## ⚠ 注意

- この装置は車両の走行安定性を向上させるもので事故を防止するものではありません。VDCの作動にも限界があるため、滑りやすい路面やコーナーの手前では特にスピードを落とし安全運転に心がけてください。
- 下記部品を純正品以外に交換したり、改造したときにVDC警告灯が点灯することがあります。その場合は、VDCが正常に作動しないことがあります。
  - ・サスペンション関係部品（ショックアブソーバー、ストラット、スプリング、ブッシュ類など）
  - ・タイヤ、ホイール（指定サイズ以外）
  - ・ブレーキ関係部品（パッド、ローター、キャリパーなど）
  - ・エンジン関係部品（マフラー、ECCSコントロールユニットなど）
  - ・車体補強関係部品（ロールバー、タワーバーなど）
- サスペンション、タイヤ、ブレーキなどの関係部品が著しく摩耗及び劣化した状態で走行すると、VDC警告灯が点灯することがあります。その場合は、VDCが正常に作動しないことがあります。
- 駐車場の入り口などにあるターンテーブルや動くものの上に車があるとき、VDCの警告灯が点灯することがあります。この場合はターンテーブルなど動くものの上から降りてからエンジンをかけ直してください。
- 極端に傾いた特殊な路面（サーキット路に見られるバンクなど）を走行するとVDC警告灯が点灯することがあります。その場合は、VDCが正常に作動しないことがありますので、そのような路面を走行しないでください。
- VDC付車でも雪道などでは冬用タイヤやタイヤチェーンを装着してください。

### 知識

- VDCには「ブレーキLSD」機能があります。これは、滑りやすい路面などで駆動輪が空転した場合、空転している駆動輪にブレーキをかけることにより、もう一輪の駆動力を確保するLSD(リミテッドスリップデフ)機能です。作動時は、ブレーキの作動により音や振動が発生する場合がありますが、異常ではありません。

## ■VDC OFFスイッチの使いかた

VDCの作動をやめたいときに使います。

- VDC OFFスイッチを押すと、VDCの働きを停止します。  
(メーター内の表示灯が点灯)
- もう一度スイッチを押すか、エンジンを再始動するとVDCは作動を回復し、表示灯が消灯します。

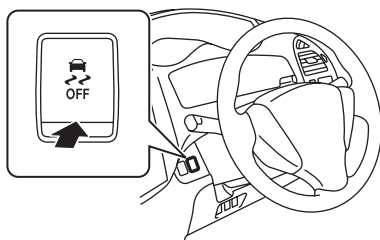

ZPA0866

### アドバイス

- VDCが作動すると発進時や加速時に車体及びペダルにわずかな振動と作動音が発生しますが異常ではありません。
- ぬかるみや新雪から脱出するときなどは、スリップ状態を感知し、アクセルペダルを踏み込んでもエンジン回転数が上がらないことがあります。回転数を上げたいときはVDC OFFスイッチを押してシステムをOFFにしてください。
- VDC OFFスイッチを押すと、ABS機能及びブレーキLSD機能を除くVDCの全ての機能(トラクションコントロールを含む)が停止します。

### 知識

- キースイッチ(電源ポジション)をONにしたときや、エンジン始動後最初の発進時に、エンジンルームからモーターなどの音が聞こえることがありますが、これはシステムの作動をチェックしている音で異常ではありません。



## ヒルスタートアシスト★

急な上り坂での発進時に、ブレーキペダルからアクセルペダルへの踏み替えの間に発生する車両の後退を一定時間保持し、発進を容易にするシステムです。

- セレクトレバーが **R**、**N**以外のとき、ブレーキペダルから足を離すと、約2秒間ブレーキ力を保持します。

### ⚠ 注意

- この装置は上り坂での発進を補助するものですが、機能を過信しないでください。凍結した坂や泥状の上り坂での発進はとくに安全運転に心がけてください。
- 坂道で駐停車するためにヒルスタートアシストを使わないでください。思わぬ事故につながるおそれがあります。

### 📖 知識

- VDC警告灯 (P.133) が点灯したときは作動しません。
- ヒルスタートアシスト作動時に、ブレーキペダルの踏み応えが変化したり、わずかな振動、作動音が発生することがありますが、異常ではありません。

## ECOモード

エンジンやCVTを自動で制御することで、急発進・急加速を抑え燃費向上に配慮したエコドライブをサポートするシステムです。

- スイッチを押すと作動します。  
(メーター内のECOモードインジケータが点灯)
- もう一度スイッチを押すと機能が停止します。  
(メーター内のECOモードインジケータが消灯)  
🔘ECOモードインジケータ…P.126

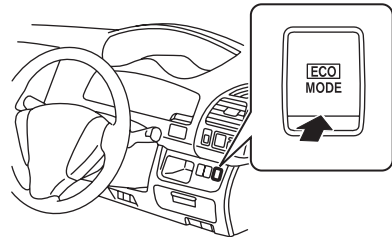

ZPA0875

### 📖 知識

- システムに異常がある場合は、自動で機能が停止します。
- ECOモードを解除するときは、スイッチを押したあと、一旦アクセルペダルから足を離し、再度必要な量まで踏み込んでください。
- 次のように、加速が必要な場合は、必要に応じてECOモードを停止させてください。
  - ・乗車人員や荷物量が多いとき。
  - ・急勾配を登坂走行するとき。

## ナビ協調機能★

ナビゲーションシステムからの情報をもとに、前方のカーブの大きさに応じてエンジブレーキを自動で制御することで運転者の減速操作を支援する機能です。

### ■ナビ協調機能のON・OFF設定

モニターの項目の選択方法については、ナビゲーションシステム取扱説明書をお読みください。

※車種により、画面表示が一部異なります。

#### ON/OFFのしかた

- ①ナビゲーションシステムの **設定** スイッチを押します。



ZPA0020

- ② **エコドライブ** を選択します。

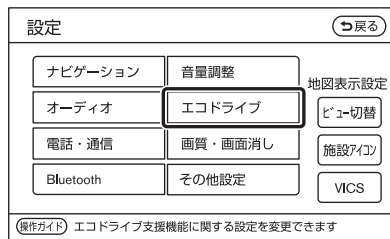

ZPA0893

- ③ **ナビ協調機能** を選択し、ON/OFFを選択します。

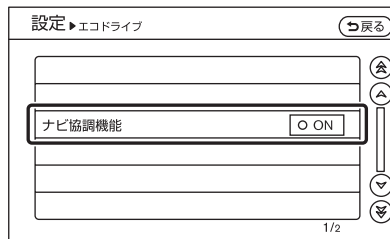

ZPA0894

#### 知識

- ナビ協調機能のON/OFFの設定は、エンジンを止めても、再度設定を変更するまで、その状態が維持されます。

## アイドリングストップ★

車両を停車させると、自動的にエンジンを停止させ、再び走行するときは自動的にエンジンを始動することで、アイドリングによる排気ガスの発生や騒音を抑制するとともに燃費を向上させます。

### ⚠ 注意

- 下り坂で、システムによるエンジン停止中に車両が動き出した場合（約2km/h以上）は、エンジンが自動的に再始動するため、すみやかにブレーキペダルを踏んでください。思わぬ事故につながるおそれがあります。

### 🔧 アドバイス

- 充放電能力と寿命性能を強化したアイドリングストップ付車専用のバッテリーをご使用ください。専用バッテリー以外を使用すると、バッテリーの早期劣化やアイドリングストップが正常に作動しなくなる原因となります。
- バッテリーはお客さまの車に適合した日産純正部品をおすすめします。詳しくは、日産販売会社にご相談ください。

### 📖 知識

- 次のような場合は、アイドリングストップしません。（室内外の温度やエアコンの作動状況によっては下記の条件以外にも、アイドリングストップしない場合があります。）
  - ・ エンジンを始動して、一度も走行しないでアイドリングを続けているとき。
  - ・ エンジン冷却水の温度が低いとき。（冷却水の温度によっては、低水温表示灯が点灯中でもアイドリングストップします。）
  - ・ バッテリーの容量が低いとき。
  - ・ バッテリーの温度が低い又は著しく高いとき。
  - ・ 車両が動いているとき。
  - ・ プレーキ倍力装置の負圧が低下したとき。
  - ・ エンジン回転中にエンジンフードを開けたとき。
  - ・ エンジンフードを開けた状態でエンジンを始動させたとき。
  - ・ 運転席のシートベルトが着用されていないとき。
  - ・ 運転席ドアが開いているとき。
  - ・ ハンドル操作をしているとき。
  - ・ アイドリングストップ表示灯が低速で点滅しているとき。
  - ・ アクセルペダルを踏んでいるとき。
  - ・ セレクトレバーがRのとき。
  - ・ 室内の温度が約20℃以下のとき。
  - ・ 室内の温度が約30℃以上のとき。（エアコンがOFFのときはアイドリングストップします。）
  - ・ 前席、後席のエアコンの風量が最大のとき。
  - ・ デフロスタースイッチ（OP.191）がONのとき。（外気温によってはアイドリングストップする場合があります。）
  - ・ リヤウィンドーデフォグスイッチ（OP.148）がONのとき。
  - ・ アイドリングストップOFFスイッチがONのとき。
  - ・ EPS（電動パワーステアリング）警告灯、VDC警告灯が点灯しているとき。
  - ・ プレーキペダルの踏み込みが弱いとき。
  - ・ 急勾配の坂道で停車したとき。
  - ・ 消費電力が大きいとき。
  - ・ 標高約2000m以上の高地のとき。

 知識

- 次のような場合は、システムが作動するまでに時間がかかる場合があります。
  - ・ バッテリーが放電しているとき。
  - ・ 外気温が低いまたは高いとき。
  - ・ バッテリー交換したあとや、長期間バッテリー端子を外したあと。
- 次のような場合は、アイドリングストップ中にブレーキから足を離しても、エンジンが再始動をしません。
  - ・ セレクトレバーが **P** のとき。  
(運転席シートベルトを外したり、運転席ドアを開けるとエンジンが再始動します。)
- 次のような場合は、アイドリングストップ中にブレーキから足を離さなくても、エンジンが再始動をします。(室内外の温度やエアコンの作動状況によっては下記の条件以外でも、エンジンが再始動する場合があります。)
  - ・ アイドリングストップしてから、3分以上経過したとき。
  - ・ アイドリングストップOFFスイッチを押ししたとき。
  - ・ 室内の温度が約20℃以下になったとき。
  - ・ 室内の温度が約30℃以上になったとき。(エアコンがOFFのときはアイドリングストップし続けます。)
  - ・ エアコンスイッチ (OP.189) 又はAUTOスイッチ (OP.189) を押ししたとき。
  - ・ デフロスタースイッチ (OP.191) をONにしたとき。(外気温によってはエンジンが再始動しない場合があります。)
  - ・ リヤウインドーデフォグスイッチ (OP.148) をONにしたとき。
  - ・ アクセルペダルを踏んだとき。
  - ・ ハンドル操作をしたとき。(ハンドルの操作力が重く感じるがありますが、異常ではありません。)
  - ・ バッテリーの容量が低くなったとき。
  - ・ 消費電力が大きいとき。
  - ・ 坂道でブレーキを緩め、車両が動き出したとき。
  - ・ セレクトレバーを **R** にしたとき。
  - ・ セレクトレバーが **L**、**D**、**N** のときにブレーキペダルを緩めたとき。
  - ・ セレクトレバーを **N** 又は **P** から **L**、**D** にしたとき。
  - ・ ブレーキペダルを数回踏みなおすなどして、ブレーキ装置の負圧が不足したとき。
  - ・ セレクトレバーが **L**、**D**、**N** でアイドリングストップ中、運転席シートベルトを外したり運転席ドアを開け、その状態からセレクトレバーを **P** にしたとき。

 知識

- このシステムは、信号待ちなどのときに使用し、長時間の停車などの場合はエンジンを停止してください。
- アイドリングストップ中にエンジンフードを開けると、ブザーが鳴るとともに通常のエンジン停止状態となります。その場合は、エンジンをかけ直してください。
- **L**、**D**、**N** でアイドリングストップ中に運転席ドアを開けるとブザーが鳴り、アイドリングストップ表示灯が点滅しますが、アイドリングストップを継続します。
- アイドリングストップ中は、エアコン(冷房・暖房・除湿機能)がOFFになり、送風になります。

**車両後退抑制機能**

- 坂道でアイドリングストップ中から発進するときに、ブレーキペダルからアクセルペダルへの踏み替えの間に発生する車両の後退を軽減するシステムです。
- この装置はVDC (OP.166) のブレーキ制御を利用しているため、VDC警告灯 (OP.133) が点灯したときは作動しません。

## ■アイドリングストップの使いかた

走行中にアイドリングストップする条件を満たすと、メーター内のアイドリングストップ表示灯とS-HYBRID表示灯\*が点灯します。

- セレクトレバーが**L**又は**D**の状態  
でブレーキペダルを踏み停車すると、自動的にエンジンが停止します。
- ブレーキペダルから足を離すと自動的にエンジンが再始動します。



ZPA0581

### 知識

- ブザーとアイドリングストップ表示灯で、アイドリングストップの状態をお知らせします。  
 アイドリングストップ表示灯…P.126
- ドライブコンピューターでアイドリングストップの積算時間と節約した燃料の量を確認できます。  
 ドライブコンピューター…P.108
- アイドリングストップタイマーでアイドリングストップ時間を確認できます。  
 アイドリングストップタイマー…P.106

## ■アイドリングストップOFFスイッチ

アイドリングストップの作動をやめたいときに使います。

- アイドリングストップOFFスイッチを押すと、作動を停止します。  
(スイッチの表示灯が点灯)
- もう一度スイッチを押すか、エンジンを再始動するとアイドリングストップは作動を回復します。  
(スイッチの表示灯が消灯)

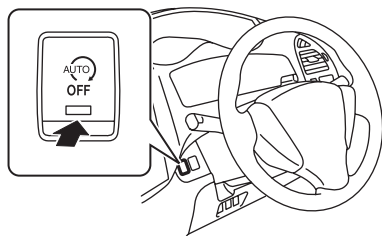

ZPA0867

### 知識

- アイドリングストップ中にスイッチを押すと、エンジンは再始動します。

## S-HYBRID\*

アイドリングストップ、エンジンアシスト機能、バッテリーへの充電（エネルギー回生機能）、を効率良く制御し、燃費を向上させます。

●アイドリングストップ…P.170

### ■バッテリーについて

S-HYBRID専用バッテリー（メイン）とバッテリー（サブ）の2つのバッテリーを使用しています。

●エンジンルーム内配置図…P.269

### ⚠ 注意

- バッテリーの端子を外した状態で走行しないでください。各システムが正常に作動せず、思わぬ事故につながるおそれがあります。

### 🚗 アドバイス

- 充放電能力と寿命性能を強化したアイドリングストップ専用のバッテリーを使用しています。専用バッテリー以外を使用すると、バッテリーの早期劣化やアイドリングストップ機能、エンジンアシスト機能が正常に作動しなくなる原因となります。
- バッテリーはお客さまの車に適合した日産純正部品をおすすめします。詳しくは、日産販売会社にご相談ください。

### ■S-HYBRID 表示灯

- 以下の場合、メーター内の車両情報ディスプレイの表示灯が点灯します。
  - ・アイドリングストップしているとき。
  - ・エンジンアシスト機能が作動しているとき。
  - ・エネルギー回生機能でバッテリーを充電しているとき。



ZPA0983

目次

⚠ 警告

走行する前に

走行するとき

室内装備の  
使いかた

つ車と  
あの上  
か手な

万の  
のとき

サー  
ビス  
デー  
タ

さく  
いん

### エネルギー回生機能

アクセルペダルを踏まずに惰性での走行中やブレーキペダルを踏んで減速しているときなど作動条件を満たすと、ECOモーターの発電量を増大させバッテリーを充電します。

(S-HYBRID表示灯が点灯)

### エンジンアシスト機能

バッテリーの充電量に十分な余裕があるとき、アイドリングストップからの発進後、加速中に作動条件を満たすと、約1秒間ECOモーターの力で駆動力をアシストします。

(S-HYBRID表示灯が点灯)

- エンジンアシスト機能が一回作動すると、次にアイドリングストップして発進するまでは作動しません。



#### 知識

- 次のような場合は、エンジンアシスト機能が作動しません。(車両の状態によっては以下の条件以外でも、エンジンアシストしない場合があります。)
  - ・アイドリングストップから発進したあとにブレーキペダルを踏んだとき。
  - ・アイドリングストップから発進したあとにアクセルペダルを緩めたとき。
  - ・アイドリングストップ時間が5秒以下のとき。
  - ・ハンドルを切っているとき。
  - ・VDCが作動しているとき。
  - ・バッテリーの充電量が十分でないとき。
  - ・外気温度が低く、バッテリーの保護が必要なとき。

### バッテリー（サブ）の電圧低下に伴う現象について

- バッテリー（サブ）の電圧が低下しているときは、エンジン始動直後に以下の現象が発生することがありますが、異常ではありません。しばらく走行すると通常の作動に戻ります。

- ・VDC警告灯が点灯する。
- ・KEY警告灯が点灯する。
- ・EPS（電動パワーステアリング）警告灯が点灯する。
- ・セレクトレバーがP以外のときにエンジンスイッチを押してもエンジンが停止しない。(エンジンスイッチを3連打以上、又は2秒間以上押し続けると停止します。)
- ・スライドドアのオートスライド機能が作動しない。(エンジン始動直後に作動しない場合があります。)

## ASCD (オートスピードコントロール)

ASCDをセットするとアクセルペダルを踏まなくても、一定の速度で走行することができます。

約40～100km/hの間で任意の速度にセットできます。

### ⚠ 注意

- 車間制御は行わないため、ブレーキ操作制御や警報は行われません。先行車との車間距離、周囲の状況に応じてブレーキペダルを踏んで減速するなどして車間距離を確保し、安全運転に心がけてください。
- 次のような状況では、思わぬ事故につながるおそれがありますので使わないでください。
  - 交通量の多い道や急カーブのある道  
交通状況にあった速度で走行できないため事故につながるおそれがあります。
  - 凍結路や積雪路など滑りやすい路面  
タイヤが空転し、車のコントロールを失うおそれがあります。
  - 急な下り坂  
急な下り坂ではエンジンブレーキが十分効かないため、セットした速度を超えてしまい、思わぬ事故につながるおそれがあります。

## ■ステアリングスイッチ

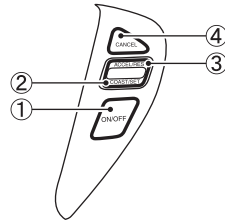

ZPA0868

### ①メインスイッチ

- ASCDのON・OFFができます。

### ②セット/コーストスイッチ (下押し)

- ASCDのセットができます。
- 設定車速を下げるすることができます。

### ③リジューム/アクセラレートスイッチ (上押し)

- ASCDを解除後、解除前の設定車速に再びセットすることができます。
- 設定車速を上げることができます。

### ④キャンセルスイッチ

- ASCDの解除ができます。

目次

⚠ 警告

走行する前に

走行するとき

室内装備の  
使いかたつぎあの手な  
使いかた

万のとき

サービスデータ

さくいん



## ■表示灯・警告灯

メーター内の車両情報ディスプレイに表示されます。

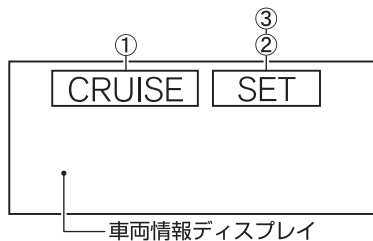

ZPA0869

※車種により、表示が一部異なります。

### ①クルーズ表示灯

- ・ASCDのメインスイッチをONにすると点灯します。

### ②セット表示灯

- ・ASCD作動中に点灯します。

### ③セット警告灯

- ・次のようなときに点滅します。
  - ・セットの手順を正しく行わなかったとき。
  - ・ASCDに異常があるとき。

#### ➔ 処置

- ・安全な場所に停車して、一度エンジンを止めてから再度セット操作をしてください。

#### 🚗 アドバイス

- ・上記の操作をしても点滅し続ける又はセットできない場合は、日産販売会社で点検を受けてください。

## ■セットのしかた

- ①メインスイッチを押し、クルーズ表示灯が点灯したことを目で確認します。

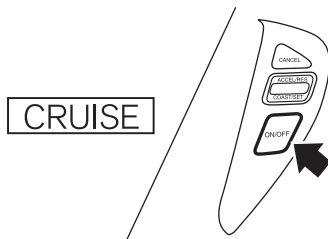

ZPA0870

- ②設定したい速度まで加速又は減速し、セット/コーストスイッチを押します。
  - ・スイッチを押したときの车速が設定车速になります。  
(セット表示灯が点灯)

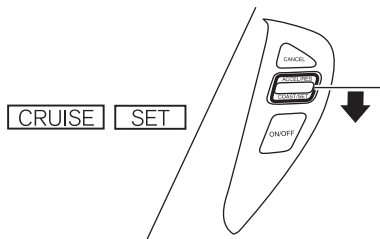

ZPA0871

## ⚠️ 注意

- ・ASCDを使わないときは、メインスイッチをOFFにしてください。間違えてハンドルのスイッチを押すとASCDがセットされ、思わぬ事故につながるおそれがあります。

## ■設定車速の換えかた

定速走行中に次の操作をします。

### ペダルで変えるとき

- ①アクセルペダル又はブレーキペダルを踏み、速度を変えます。
- ②希望の速度になったら、セット/コーストスイッチを押します。

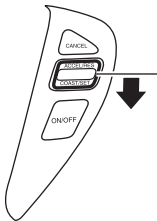

ZPA0872

### ステアリングスイッチで変えるとき

#### 設定車速を上げたいとき

- ①リジューム/アクセラレートスイッチを押し続けると加速します。
- ②希望の速度になったら、手を離します。

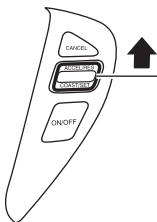

ZPA0873

#### 設定車速を下げたいとき

- ①セット/コーストスイッチを押し続けると減速します。
- ②希望の速度になったら、手を離します。

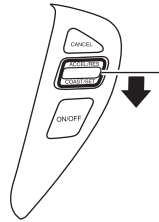

ZPA0872

#### 一時的に加速、減速をしたいとき

##### 加速したいとき

- アクセルペダルを踏むと、加速します。

##### 減速したいとき

- ブレーキペダルを踏むと、減速（制御を解除）します。  
(セット表示灯が消灯し、セット待機状態になります。)

#### もう一度、定速走行に戻りたいとき

解除前の設定車速で再びセットしたいときは、リジューム/アクセラレートスイッチを押します。  
(セット表示灯が再び点灯)

## ■解除のしかた

- 次の操作でASCD機能が解除されます。
  - ・ キャンセルスイッチを押す。
  - ・ メインスイッチを押す。
  - ・ ブレーキペダルを踏む。

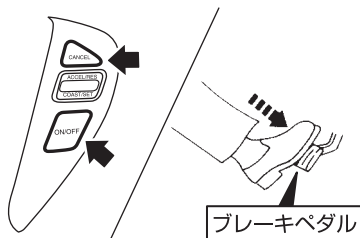

ZPA0874



### 知識

- キャンセルスイッチで解除したときやブレーキペダルを踏んで解除したときは、セット待機状態になります。
- 次の場合はASCDが自動的に解除されます。
  - ・ VDCが作動したとき。
  - ・ タイヤが空転したとき。
  - ・ セレクトレバーをNに入れたとき。
  - ・ ASCDシステムに異常があるとき。



### 知識

- ASCDシステムに異常があると、セット警告灯が点滅します。

## ABS

### ■ABSとは

急ブレーキ時や滑りやすい路面でのブレーキ時に、タイヤのロック（車輪の回転が止まる）を防止して、車両の安定性を向上させると共にハンドル操作による障害物回避をしやすくしたシステムです。

### ■ABS付車の取り扱いについて

急ブレーキを踏まなければいけないような状況に陥らないよう、安全運転を心がけることが大切です。万一の危険な状況では次のようにしてください。

- ①危険だと感じたら、ためらわず思いきりブレーキペダルを踏み込んでください。



TCA0121Z

- ②ABSが作動すると、ブレーキペダルに振動が伝わったり、作動音が聞こえたりします。これはABSの正常な作動によるものです。そのままブレーキペダルを踏み続けてください。
- ③障害物回避の際には、ブレーキペダルを踏みながらハンドル操作をしてください。

### ⚠警告

- ABSはあくまでも運転者のブレーキ操作を補助するシステムです。ABSの付いていない車と同様に、コーナーの手前では十分な減速が必要です。早め早めの操作で安全運転をしてください。
- ABSはブレーキ時の車両の安定性、操舵性を確保しようとするための装置で、制動距離が短くなるとは限りません。でこぼこ道、じゃり道、積雪路などでは、ABSの付いていない車より制動距離が長くなる場合があります。このような道を走行するときは、特に速度を控えめにし、車間距離を十分とって運転してください。
- ABSは各車輪の回転速度をセンサーで検出しています。タイヤ交換時は、必ず指定サイズのタイヤを4輪に装着してください。指定サイズ以外ではABSが正常に作動しなくなり、思わぬ事故につながるおそれがあります。

### 📖知識

- キースイッチ（電源ポジション）をONにしたときや、エンジン始動後最初の発進時に、エンジンルームよりモーターなどの音が聞こえることがありますが、これはシステムの作動をチェックしている音で異常ではありません。
- 車両を確実に停止させるために、ABSは低速では作動しません。路面の状況により異なりますが、約10km/h以下では作動しません。



# 室内装備の使いかた 4

●エアコンの使いかた	182
エアコンを上手につかうために	182
吹き出し口について	184
インテリジェントエアコンシステムについて	187
オゾンセーフフルオートエアコン	189
オゾンセーフフルオートデュアルエアコン（前席用）	189
インテリジェントエアコンシステム（前席用）	189
オゾンセーフフルオートデュアルエアコン（後席用）	194
インテリジェントエアコンシステム（後席用）	194
リヤクーラー	198
●オーディオの使いかた	199
オーディオを上手に使うために	199
●室内装備品の使いかた	200
サンバイザー	200
室内照明	200
カップホルダー／ボトルホルダー	204
グローブボックス	206
助手席アッパーボックス	206
運転席アッパーボックス	207
運転席アンダーポケット	207
ティッシュボックス収納	208
電源ソケット	208
電源コンセント（AC100V・100W）	210
ロールサンシェード	211
パーソナルテーブル	211
ラゲッジアンダーボックス	212
ラゲッジフック	212
フロアカーペット	213

# エアコンの使いかた

## エアコンを上手に使うために

### ■エアコンを使うとき

エアコンは必ずエンジンをかけた状態で使ってください。

#### ⚠ 警告

- エンジンがかかっていないときに送風してもエアコン（冷房・除湿機能）は作動しません。炎天下では車内が高温になり、生命にかかわるおそれがあり危険です。必ずエンジンをかけて使ってください。

### ■内気循環、外気導入について

通常は吸い込み口を自動制御、又は外気導入で使い、内気循環は必要なときだけ使ってください。

#### ⚠ 警告

- 内気循環で長時間使った場合、排気管に腐食や損傷による穴や亀裂があると、排気ガスによる一酸化炭素中毒になる危険があります。
- 内気循環で長時間使用すると、窓ガラスがくもりやすくなり視界が損われ危険ですので、一時的に使ってください。

#### 🚗 アドバイス

- 外気導入に固定していると、夏場など外気温が高いときは、冷房の効きが悪くなる場合があります。その場合は、一時的に内気循環にしてください。

### ■自動温度調節

自動温度調節は日射センサーと温度センサーで行っていますので、センサーを汚したり、ふさいだりしないでください。センサーの感度が低下すると、自動温度調節が正常に作動しなくなります。

#### 🚗 アドバイス

- 日射センサーの上に物を置いたり、ガラススクリーナーなどを吹きかけたままにしないでください。

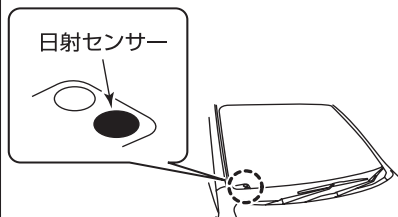

ZAA0811

- シールを貼るなどして車内の温度センサー部の穴をふさがないようにください。

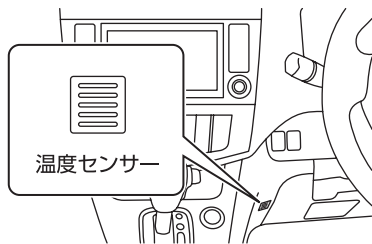

ZAA0812

## ■クリーンフィルター★

ほこり、花粉、粉じんなどを集じんするためのクリーンフィルターを装着しています。集じん性能を維持するため、メンテナンスは確実に行ってください。

**交換時期：**

**1年ごと又は12,000km走行ごと**

### 🚗 アドバイス

- 交換時期に満たない場合でも、エアコンやヒーターの吹き出し風量が極端に減少したり、窓ガラスがくもりやすくなった場合は交換してください。
- クリーンフィルターの取り付け、交換などについては、日産販売会社にご相談ください。

## ■長期間エアコン（冷房・除湿機能）を使わないとき

エアコン（冷房・除湿機能）装置のオイルの循環を切らさないために、ときどき冷房又は除湿暖房をしてください。

### 🚗 アドバイス

- 外気温が0℃近くまで下がるとエアコン（冷房・除湿機能）装置が作動しないことがありますので、暖かい日に行ってください。

## ■エアコンガス

本車両のエアコンガスはHFC134a（R134a）を使用しています。

### 🚗 アドバイス

- エアコンガスは必ずHFC134a（R134a）を入れてください。
- 地球温暖化防止のため大気放出はしないでください。
- エアコンの冷え具合が悪いときは、日産販売会社にご相談ください。



## 吹き出し口について

### ■吹き出し口の位置

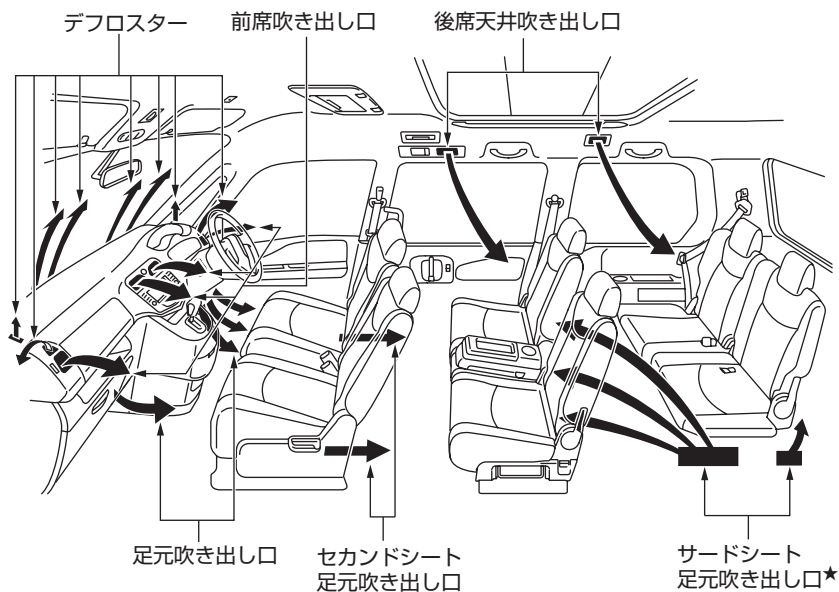

ZAA0867

### ⚠ 注意

- 特に皮膚の弱い方、乳幼児、病人、お年寄り、身体の不自由な方などには、吹き出し風が長時間連続してあたらないように運転者が注意してください。低温やけどや思わぬ傷害を受けるおそれがあります。

★：車種、グレード、オプションなどにより、装着の有無が異なります。

### 🚗 アドバイス

- ラゲッジルームにある吸い込み口を荷物などでふさがないでください。吹き出し風量が減少するおそれがあります。

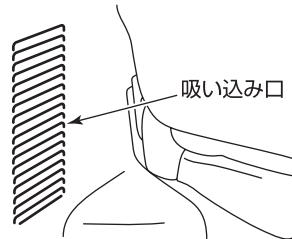

ZAA0814

目次

⚠️ 警告

走行する前に

走行するとき

室内装備の  
使いかた車と  
つきあ  
い上手  
な万  
一  
の  
と  
きサー  
ビス  
テ  
ー  
タさ  
く  
い  
ん

### ■吹き出し風の調節

- 吹き出し口のつまみを上下又は左右に動かして風向きを調節します。
- フロント左右の吹き出し口は、ダイヤルを回して風量の調節と開閉ができます。  
(閉：☒、開：☒)

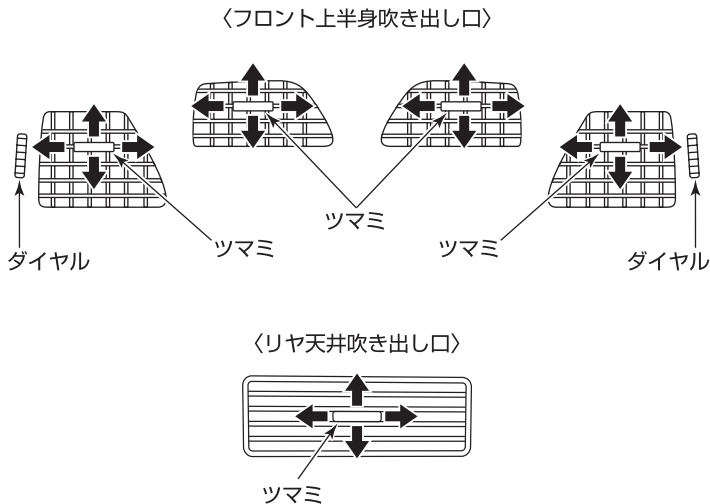

ZAA0815







### 📖 知識

- 冷房時、吹き出し口から霧が吹き出したように見えることがありますが、これは湿った空気が急に冷やされたときに発生するもので、異常ではありません。

## ■吹き出し口の切り替えと使用目的

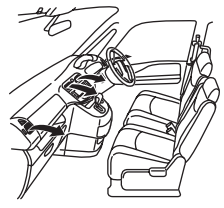
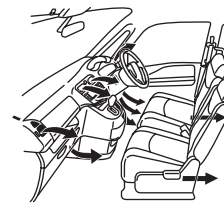
使用目的に合わせて、吹き出し口切り替えスイッチ又はデフロスタースイッチを押して切り替えます。

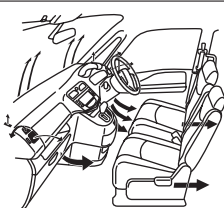
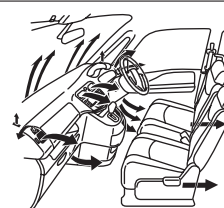
☑吹き出し口切り替えスイッチ…P.192、デフロスタースイッチ…P.191

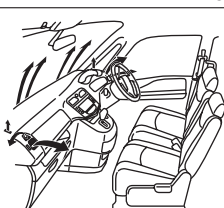
使用目的	上半身に送風したいとき	上半身、足元に送風したいとき
表示	 ECE0121Z	 ECE0122Z
吹き出し口	 ZAA0816	 ZAA0817
使用目的	足元に送風したいとき	足元への送風と窓ガラスのくもりを取りたいとき
表示	 ECE0123Z	 ECE0124Z
吹き出し口	 ZAA0818	 ZAA0819
使用目的	前面及び側面ガラスのくもりを取りたいとき	
表示	 ECE0125Z	
吹き出し口	 ZAA0820	

## インテリジェントエアコンシステムについて★

プラズマクラスターイオン®フルオートエアコンとにおいて・排出ガス検知式内外気自動切換え機構、ビタミンフィルターの働きにより、車内の空気をクリーンにする効果が得られます。エアコン操作部のクリーンスイッチ  を押すことにより、これらを同時に作動させることができます。(スイッチの表示灯が点灯)

### 知識

- 次のような場合は、クリーンスイッチを押してもインテリジェントエアコンシステムは作動しません。
  - ・ 吹き出し口がデフロスター位置のとき。
  - ・ 外気温が約0℃以下のとき。

-  において・排出ガス検知式内外気自動切換え機構…P.188
- ビタミンフィルター…P.188

## ■ プラズマクラスターイオン®フルオートエアコン（除菌機能付）

高濃度プラズマクラスターイオンをエアコンの吹き出し風に含ませ、除菌とともに内装に染みついたにおいを低減します。さらに肌の保湿効果をプラスしました。

### 知識

- 本商品には、シャープ株式会社のプラズマクラスターイオン技術を搭載しています。プラズマクラスター、プラズマクラスターイオン及びPlasmaclusterはシャープ株式会社の商標です。
- 風量により、CLEANモードとQUICK CLEANモードが切り替わります。

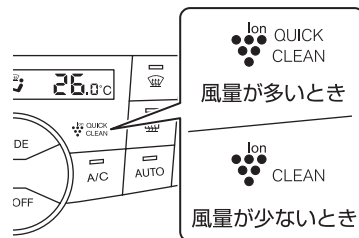

ZAA0821

目次

警告

走行する前に

走行するとき

室内装備の  
使いかたつ車との  
上手な  
あいかた

万のとき

サービス  
データ

さくいん

## ■におい・排出ガス検知式内外気自動切換え機構

排気ガスの有害成分（CO、NO<sub>2</sub>）や不快なおい（家畜臭、工場の排気臭など）を車両前部のセンサーで検知し、吸い込み口を切り替えるシステムです。

- エアコン操作部のクリーンスイッチを押すと作動します。（スイッチの表示灯が点灯）
- 作動後約5分間は、吸い込み口が内気循環に固定され、花粉などの侵入を防ぎながら車内をすばやく除菌します。
- 5分以降は、ガスセンサーの働きにより、内気循環⇄外気導入を自動で切り替えます。

### 知識

- 風向きによっては排気ガスやにおいを検知できない場合がありますが異常ではありません。
- クリーンスイッチがONで車外の排気ガスや不快なおいを検知したときは、表示部に下のマークが表示されます。（エンジンを始動して最初の30秒はクリーンスイッチのON/OFFに関係なく表示されます。）

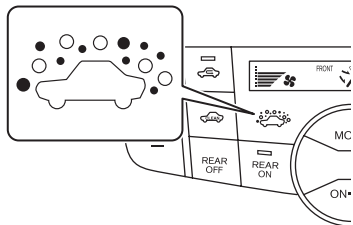

ZAA0822

## ■ビタミンフィルター

- ほこりや粉じん、花粉などを集じんし、除去するクリーンフィルターを装着しています。また、ビタミンCと水分を放出し、皮膚や髪の毛の水分量をキープし、紫外線による肌のダメージも軽減します。
- 集じん性能を維持するため、メンテナンスは確実に行ってください。

### 交換時期：

1年ごと又は12,000km走行ごと

### アドバイス

- 交換時期に満たない場合でも、エアコンやヒーターの吹き出し風量が極端に減少したり、窓ガラスがくもりやすくなった場合は交換してください。
- フィルターの取り付け、交換などについては、日産販売会社にご相談ください。

## オゾンセーフフルオートエアコン★ オゾンセーフフルオートデュアルエアコン（前席用）★ インテリジェントエアコンシステム（前席用）★

### ■ オートで使うとき

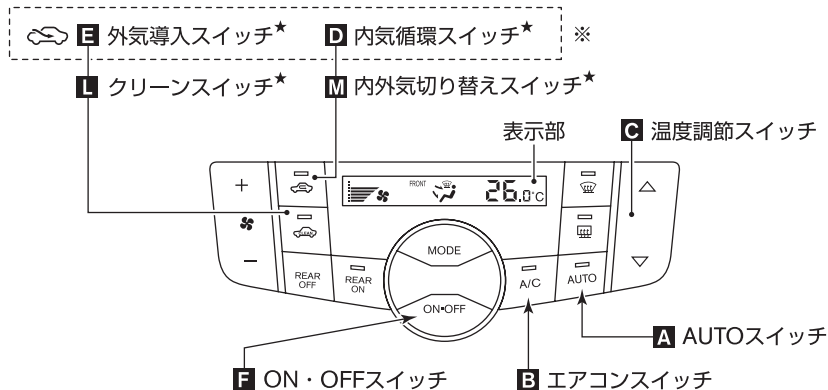

ZAA0823

※オゾンセーフフルオートエアコン付車、オゾンセーフフルオートデュアルエアコン付車

### 通常の使いかた

以下の操作で、風量、吹き出し口（を除く）、内気循環・外気導入の切り替えが自動調節され、設定した温度に保ちます。

- ①AUTOスイッチ**A**を押します。  
（スイッチの表示灯が点灯）



#### 知識

- オートで使用中に、風量、吹き出し口をマニュアル操作するとスイッチの表示灯が消灯しますが、操作したスイッチ以外は自動調節されます。
-  任意に設定を変えて使うとき…P.192

- ②エアコンスイッチ**B**の表示灯が消灯している場合は、エアコンスイッチを押してエアコン（冷房・除湿機能）を作動させます。  
（スイッチの表示灯が点灯）
- ③温度調節スイッチ**C**を押して希望温度にします。  
温度の調節範囲は18～32℃です。



▲…温度が上がる

▼…温度が下がる

### 〈オゾンセーフフルオートエアコン付車、オゾンセーフフルオートデュアルエアコン付車〉

- ④内気循環スイッチ**D**又は外気導入スイッチ**E**の点灯している方のスイッチを約2秒間押し、吸い込み口を自動制御に切り替えます。  
（スイッチの表示灯が2回点滅）

### 〈インテリジェントエアコンシステム付車〉

- ④クリーンスイッチの表示灯が消灯している場合は、クリーンスイッチを押して吸い込み口を自動制御に切り替えます。  
(スイッチの表示灯が点灯)





※止めるときは、ON・OFFスイッチを押します。

#### アドバイス

- 外気温が0℃近くまで下がると、エアコンスイッチが点灯していてもエアコン（冷房・除湿機能）が作動しないことがあります。
- エンジン始動直後で冷却水温が低いときは、足元への吹き出し風量が少なくなります。
- 外気温が低いときは、外気温に応じてフロントデフロスターへの風量が多くなります。
- 外気温が低いときは、暖房効果を高めるために、通常の走行時よりもエンジン回転数が高くなる場合がありますが異常ではありません。

### ヒーターとして使うとき

除湿を行わない自動調節のヒーターとして使えます。

- ①AUTOスイッチを押します。  
(スイッチの表示灯が点灯)
- ②エアコンスイッチの表示灯が点灯している場合は、エアコンスイッチを押します。  
(スイッチの表示灯が消灯)
- ③温度調節スイッチを押して希望温度にします。

#### 知識

- ヒーターとして使うときは、車内温度は外気温度より低くなりません。
- 外気温、湿度が低いときなどに使います。
- 除湿しながら暖房したいときは、エアコンスイッチを押してエアコン（冷房・除湿機能）を作動させてください。

## ■窓ガラスのくもりを取るとき

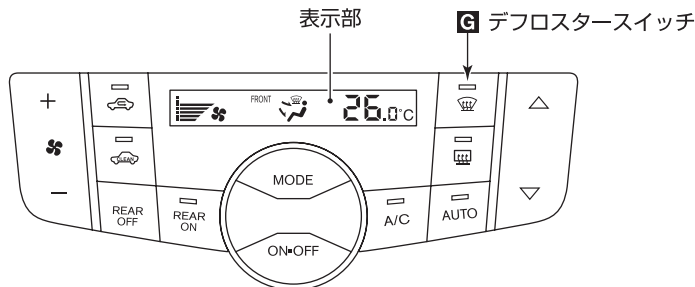

ZAA0824

- デフロスタースイッチ**G**を押します。  
（スイッチの表示灯が点灯）  
デフロスターから風が吹き出し、  
吸い込み口は外気導入になります。

※元に戻すときは、もう一度デフロスタースイッチ**G**を押します。

### ⚠ 注意

- エアコンのセット温度を低くすると、フロントウインドーガラスの外側に露が付き、視界を妨げるおそれがあります。

### 👉 アドバイス

- デフロスタースイッチ**G**を押したときは、内気循環にしないでください。くもりが取れにくくなります。
- 早くくもりを取りたいときは、設定温度を高くし、吹き出し風量を多くします。  
🔍風量を変更したいとき…P.192

### 📖 知識

- エアコン（冷房・除湿機能）を作動させていないとき、デフロスタースイッチ**G**を押すとエアコン（冷房・除湿機能）も作動します。
- AUTOスイッチの表示灯が点灯しているとき、デフロスタースイッチ**G**を押すと表示灯は消灯しますが、風量と温度は自動調節します。
- バックドアガラスのくもりを取るときは、リヤウインドーデフォグスイッチを使います。  
🔍リヤウインドーデフォグスイッチ… P.148
- 窓ガラスのくもりを取りながら足元への送風をしたいときは、吹き出し口を👉位置にします。  
🔍吹き出し口を変更したいとき…P.192



## ■任意に設定を変えて使うとき

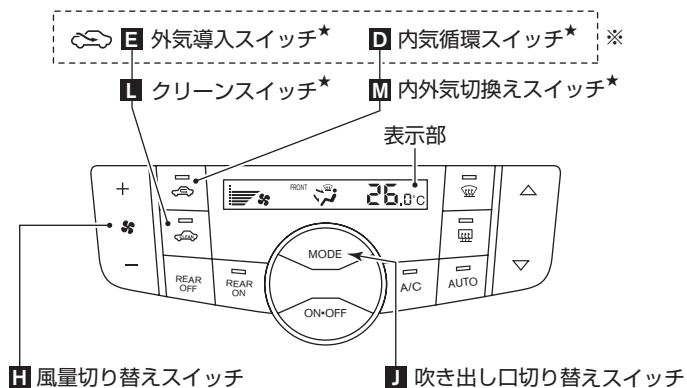

ZAA0920

※オゾンセーフフルオートエアコン付車、オゾンセーフフルオートデュアルエアコン付車

お好みに合わせて風量、吹き出し口、内気循環・外気導入の設定を切り替えることができます。

### 知識

- 切り替え操作をしたスイッチ以外で、それまで自動調節されていた部位は、自動調節を継続します。
- オート（自動調節）に戻りたいときは、通常の使いかたの要領で操作します。  
 通常の使いかた…P.189

## 風量を変更したいとき

風量切り替えスイッチを押すごとに切り替わります。

- +…風量が多くなる
- …風量が少くなる

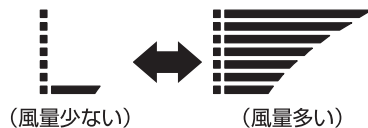

ZAA0847

## 吹き出し口を変更したいとき



- 吹き出し口切り替えスイッチを押すごとに切り替わります。





ESE1120Z

## 内気循環・外気導入を切り替えたいとき

### 〈オゾンセーフフルオートエアコン付車、オゾンセーフフルオートデュアルエアコン付車〉



- 内気循環にするときは、内気循環スイッチを押します。
- 外気導入にするときは、外気導入スイッチを押します。
- 自動制御にするときは点灯している方のスイッチを約2秒間押しします。



（スイッチの表示灯が2回点滅）



スイッチ	使用目的
内気循環  ZAA0716 点灯	トンネル内や渋滞などで外気が汚れているときや、早く冷暖房したいとき。
外気導入  ZAA0843 点灯	外気を取り入れたいときや、タバコの煙などを外に出したいとき。
自動制御 ※	車内の温度に応じて、吸い込み口を自動制御させるとき。

※自動制御時は、制御している方のスイッチの表示灯が点灯します。

## 〈インテリジェントエアコンシステム付車〉

- 内外気切換えスイッチを押すごとに内気循環、外気導入に切り替わります。
- 以下の条件を満たしているときにクリーンスイッチを押すと自動制御に切り替わります。
  - ・吹き出し口がデフロスター位置以外するとき。
  - ・外気温が約0℃以上するとき。

スイッチ	使用目的
内気循環  ZAA0716 点灯	トンネル内や渋滞などで外気が汚れているときや、早く冷暖房したいとき。
外気導入  ZAA0528 消灯	外気を取り入れたいときや、タバコの煙などを外に出したいとき。
自動制御 ※ クリーンスイッチ 点灯	車外の排気ガス濃度に応じて、吸い込み口を自動制御させるとき。

※自動制御時は、クリーンスイッチの表示灯が点灯し、内外気切換えスイッチの表示灯が制御に合わせて点灯・消灯します。

## オゾンセーフフルオートデュアルエアコン（後席用）★ インテリジェントエアコンシステム（後席用）★

以下の操作で風量、吹き出し口が自動調節され、設定した温度に保ちます。  
前席用エアコン（冷房・除湿機能）を作動させてから操作します。

### 🚗 アドバイス

- エンジン始動直後で冷却水温が低いときは、足元への吹き出し風量が少なくなります。

### 📖 知識

- 前席用エアコンと後席用エアコンの温度、風量、及び吹き出し口を別々に調節できます。
- オートで使用中に、風量、吹き出し口をマニュアル操作すると、AUTOスイッチの表示灯は消えますが、操作したスイッチ以外は自動調節されます。

## フロント操作部での使いかた

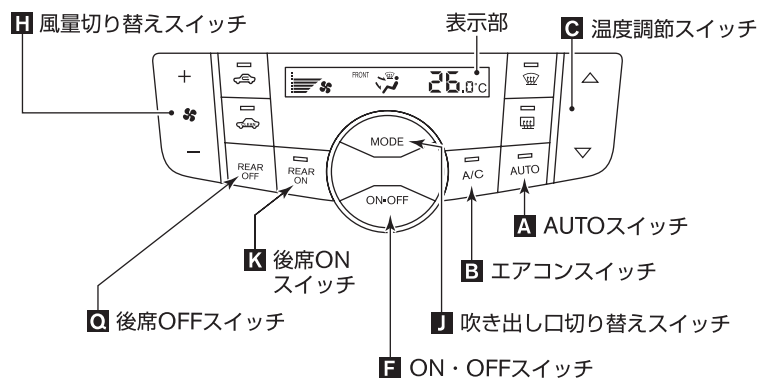

ZAA0827



### ■ オートで使うとき 通常の使いかた

前席用エアコンを作動させてから操作します。



- ① 後席ONスイッチ**K**を押します。  
(スイッチの表示灯が点灯)

- ② 温度調節スイッチ**C**を押して希望温度にします。  
温度の調節範囲は18～32℃です。  
▲…温度が上がる  
▼…温度が下がる

※前席、後席用エアコンの両方を止めるときはON・OFFスイッチを押します。







※後席用エアコンのみを止めるときは、後席OFFスイッチを押します。  
（後席ONスイッチの表示灯が消灯）

### 知識

- 後席ONスイッチを押してから、約10秒間操作しないとフロント操作画面に切り替わります。
- 前席用エアコン（冷房・除湿機能）を作動させていないとき、後席用エアコンを作動させると前席用エアコン（冷房・除湿機能）が作動します。
- 後席用エアコン作動中で表示部に「FRONT」と表示されているとき、エアコンスイッチを押して表示灯を消灯させると、後席用エアコンの作動が停止します。  
（後席の吹き出し口がのときを除く。）

### ヒーターとして使うとき

除湿を行わない自動調節のヒーターとして使えます。

- ①後席用エアコン作動中、後席ONスイッチを押してリヤ操作画面に切り替えます。  
（表示部に「REAR」と表示）
- ②吹き出し口切り替えスイッチを押して、後席の吹き出し口をにします。
- ③温度調節スイッチを押して希望温度にします。
- ④後席ONスイッチを押して、フロント操作画面に切り替えます。  
（表示部に「FRONT」と表示）
- ⑤エアコンスイッチを押して、エアコンスイッチの表示灯を消灯させます。

### 知識

- ヒーターとして使うときは、天井の吹き出し口からは送風されません。また、車内温度は外気温度より低くなりません。外気温、湿度が低いときなどに使ってください。
- 除湿しながら暖房したいときは、エアコンスイッチを押してエアコン（冷房・除湿機能）を作動させてください。

## ■任意に設定を変えて使うとき

### 知識

- 後席ONスイッチを押して、後席エアコン操作画面に切り替えてから操作します。  
（表示部に「REAR」と表示）

## 風量を変更したいとき

- 風量切り替えスイッチを押すごとに切り替わります。  
+…風量が多くなる  
-…風量が少くなる

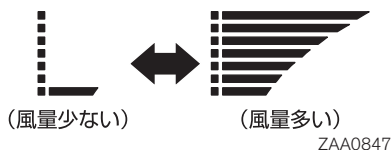



## 吹き出し口を変更したいとき

- 吹き出し口切り替えスイッチを押すごとに切り替わります。



ECF0019Z

### 知識

- 風量、吹き出し口をオート（自動調節）に戻したいときは、後席ONスイッチを押して「REAR」と表示させてからAUTOスイッチを押します。

## リヤ操作部での使いかた

※リヤ操作部は、セカンドシートの天井部右側にあります。

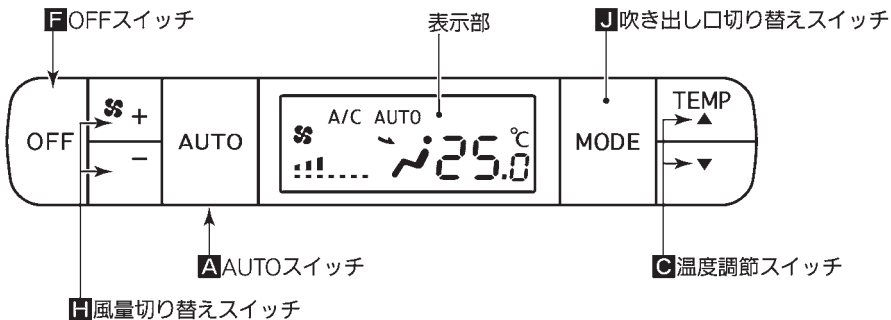

ESF0005Z

### ■オートで使うとき 通常の使いかた

前席用エアコン（冷房・除湿機能）を作動させてから操作します。

- ①AUTOスイッチ**A**を押します。  
（表示部に「AUTO」と表示）
- ②温度調節スイッチ**C**を押して希望温度にします。  
温度の調節範囲は18～32℃です。  
▲…温度が上がる  
▼…温度が下がる

※止めるときは、OFFスイッチ**F**を押します。

### ■ヒーターとして使うとき

フロント操作部で操作します。

☑ヒーターとして使うとき…P.192

### ■任意に設定を変えて使うとき 風量を変更したいとき

風量切り替えスイッチ**H**を押すごとに切り替わります。  
+…風量が多くなる  
-…風量が少なくなる



TCF0001Z

### ■吹き出し口を変更したいとき

- 吹き出し口切り替えスイッチ**J**を押すごとに切り替わります。



ECF0019Z

### 📖 知識

- 風量、吹き出し口をオート（自動調節）に戻りたいときは、AUTOスイッチ**A**を押します。

## リヤクーラー★

リヤクーラーは、フロントエアコン（冷房・除湿機能）作動時に使えます。  
※リヤ操作部は、セカンドシートの天井部右側にあります。

### 🚗 アドバイス

- フロント操作部でエアコン（冷房・除湿機能）の作動を停止させるとリヤクーラーも作動を停止します。

〈フロント操作部〉

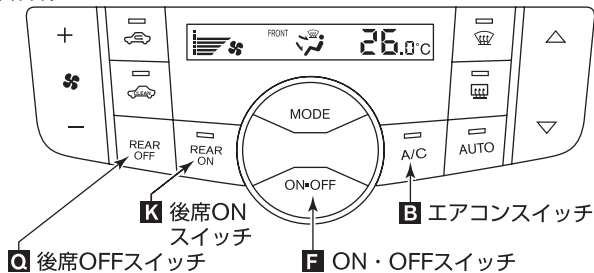

〈リヤ操作部〉



ZAA0828

### フロント操作部での使いかた

- フロント操作部の後席ONスイッチ **K** を押して、リヤクーラーをONにします。  
(スイッチの表示灯が点灯)

※前席用エアコン、リヤクーラーの両方を止めるときは、ON・OFFスイッチ **F** を押します。

※リヤクーラーのみを止めるときは、後席OFFスイッチ **Q** を押します。  
(後席ONスイッチ **K** の表示灯が消灯)

### リヤ操作部での使いかた

- クーラースイッチ **R** を押して、リヤクーラーをONにします。  
(スイッチの表示灯が点灯)
- ※止めるときは、もう一度クーラースイッチ **R** を押します。  
(スイッチの表示灯が消灯)

### 風量の切り替えかた

- 風量切り替えレバー **S** が「AUTO」位置にあるときは、風量が自動調節されます。
- 風量を変えたいときは、風量切り替えレバー **S** を動かして調節します。  
左側：風量少ない  
右側：風量多い

# オーディオの使いかた

○ナビゲーションシステム付車のオーディオは、別冊の取扱説明書をお読みください。

## オーディオを上手に使うために

### ■安全運転のために

運転中は車外の音が聞こえる適度な音量でお聞きください。

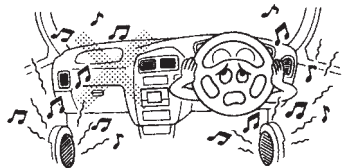

TCA0123Z

### ⚠ 警告

- 音量が大きすぎると車外の状況が判らないため、思わぬ事故につながるおそれがあります。また、走行中のオーディオ操作は前方不注意となるおそれがあります。十分注意して行ってください。

### ■ラジオの受信について

ラジオの受信は、車両の移動に伴う電波の変動、障害物や電車、信号機などの影響により、最良な受信状態を維持することができない場合があります。



TCA0196Z

### 📖 知識

- オーディオを聞いているとき、車内、又は車の近くで携帯電話や無線機を使うと、ノイズ（雑音）が入ることがあります。

### ■アンテナについて

- アンテナ線はリヤサイドガラスの内側にあります。

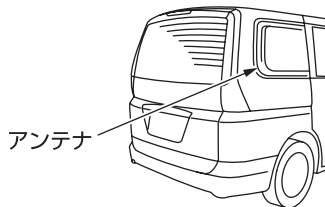

ZAA0846

### 🚗 アドバイス

- リヤサイドウインドーにミラータイプのフィルムや金属物（市販のアンテナなど）を貼り付けしないでください。受信感度が低下し、ノイズ（雑音）が入るおそれがあります。
- リヤサイドガラスの内側を清掃するときは、アンテナ線を切らないように、水を含ませた柔らかい布でアンテナ線にそって軽くふいてください。
- バックドア、リヤサイドウインドーの清掃…P227
- アンテナ線は、手荷物などで傷つけないようにしてください。

目次

⚠ 警告

走行する前に

走行するとき

使室内装備の  
使いかたつ車との  
あの上か  
いかな

万のとき

サービステータ

さくいん



# 室内装備品の使いかた

## サンバイザー

- 前方からの日差しを防ぐときは、下に下げて使います。
- 横からの日差しを防ぐときは、下に下げてフックから外し、横にして使います。

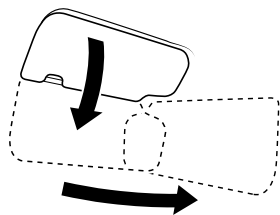

ESA1660Z

## バニティミラー

- サンバイザー裏側にバニティミラー（鏡）が付いています。

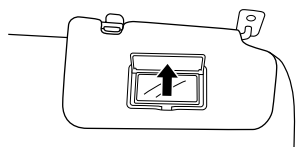

ESC0996Z

## 室内照明

### 🚗 アドバイス

- エンジン停止時に長時間点灯させないでください。バッテリーがあがりエンジンの始動ができなくなります。

### 📖 知識

#### バッテリーセーバー

- 室内照明が点灯したまま約15分以上放置した場合には、バッテリーあがりを防止するためランプが消灯します。

## ■マップランプ

- 次のように点灯・消灯します。

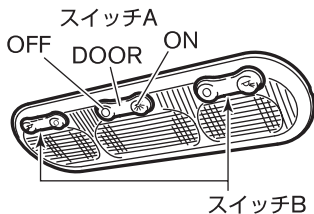

ZAA0712

### スイッチA

スイッチ位置	点灯・消灯のしかた
ON	常時点灯
DOOR	ドア（バックドアを除く）を開けると点灯し、閉めると消灯します。
OFF	消 灯

### スイッチB

スイッチ位置	点灯・消灯のしかた
	常時点灯
○	スイッチAが中立のとき、ドア（バックドアを除く）を開けると点灯し、閉めると消灯します。

## ■パーソナルランプ

セカンドシート天井の左右にあります。

- 次のように点灯・消灯します。

スイッチ位置	点灯・消灯のしかた	
上側	右側ランプ	常時点灯
	左側ランプ	消 灯
中立	ドア（バックドアを除く）を開けると点灯し、閉めると消灯します。	
下側	右側ランプ	消 灯
	左側ランプ	常時点灯

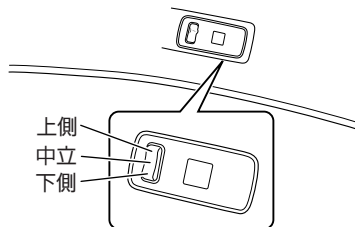

ESF0091Z

※イラストは、セカンドシートの左側です。

### キー連動室内照明システム

ドアの施錠、解錠に連動して、マップランプとパーソナルランプが点灯・消灯します。

- スイッチが中立位置にあるときに作動します。
- リモートコントロールエントリーシステム付車は、キーがキースイッチから抜かれているときに作動します。
- インテリジェントキー付車は、電源ポジションがOFF又はLOCKのときに作動します。

#### 乗車時

- 運転席ドアを解錠すると、ランプが約15秒間点灯後、消灯します。
- ランプ点灯中に、キースイッチ（電源ポジション）をAcc（インテリジェントキー付車のみ）又はONにするか、運転席ドアを施錠すると消灯します。

#### 降車時

- リモートコントロールエントリーシステム付車は、キーをキースイッチから抜きとると、ランプが約15秒間点灯後、消灯します。
- インテリジェントキー付車は、電源ポジションをOFF又はLOCKにするとランプが約15秒間点灯後、消灯します。
- ランプ点灯中に運転席ドアを施錠すると消灯します。

### ■ルーフィイルミネーション★

パノラミックルーフ両端の照明が点灯します。



ZAA0826

- キースイッチ（電源ポジション）がAccまたはONのとき、車幅灯の点灯に合わせて点灯・消灯します。
- ルーフィイルミネーションを点灯させたくないときは、ルーフィイルミネーションスイッチをOFFにします。

## ■ルームランプ(サード&ラゲッジ用)

次のように点灯、消灯します。

スイッチ位置	点灯・消灯のしかた
OFF	消 灯
中立	バックドアを開けると点灯し、閉めると消灯します。
ON	常時点灯

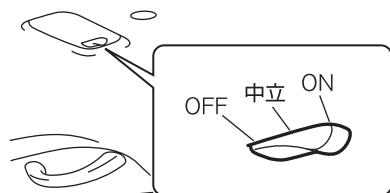

ZAA0796

### 🚗 アドバイス

- エンジン停止時に長時間点灯させないでください。バッテリーがあがりエンジンの始動ができなくなります。

## カップホルダー／ボトルホルダー

### ⚠ 警告

- 運転中は、信号待ちなどの停車中に使ってください。走行中に飲物を出し入れすると前方不注意となり、思わぬ事故につながるおそれがあります。

### ⚠ 注意

- 飲物の容器によっては確実に固定されないことがあるため、こぼさないよう注意してください。

## ■ フロントシート用カップホルダー

- カップホルダーを引き出します。
- 格納するときは、カップホルダーを押し戻します。

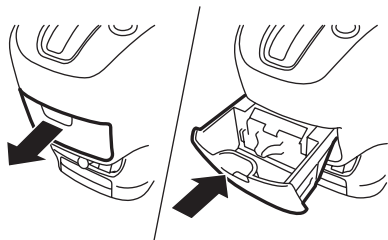

ZAA0797

## 🚗 アドバイス

- 物を入れたまま格納しないでください。入れた物やカップホルダーが破損します。
- 前席から後席に移動するときや、スマートマルチセンターシートを前席側に移動させるときは、カップホルダーを格納してください。

## ■ セカンドシート用カップホルダー

スマートマルチセンターシート部にあります。

- 前方へスライドさせて、フロントシート用としても使えます。また、テーブルとして使うこともできます。
- ① ストラップを引いて背もたれを前に倒します。
  - ② 上から押してロックさせます。

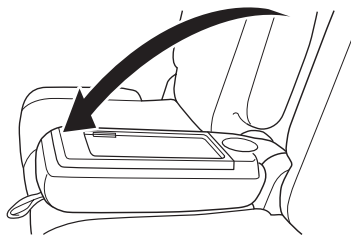

ZAA0798

※元に戻すときは、ストラップを引いて背もたれを起こします。

### ⚠ 注意

- カップホルダーやテーブルとして使うときは、確実にロックさせてください。熱い飲物がこぼれるとやけどをするおそれがあります。

## ■ サードシート用カップホルダー

サードシート横のポケットにあります。

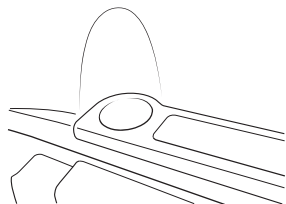

ESF0095Z

## ■ ボトルホルダー

- ペットボトルのふたを閉めてから収納してください。

### フロントドアポケット（前席ドア） 左右

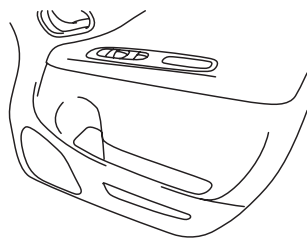

ZAA0799

### スライドドアポケット左右

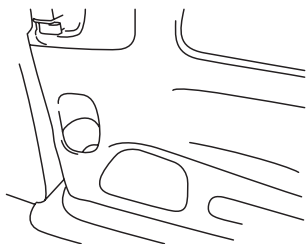

ZAA0800

## グローブボックス

### ⚠ 注意

- グローブボックスを開けたまま走行しないでください。ブレーキをかけたとき収納した物が飛び出したり、ふたに当たるなどして、思わぬケガをするおそれがあります。
- ふたを開けるときは、ゆっくり開けてください。ふたを全開にしたとき、身体に当たるおそれがあります。

### ■ 開閉のしかた

- ノブを手前に引いて開けます。
- 閉めるときは、前方へ押し戻してロックします。

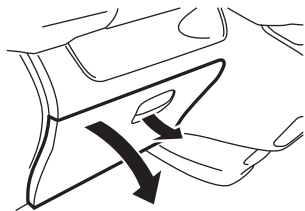

ZAA0801

## 助手席アッパーボックス

- 手前に引いて開けます。
- 閉めるときは、押し戻します。

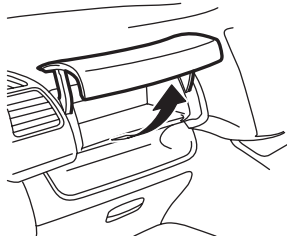

ZAA0802

### ⚠ 注意

- ふたを開けたまま走行しないでください。収納した物が飛び出したりして、思わぬケガをしたり、事故につながるおそれがあります。

## 運転席アッパーボックス

- 手前に引いて開けます。
- 閉めるときは、押し戻します。

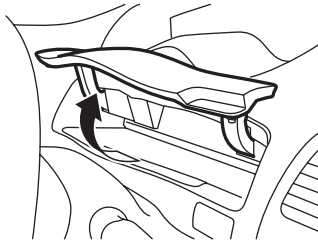

ZAA0809

### ⚠ 注意

- ふたを開けたまま走行しないでください。収納した物が飛び出したりして、思わぬケガをしたり、事故につながるおそれがあります。

### 📖 知識

- ふたを開けると、通信ケーブル\*の差込口があります。
- ☑通信ケーブル…別冊のナビゲーションシステム取扱説明書をお読みください。

## 運転席アンダーポケット

- ふたを引いて開けます。
- 閉めるときは、前方へ押し戻してロックします。

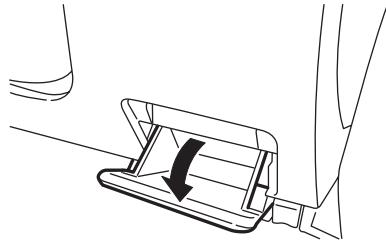

ZAA0803

### 📖 知識

- ふたを開けると、ETCユニット\*があります。
- ☑ETC…別冊のナビゲーションシステム取扱説明書をお読みください。

目次

⚠ 警告

走行する前に

走行するとき

室内装備の  
使いかた

車と  
の上手な  
付き合い

万  
一  
の  
と  
き

サー  
ビス  
デー  
タ

さ  
く  
い  
ん



## ティッシュボックス収納

スマートマルチセンターシート部にあります。

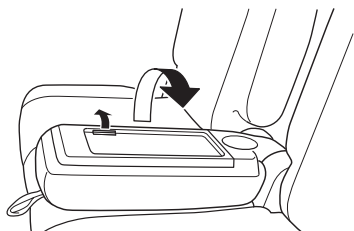

ZAA0810

- ①ストラップを引いてスマートマルチセンターシートの背もたれを前に倒します。
  - ②上から押してロックさせます。
  - ③ノブを引きながらふたを開けます。
- ※ふたを閉めるときは、ふたを上から押してロックさせます。

### ⚠ 注意

- ふたを開けたまま走行しないでください。収納した物が飛び出したりして、思わぬケガをしたり、事故につながるおそれがあります。
- ふたを開けたままで手を掛けるなど、ふたに無理な力を掛けないでください。破損して思わぬケガをするおそれがあります。

## 電源ソケット

キースイッチ（電源ポジション）がAcc又はONのとき使えます。

カーアクセサリーの電源をとるときや、市販の車載電話及び携帯電話の車載キットの電源をとるときに使います。

容量は12V（ボルト）、10A（アンペア）、120W（ワット）です。

- ふたを取って使います。
- 使わないときは、ふたを閉めます。

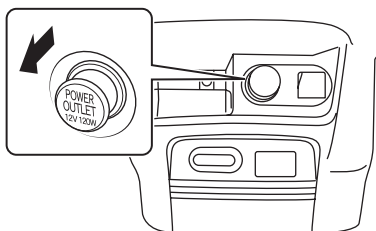

ZAA0804

 **注意**

- 2マタソケットなどでタコ足配線をしないください。
- 安全のため、消費電力120W以下のものを使ってください。
- 相手プラグをソケットの奥まできちんと挿入して使ってください。挿入が不完全になると、異常発熱し、車両のヒューズが切れる場合があります。
- 相手プラグを挿入したり抜いたりするときは、使用機器側の電源スイッチをOFFにするか、キースイッチ（電源ポジション）をLOCKにしてください。
- 使用中や使用直後はソケットや相手プラグが熱くなっていることがあるため、注意してください。
- シガーライターをソケットに差し込まないください。
- ソケットに水などがかからないようにしてください。
- ソケットには指や金属などを入れないください。

 **アドバイス**

- バッテリーあがりを防止するため、エンジンをかけて使ってください。また、アイドリング状態で長時間使ったり、エアコン、ヘッドランプ、リヤウインドーデフォグガーなどを同時に使わないください。

目次

 警告

走行する前に

走行するとき

室内装備の  
使いかたつ車との  
あ上手な  
かた

万のとき

サービス  
データ

さくいん

## 電源コンセント(AC100V・100W)★

キースイッチ（電源ポジション）がONで電源コンセントメインスイッチがONのとき使えます。

- フロントセンターコンソールの下側にあります。
- 電気製品（100V）の電源をとるときに使います。

容量は100V、1アンペア（100W）までです。

- ① スイッチの下側（ON）を押して電源を入れます。  
（スイッチの表示灯が点灯）

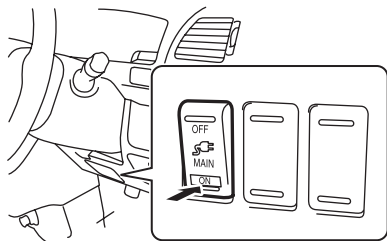

ZAA0805

- ② 電源コンセントのふたを開けてコンセントを差し込みます。

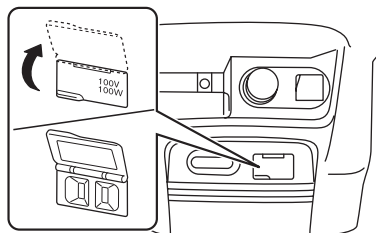

ZAA0806

- 使用後は、スイッチの上側を押して電源を切ります。  
（スイッチの表示灯が消灯）

## ⚠ 注意

- コンセントに水などがかからないようにしてください。また、ぬれた手でコンセントを抜き差ししたり、金属などをコンセントに差し込まないでください。感電したり故障するおそれがあります。

## 🚗 アドバイス

- バッテリーあがりを防止するため、エンジンをかけて使用してください。エンジン停止時に長時間使用しないでください。
- アイドリング時の長時間使用時など、エンジンがかかっていても車両条件によってはバッテリーがあがることがあります。
- 消費電力が100Wを超える電気製品を接続しないでください。電源コンセントが一時的に使えなくなります。その場合は、電源コンセントメインスイッチを一旦OFFにし、しばらく時間をおいたあと再度スイッチをONにしてください。消費電力100W以下の電気製品であれば使えるようになります。
- 電気製品の消費電力が100W以下であっても正常に作動しない場合があります。
  - ・ 起動時の消費電力が大きい電気製品（ブラウン管TV、電動工具など）
  - ・ 電源周波数の切り替えのある電気製品（時計など）
  - ・ 精密なデータを測定する電気製品（計測器など）
  - ・ その他（マイコン制御式電気毛布など）
- 使用する電気製品によってはラジオ、TVに雑音が入ることがあります。
- コンセントを抜き差しするときは、電気製品の電源スイッチをOFFにして下さい。
- 分岐コンセントなどでタコ足配線をしないでください。
- アイドリングストップ付車は、システムによるエンジン停止から再始動するとき、一時的に電源コンセントが使用できないことがあります。異常ではありません。

## ロールサンシェード

- セカンドシートの左右にあります。
- ツマミを持って上方向に引き出し、フックに引っ掛けます。
  - 格納するときは、フックから外して元の位置に格納します。

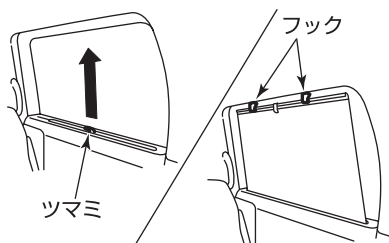

ZAA0756

### 👉 アドバイス

- ロールサンシェードを上方向以外に引っ張らないでください。破損の原因になります。

## パーソナルテーブル★

フロントシート左右の背もたれの後ろに折りたたみ式テーブルがあります。

- 手前に引き上げて使います。
- 格納するときは、テーブル先端の中央部を持ち、押し下げます。
- カップホルダーとコンビニフックがついています。

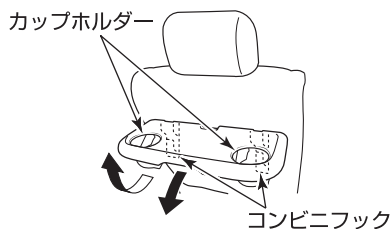

ZAA0807

### ⚠️ 注意

- 走行中はテーブルを格納し、使用しないでください。
- テーブルを使うときは、確実に固定されていることを確認してください。
- テーブルに3kg以上の物を載せないでください。破損したり、テーブルが格納してしまい、物が落ちたりして思わぬケガをするおそれがあります。また、カップホルダー部に熱い飲物を置いているときは、こぼれてやけどをするおそれがあります。
- コンビニフックに3kg以上の物を掛けないでください。フックが破損するおそれがあります。

## ラゲッジアンダーボックス

収納スペースとしてお使いください。

- ①バックドアを開けます。
- ②ストラップを引いてふたを持ち上げ、ふたを固定用溝に合わせます。
- ③ふたの裏側にあるフックをサードシートのヘッドレストステーに引っ掛け、ふたを固定します。

※ふたを取り外すときは、ボタンホック（2箇所）を外します。

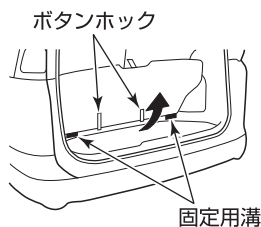

ZAA0808

### 🚗 アドバイス

- ふたを開けたままサードシートを動かしたり、走行したりしないでください。荷物やふたなどを破損するおそれがあります。
- サードシートの位置によっては、ふたの裏側にあるフックがサードシートのヘッドレストステーに引っ掛けにくいときがあります。

## ラゲッジフック

ラゲッジルームにフックがあります。

- 荷物の固定用としてロープなどを掛けるときに使います。
- 使わないときは、格納しておきます。

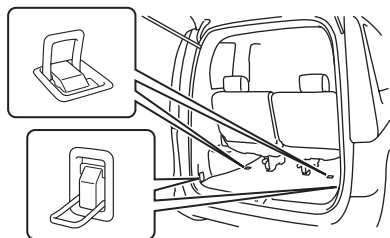

ZAA0844

### 🚗 アドバイス

- 10kg以上の物を掛けないでください。フックが破損するおそれがあります。

## フロアカーペット\*

この車（年式）専用のフロアカーペットが設定されています。床の上にしっかりと固定して正しく使用してください。

### ■固定のしかた

床面には日産純正フロアカーペット用の固定クリップが付いています。

- ①フロアカーペットを床の形状に合わせて敷きます。
- ②フロアカーペットの取付穴に固定クリップのピンを通し、確実に固定します。

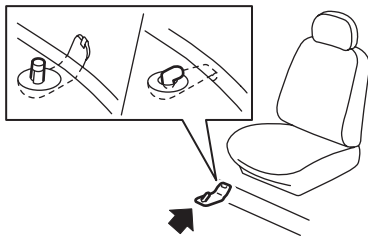

ZSS0043

※車種により、固定クリップ・ピンの形状や、各シートごとに設定されている数量は異なります。詳しい固定方法は、日産販売会社にお問い合わせください。

### ⚠ 警告

- この車（年式）専用のフロアカーペットを、床の上にしっかりと固定して正しく使用してください。フロアカーペットがずれて各ペダルと干渉し、思わぬスピードが出たりブレーキが効きづらくなるなど、重大な傷害につながるおそれがあります。

#### 運転席にフロアカーペットを敷くときは

- 日産純正品であっても、他車種及び異なる年式のフロアカーペットは使用しない。
- フロアカーペットでペダルを覆わない。
- フロアカーペットを重ねて敷かない。
- フロアカーペットがずれないように固定クリップで確実に固定する。
- 運転席専用のフロアカーペットを使用する。
- フロアカーペットを前後逆さまにしたり、裏返して使用しない。

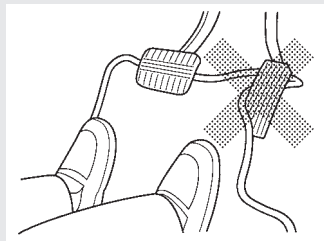

ESD0143Z

#### 運転する前に

- フロアカーペットが正しく固定されていることを定期的に確認し、洗車後は必ず確認する。
- エンジン停止時及びセレクトレバーがPのときに各ペダルをいっばいに踏み込み、フロアカーペットと干渉しないで運転に支障がないことを確認する。

★：車種、グレード、オプションなどにより、装着の有無が異なります。

目次

⚠ 警告

走行する前に

走行するとき

室内装備の  
使いかた車と  
の上手な  
つきあ  
いかた万  
一の時  
きサー  
ビス  
デー  
タさ  
く  
い  
ん



# 車との上手なつきあいかた 5

●快適ドライブのために……………	216
雨の日の快適ドライブ ……………	216
夏の快適ドライブ ……………	217
寒冷時の取り扱い ……………	218
タイヤチェーンについて ……………	222
●お手入れのしかた……………	223
外装のお手入れ ……………	223
内装のお手入れ ……………	226
その他のお手入れ ……………	227
タイヤの交換 ……………	228
●より良い環境のために……………	232
環境に配慮した省エネ運転をするために ……	232
使用済み部品は適切に処理しましょう ……	232

目次

△  
警告走行  
する  
前に走行  
する  
とき室内  
装備  
の  
使  
い  
か  
た車  
と  
の  
上  
手  
な  
つ  
き  
あ  
い  
か  
た万  
一  
の  
と  
きサー  
ビス  
デー  
タさ  
く  
い  
ん



# 快適ドライブのために

## 雨の日の快適ドライブ

### ■窓ガラスがくもるとき

#### フロント、サイドウィンドーガラス

エアコンで除湿します。

エアコンの吹き出し口をにして、吸い込み口は外気導入にします。冬でもエアコンを活用してください。

☑窓ガラスのくもりの取りかた…  
P.191

#### 知識

- 早くくもりを取りたいときは、吹き出し温度を高くし、吹き出し風量を多くします。

#### バックドアガラス

リヤウインドーデフォグガスイッチ (P.148) を使い、くもりを取ってください。

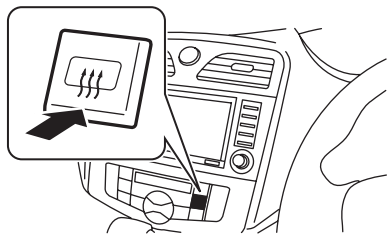

ZPA0861

### ■ガラスが油膜でギラギラするとき

ガラスクリーナーを使って、ガラスの表面やワイパーのゴムを清掃してください。

#### アドバイス

- 油膜があると、雨の夜などは対向車の光が乱反射して見にくくなることがあります。

### ■ワイパーのふき残しがあるとき

- ワイパーブレードのゴムが摩耗していたり、異物がかみ込んでいると線が残ります。ワイパーブレードを清掃し、異物を取り除いてください。
- ゴムが摩耗しているときは、早めにゴムを交換してください。
- ☑ワイパーブレードの交換は、メンテナンスノート「簡単な整備のしかた」をお読みください。

## 夏の快適ドライブ

### ■オーバーヒートを防ぐために

日常点検で冷却水の量を点検してください。

高水温警告灯が点灯したら、安全な場所に停車して冷やしてください。

🔍オーバーヒートしたときは…P.239

### 🚗 アドバイス

- 地面に水漏れの跡があるときや、冷却水が早くなるときは、日産販売会社で点検を受けてください。

### ■炎天下で駐車するとき

シートやハンドルに白い布やサンシェードなどを掛けたり、ボディにカバーなどを掛けて温度の上昇を防いでください。熱に弱い製品は車内に置かないでください。

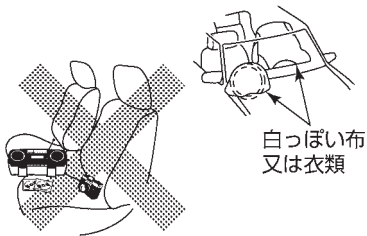

ZSD0011

### ⚠️ 警告

- お子さまや介護が必要な方だけを車内に残さないでください。炎天下では車内が高温になり、生命にかかわるおそれがあり危険です。

### ⚠️ 注意

- 炎天下では、樹脂部品や金属部品が高温になっていることがあり、触れるとやけどをするおそれがあります。特に小さいお子さまを乗せるときは注意してください。また、車内が高温になるので、CD、カメラ、サングラスなど樹脂製の小物、ガスライターや炭酸系の飲物などを置いたままにしないでください。変形したり爆発するおそれがあります。特にインストルメントパネルの上など、直射日光の当たる場所は大変高温になるので注意してください。

### ■海に出かけたあとは

- 車体に付着した塩分を早めに落としてください。塩分を付着させたまま放置しておくと、サビの原因となります。
- 洗車するときは、下回りも念入りに洗ってください。

## 寒冷時の取り扱い

### 車の冬じたく

#### ■エンジンオイルの準備

外気温に応じたエンジンオイルを使ってください。

- サービスマニュアル（エンジンオイル）…P.265

#### ■バッテリー液の点検、補給

●メンテナンスノート「簡単な整備のしかた」をお読みください。

#### ■冷却水の濃度点検

冷却水の凍結を防ぐため、エンジンクーラントの濃度を点検してください。

エンジンクーラントの濃度	凍結温度
30%	約-15℃
50%	約-35℃

冷却水を補充・交換するときは、日産純正スーパーロングライフクーラント（50%希釈品）をお使いください。

- サービスマニュアル（冷却水）…P.267

#### 🚗 アドバイス

- 寒冷地仕様車は、工場出荷時に50%にしています。
- 冷却水の点検・補充・交換は日産販売会社にご相談ください。

#### ■冬用タイヤ、タイヤチェーンの準備

- 冬用タイヤに交換するときは、4輪とも必ず指定サイズで同一の銘柄、パターン（溝模様）のタイヤに交換してください。（●P.228）
- タイヤチェーンはお客様のタイヤサイズに合った日産純正品をおすすめします。（●P.222）

#### ■ウオッシャー液の濃度点検

ウオッシャー液の凍結を防ぐため、ウオッシャー液容器に記載してある凍結温度を参考に、外気温に応じた希釈割合（濃度）にしてください。

日産純正ウインドーウオッシャー液をおすすめします。

- ウオッシャー液の補給…P.227

#### ⚠️ 注意

- 外気温に応じた希釈割合に合わせてください。不適合の場合、ウインドーガラスに噴射した液が凍結し、視界不良となるおそれがあります。

## ■寒冷地用ワイパーブレードの装着

寒冷地用ワイパーブレードは、ワイパーブレードの金属部分をゴムで包み、雪の付着を少なくするものです。装着するときは、車のサイズに合った日産純正品をおすすめします。

詳しくは、日産販売会社にご相談ください。

### 注意

- 高速走行時は通常のワイパーブレードよりふき取りにくくなります。速度を落として走行してください。

### アドバイス

- 降雪期以外は通常ブレードに戻してください。

🔍ワイパーブレードの交換…メンテナンスノート「簡単な整備のしかた」をお読みください。

## 出発前の準備

### ■窓ガラスの雪や霜を落とす

プラスチックの板などを使って、ガラスを傷つけないように落としてください。

#### 警告

- ルーフに積もった雪は落としてください。窓ガラスに雪が滑り落ちると視界の妨げとなり、思わぬ事故につながるおそれがあります。

### ■足回りの着氷を落とす

足回り（ブレーキホース、フェンダー裏側など）に付着した氷塊を、部品を破損しないように注意して取り除いてください。

### ■靴の雪を落とす

乗車時、靴に付いた雪はよく落としてください。ペダル類の操作時に滑ったり、窓ガラスのくもりの原因となります。

## ■車が凍結したら

凍った部分にお湯をかけて氷を溶かしてください。溶けたらすぐにふき取ってください。

### アドバイス

- ドアなどの開閉部分を無理に開けないでください。ゴムがはがれたり損傷するおそれがあります。
- ワンタッチオートスライドドア付車は、開閉できるかどうか手動で確認してから、オート作動させてください。凍結したまま操作を繰り返すと、故障の原因になります。
- ワイパー、ドアミラー、パワーウインドーなどを無理に動かさないでください。装置が損傷するおそれがあります。
- ドアのキー穴部には、お湯をかけないでください。凍結するおそれがあります。

## 雪道を走行するとき

### ■滑りやすい路面の走りかた

- 滑りやすい路面での急発進、急加速、急ブレーキ、急ハンドルなど無理な運転は危険ですのでしないでください。雪道や凍結路では速度を落とし、車間距離をとり、ゆとりある運転をしてください。
  - 雪道、凍結路では早めに冬用タイヤ、タイヤチェーンなどを装着して走行してください。
-  タイヤチェーンについて…P.222

### ■走行中の雪の付着に注意

- ブレーキに付着した雪が凍結し、ブレーキの効きが悪くなる場合があります。ときどきブレーキの効き具合を確認してください。効きが悪いときは、前後の車との距離を十分とり、低速走行で効きが回復するまでブレーキペダルを軽く踏んでください。
- フェンダーの裏側に付いた雪が積もり、ハンドルの切れが悪くなる場合があります。ときどき確認して雪を取り除いてください。

## 寒冷時の駐車

### ■長時間駐車するとき

- セレクトレバーをPに入れ、パーキングブレーキをかけずに輪止めをしてください。パーキングブレーキをかけると、ブレーキが凍結して解除できなくなるおそれがあります。
- フロントグリルを風が吹いてくる方向に向けて駐車しないでください。エンジンルームに雪が入ったりエンジンが冷えて始動しにくくなります。
- 軒下や樹木の下には駐車しないでください。落雪で車が損傷するおそれがあります。
- 雪が降りそうなきや降雪時にはワイパーアームを起こしておいてください。ブレードと窓ガラスが凍結し、破損するおそれがあります。

## 雪道を走行したあとは

- 凍結防止剤をまいた道路を走行したあとは、サビの原因となるので早めに洗車してください。洗車するときは、下回りも念入りに洗ってください。

### アドバイス

- 寒冷時に洗車をするときはブレーキに直接水がかからないように注意してください。ブレーキ装置に水が入ると凍結し、走行できなくなるおそれがあります。

目次

△警告

走行する前に

走行するとき

室内装備の  
使いかた車とのお上手な  
つきあいかた

万のとき

サービスデータ

さくいん

## タイヤチェーンについて

- タイヤチェーンは必ず前2輪に装着してください。4WD車も前2輪に装着してください。
- お客様のタイヤサイズに合ったタイヤチェーンでも使用できない場合があります。  
タイヤチェーンはお客さまの車に適合した日産純正品をおすすめします。適合するタイヤチェーンについては日産販売会社にご相談ください。

### ■装着の前に

- 安全に作業できる平坦な場所に停車してください。
- パーキングブレーキをかけエンジンを止めます。さらに、非常点滅表示灯を点滅させ、必要に応じて停止表示板（又は停止表示灯）を置きます。

### ■装着のしかた

- タイヤチェーンは付属の取扱説明書に従って正しく装着してください。

### 注意

- 不適正に装着したり、タイヤサイズに合わないものなどを使用すると、ブレーキ配管やフェンダーなどを破損するおそれがあります。

### アドバイス

- タイヤチェーンを装着すると、ホイールカバーやアルミホイールに傷をつけるおそれがあります。
- タイヤチェーンを装着したときはタイヤチェーンに付属の取扱説明書で指示された速度で走行してください。安全が損われたりタイヤチェーンが切れやすくなります。
- 雪のない舗装路ではチェーンを装着したまま走行しないでください。路面を損傷したり、チェーンの摩耗を早め、寿命が短くなります。また、4WD車は機構に無理がかかり故障の原因となります。
- タイヤチェーンを装着しているときは、突起しているところや穴の上を走行したり、急ハンドルやタイヤがロックするようなブレーキ操作をしないでください。

# お手入れのしかた

## 外装のお手入れ

### 塗装面を美しく保つために

#### ■駐車、保管場所に注意

風通しの良い車庫や屋根のある場所をおすすめします。

#### ■洗車・ワックスがけの実施

- 塗装面に付着した汚れをそのままにすると、変色やサビの原因となります。次のような場合はすぐに洗車してください。
  - ・ ばい煙、虫の死がいや鳥のふん、樹液、鉄粉、コールトールなどが付着したとき。
  - ・ 海岸地区、凍結防止剤を散布した道路を走行したあと。
  - ・ ほこり、汚れがひどいとき。

#### アドバイス

- ケミカル用品などは用途により使い分けが必要です。用途にあったものをお使いください。
- ベンジン、シンナーなどの有機溶剤や酸、アルカリ性の溶液を使わないでください。変色やしみの原因となります。

## 洗車のしかた

### ■水洗いするとき

- ① 水をかけながら下回りの汚れを洗い流します。
- ② 水をかけながら塗装面の高い位置から低い位置の順にセーム皮や柔らかいスポンジなどで汚れを落とします。
  - ・ 汚れがひどいときは、ボディシャンプーなどを使い、その後十分に水で洗い流します。
- ③ はん点が残らないように水をふき取ります。

### 注意

- 下回りを洗うときはケガをしないように注意してください。

### アドバイス

- 洗車するときは、エンジンルーム内に水をかけないでください。エンジンの始動不良やエンジンの不調、電気部品の故障などの原因になるおそれがあります。
- 硬いブラシや、たわしなどは使わないでください。塗装面を傷つけるおそれがあります。
- 寒冷時に洗車をするときはブレーキに直接水がかからないように注意してください。ブレーキ装置に水が入ると凍結し、走行できなくなるおそれがあります。

目次

 警告

走行する前に

走行するとき

室内装備の  
使用しかた車との上手な  
つきあいかた万  
一  
の  
と  
きサー  
ビス  
テ  
ー  
タさ  
く  
い  
ん



## ■洗車機を使うとき

### 自動洗車機

ドアミラー（P.81）を格納してください。

### 高圧（コイン）洗車機

洗車ノズルと車体の距離を十分離して洗車してください。

### アドバイス

- 自動洗車機で洗車すると、ブラシの傷がつき、塗装の光沢が失われたり劣化を早めることがあります。
- 自動洗車機で洗車すると、リヤワイパーを破損するおそれがあります。
- ドアガラスのまわりに高圧ノズルを近づけないでください。車内に水が漏れるおそれがあります。
- ルーフスポイラー付車は、洗車機の種類によってはスポイラーが引っ掛かり、洗車できないことがあります。

## ■ワックスをかけるとき

ワックスがけは1か月に1回程度、又は水はじきが悪くなったときに行ってください。かけかたは普通塗装車、メタリック及びパール塗装車とも同じです。

## ■ワックスのかけかた

- ①塗装面の汚れを洗車などで取り除きます。
- ②塗装面が冷えているとき（体温以下が目安）にワックスをかけます。かけかたはワックス容器に記載してある説明に従ってください。

### アドバイス

- 塗装されていないバンパー、スポイラーなどの樹脂部品には、ワックスを使用しないでください。ムラになることがあります。
- コンパウンド（研磨剤）の入ったワックスを使うと、塗装面の光沢や水をはじく特性が失われることがあります。

## ■ワックスの選びかた

- コンパウンド（研磨剤）の入っていない、塗装に適したワックスを使ってください。  
日産純正カーワックスをおすすめします。詳しくは、日産販売会社にご相談ください。

## アルミロードホイールのお手入れ\*

- 中性洗剤を含ませたスポンジなどを使い、汚れを洗い落としてください。日産純正クリーナーをおすすめします。

※詳しくは、日産販売会社にご相談ください。

### アドバイス

- 変色やしみの原因になったり、傷をつけるおそれがあるため、次のことをお守りください。
  - ・ 強酸性、強アルカリ性の洗剤は使わない。
  - ・ 洗剤はホイールの表面が冷えているときに使用する。(体温以下が目安)
  - ・ 洗剤を使用したあとは、早めに十分洗い流す。
  - ・ 硬いブラシやコンパウンド(研磨剤)の入った洗剤などは使わない。

### 軽い補修のしかた

塗装面の小さい傷はタッチアップペイントを使い、早めに傷部を補修してください。サビの発生を防ぎ、塗装面を長持ちさせます。

## 内装のお手入れ

### ⚠ 注意

- 車内に水をかけないでください。オーディオやスイッチ類、フロア下の配線や電気部品などに水がかかると故障するおそれがあります。

### 🚗 アドバイス

- ベンジン、シンナーなどの有機溶剤や酸、アルカリ性の溶液を使わないでください。変色やしみの原因となります。また、各種クリーナー類には、これらの成分が含まれているおそれがありますので確認してから使ってください。

## カーペットの汚れ取り

電気掃除機でほこりを取り除き、日産純正ルームクリーナーなどで汚れを落としてください。

フロアカーペットを取り外したときは、敷き直すときにフロアカーペットがずれないように固定クリップで正しく確実に固定してください。

📍フロアカーペット…P.213

掃除機でほこりを取り除いてから！



TCA0145Z

## 布、ビニールレザーの汚れ取り

中性洗剤を薄めて柔らかい布に含ませ、軽くふき取ります。さらに水に浸した布を固くしぼってふき取ります。

汚れがひどいときは、日産純正ルームクリーナーなどで汚れを落としてください。



TCA0146Z

## メーター表面の汚れ取り

柔らかい布を真水に浸し、固くしぼってからふき取ります。

### 🚗 アドバイス

- 乾いた布やウエットティッシュなどを使用しないでください。傷がついたり、変色の原因になります。
- ワックスやコーティング剤、油などが付着した布ではふかないでください。変色の原因になります。

## イージークリーンシートの汚れ取り★

柔らかい布に水を含ませ、ふき取ります。

### 🚗 アドバイス

- 汚れの種類や程度によっては水を含ませても取れない場合があります。汚れが取れない場合は、中性洗剤を薄めた水を含ませてから汚れをふき取ってください。

## バックドアガラス、リヤサイドウインドーの清掃

- ガラスの内側を清掃するときは、熱線やアンテナ線を切らないように水を含ませた柔らかい布で熱線やアンテナ線にそって軽くふいてください。
- ガラスクリーナー、洗剤などは使わないでください。

## その他のお手入れ

### ウオッシャー液の補給

ウオッシャー液が不足しているときは、ウオッシャータンクのキャップを外し、ウオッシャー液を補給してください。ウオッシャー液容器に記載してある凍結温度を参考に、外気温に応じた希釈割合（濃度）にして補給します。

- ウオッシャー液は日産純正ウインドーウオッシャー液をおすすめします。

🔍ウオッシャータンク容量…P.267

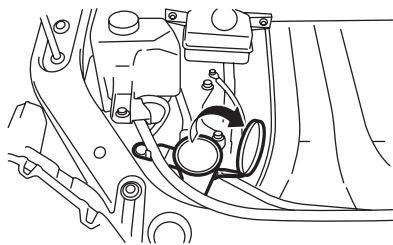

ZSD0041

### ⚠️ 注意

- ウオッシャー液を補給するときは、液を高温部にかけないようにしてください。出火するおそれがあります。

### 🚗 アドバイス

- ウオッシャー液のかわりに石けん水などを入れないでください。塗装面がしみになるおそれがあります。

### 📖 知識

- フロントワイパーとリヤワイパーのウオッシャータンクは兼用です。

目次

⚠️ 警告

走行する前に

走行するとき

室内装備の  
使いかた車とのお上手な  
つきあいかた

万のとき

サービスデータ

さくいん

## タイヤの交換

### ⚠ 注意

- タイヤはゴム製品のため、徐々に劣化します。安全を確保するため、5～7年を目安に必ず点検を受けてください。点検については日産販売会社へご相談ください。

### ■ タイヤの位置交換 (ローテーション)

左右それぞれで前後タイヤの交換を行ってください。

タイヤの偏摩耗を防ぎ、寿命を伸ばすために、約5,000km走行ごとに定期的な位置交換をおすすめします。

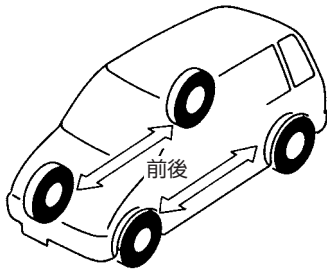

TSA2431Z

### ⚠ 注意

- タイヤ間に著しい摩耗差があったり、空気圧が規定値より著しく異なると、車の性能が十分発揮できなくなり、安全性を損ねたり故障の原因になります。

### 🚗 アドバイス

- タイヤの位置交換と同時に空気圧も点検してください。
- タイヤの位置交換については、日産販売会社にご相談ください。

### ■タイヤ空気圧の点検

- タイヤの空気圧は、走行前のタイヤが冷えているときに点検・調整してください。

タイヤ接地部のたわみが大きいときは、空気圧が不足しています。すみやかに調整するか、日産販売会社にご相談ください。偏平タイヤの空気圧はたわみ状態ではわかりにくいので、タイヤエアゲージを使用し点検してください。

- タイヤ空気圧は自然に少しずつ低下します。月に一度はタイヤエアゲージを使用してタイヤ空気圧が適正であるか点検してください。
- タイヤ空気圧は走行に伴い約1割程度上がることがあります。
- タイヤの空気圧は運転席ドア開口部に表示、及び巻末のサービスデータに記載してあります。

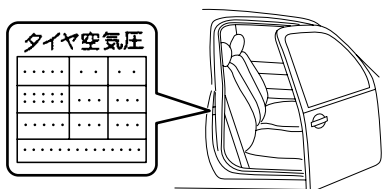

TCE0005Z

### ⚠ 注意

- タイヤの空気圧が不足したまま走行すると、バースト（破裂）するなど、思わぬ事故につながるおそれがあります。

### ■タイヤ摩耗の点検

- 摩耗限界表示（ウェアインジケータ）が表れたら、タイヤを交換してください。

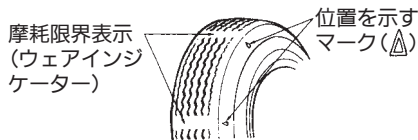

TCDD0071Z

## ■ タイヤ・ロードホイールを交換するとき

- タイヤを交換するときは、4輪とも同時期に行い、必ず指定サイズで同一の銘柄、パターン（溝模様）のタイヤを取り付けてください。
- タイヤサイズは運転席ドア開口部のタイヤ空気圧表示を参照してください。

### ⚠ 注意

- 指定サイズ以外のタイヤ・ロードホイールは絶対に取り付けしないでください。不適合なタイヤ・ロードホイールを取り付けると、安全性が損われ、思わぬ事故につながるおそれがあります。
- 特に4WD車は径が異なるタイヤを装着すると、車の機構に無理がかかり、重大な故障につながります。また、VDC付車もシステムが正常に作動しないことがあります。次のようなタイヤの装着はしないでください。
  - ・ 摩耗差の大きいタイヤの装着
  - ・ 前輪又は後輪だけに冬用タイヤを装着
  - ・ サイズや種類の異なるタイヤを個々に装着
- 径が異なるタイヤを装着すると、VDCのシステムが正常に作動しないことがあります。次のようなタイヤの装着はしないでください。
  - ・ 摩耗差の大きいタイヤの装着
  - ・ 前輪又は後輪だけに冬用タイヤを装着
  - ・ サイズや種類の異なるタイヤを個々に装着
- タイヤの修理や交換をするときは、日産販売会社にご相談ください。

- ロードホイールを交換するときは、必ず指定サイズで同一種類のロードホイールを取り付けてください。ロードホイールのサイズは巻末のサービスデータに記載してあります。

### 🛞 アドバイス

- ロードホイールは、リムサイズやインセットが同じでも、他の車の物は使えない場合があります。お手持ちの物をご使用になるときは、日産販売会社にご相談ください。

 **アドバイス**

- アルミロードホイールには荷重制限がありますので、交換するときは日産販売会社にご相談ください。
- タイヤやロードホイールを交換したときは、ホイールバランスを確実にとってください。
- バルブキャップは日産純正品を使用してください。日産純正品以外のバルブキャップを使用すると腐食して固着し、外れなくなる場合があります。



ZSD0035

- バルブキャップを工具などを使用して締め付けると、バルブキャップが破損するおそれがあります。

目次

 警告

走行する前に

走行するとき

室内装備の  
使いかた

車との上手な  
つきあいかた

万のとき

サービスデータ

さくいん



# より良い環境のために

## 環境に配慮した省エネ運転をするために

- **タイヤの空気圧を適正にしましょう**  
定期的なタイヤ空気圧を点検しましょう。適正值で50km走行すると、50kPa減のときに比べて、約150ccの燃料を節約できます。  
⇒CO<sub>2</sub> 1,250g削減 (650km/月)
- **不要な荷物は降ろして走行しましょう**  
10kgの荷物を降ろして50km走行すると、約15ccの燃料を節約できます。  
⇒CO<sub>2</sub> 130g削減 (650km/月)
- **計画的なドライブをしましょう**  
地図やナビゲーションシステムなどを利用して、計画と準備をしましょう。また、交通情報を確認して渋滞を避ければ燃料と時間を節約できます。
- **駐停車のときはエンジンを止めましょう**  
5分間アイドリングをやめると、約65ccの燃料を節約できます。  
⇒CO<sub>2</sub> 420g削減 (10回/月)
- **急発進、急加速を控えましょう**  
急発進を1回やめると約17cc、急加速を1回やめると約11ccの燃料を節約できます。  
⇒CO<sub>2</sub> 360g削減 (各20回/月)
- **経済速度で走行しましょう**  
一般道路では40~50km/h、高速道路では80km/hが経済的です。100km/h走行を80km/h走行にすると燃費が10~30%向上します。  
※法定速度を守り、安全運転に心がけてください。
- **アクセル操作はなめらかにしましょう**  
普通の発進より少し緩やかに発進しましょう。(最初の5秒で20km/hが目安)

## ● 上手なアクセル操作をしましょう

### 加速

加速終了後は、アクセルを少し多めにもどしてみましょう。シフトアップやロックアップが確実にでき、効率がよくなります。

### 下り坂と減速

早めにアクセルをもどし、エンジンブレーキを使いましょう。ガソリンエンジンでは燃料噴射の停止により燃費がよくなります。

## ● エアコンは控えめに使いましょう

エアコンを約6分間停止すると、約70ccの燃料を節約できます。

⇒CO<sub>2</sub> 1,340g削減 (3時間/月)

※数値は、2,000ccクラスの乗用車(オートマチック車)の燃費11.7km/ℓ(10・15モード)を基準に算出しています。

※CO<sub>2</sub>排出量はガソリン1ℓあたりのCO<sub>2</sub>排出係数0.64で算出しています。

参考資料:

(社)日本自動車工業会「あしたへECO-MOTION」

(社)日本自動車連盟「ECO MANUAL 車に関する環境工コ基礎知識集」

## 使用済み部品は適切に処理しましょう

使用済みのバッテリーやタイヤなどの部品を廃棄するときは、購入した販売店に処分を依頼してください。

エンジンオイルなどの廃液やエアコンの冷媒(エアコンガス)も必ず適切な処理をしてください。

# 万一のとき

# 6

●発炎筒の使いかた	234
●路上で故障したときは	235
●けん引するときは	236
他車にけん引してもらうとき	236
後ろ側のフックについて	238
●オーバーヒートしたときは	239
●バッテリーがあがったときは	240
●ヒューズを点検・交換するときは	244
●電球（バルブ）を交換するときは	246
●工具・ジャッキについて	253
格納場所	253
ジャッキアップのしかた	254
●パンクしたときは	258
タイヤ応急修理のしかた	258
●事故がおきたときは	263

目次

警告

走行する前に

走行するとき

室内装備の  
使いかた車との上手な  
つきあいかた

万一のとき

サービスデータ

さくいん

## 発炎筒の使いかた

故障や事故などで緊急停車したとき、周囲に危険を知らせるために使います。

- ①助手席足元部のホルダーから発炎筒を外します。

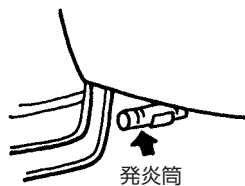

TCA0157Z

- ②本体を回しながらケースから引き抜きます。

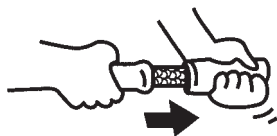

TCA0158Z

- ③点火部をケースのすり薬でこすって点火します。



TCA0159Z

### 警告

- お子さまには触らせないでください。いたずらなどで発火するおそれがあり危険です。
- 可燃物の近くで使わないでください。引火する危険があります。
- 点火は必ず車外で行い、点火後は顔や身体に近づけないでください。やけどをする危険があります。
- トンネル内では使わないでください。煙で視界が悪くなり、他車の走行の妨げとなり事故をまねくおそれがあります。このときは非常点滅表示灯を使ってください。

### 知識

- 点火後は約5分間燃え続けます。
- 発炎筒に記載してある使用方法、注意をあらかじめ確認しておいてください。
- 発炎筒には有効期限があります。期限が切れる前に日産販売会社でお買い求めください。

# 路上で故障したときは

必ず安全な場所に車を退避させ、非常点滅表示灯などで後続車に危険を知らせてください。

安全な場所に退避できないときは、発炎筒（OP.234）で後続車に危険を知らせてください。

## ■路上で故障したとき

- ①車を路肩などに止め、非常点滅表示灯を点滅させます。
- ②高速道路や自動車専用道路では、車の後方に停止表示板又は停止表示灯を置きます。

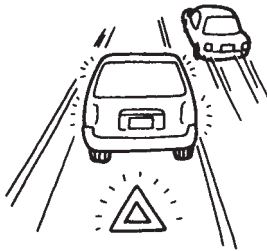

TCA0210Z

### 知識

- 高速道路や自動車専用道路では、停止表示板（停止表示灯）の表示が法律で義務づけられています。

- ③全員車から降り、ガードレールの外など安全な場所に、すみやかに避難してください。

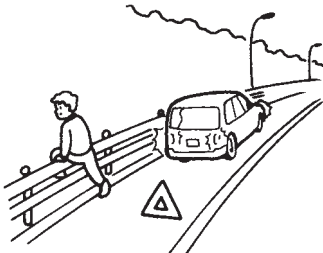

TCA0211Z

- ④安全を確保後、救援を頼みます。

## ■エンストしたとき

- ①あわてずエンジンをかけ直してみます。
- ②エンジンがかからないときは、付近の人に救援を求めて、車を押ししてもらい、安全な場所に移動してください。このときセレクトレバーをNにしてください。



TCB0046Z

- ③安全な場所に移動後、救援を頼みます。

### 注意

- エンジンが止まると、ブレーキやパワーステアリングの倍力装置が働かなくなるため、極度にブレーキの効きが悪くなったり、ハンドル操作力が重くなりますので注意してください。

## ■踏み切りで出られないとき

- ①ただちに踏み切りの非常ボタンを押してください。
- ②発炎筒で一刻も早く列車に知らせてください。

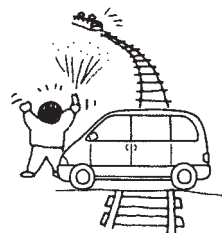

TCB0047Z

## けん引するときは

車が動かなかったり、異常な音がするときは、けん引せずに日産販売会社へご連絡ください。

けん引が必要なときは、できるだけ日産販売会社、又は専門業者に依頼してください。

●JAFの営業所一覧…メンテナンスノート「サービス網について」をお読みください。

### 他車にけん引してもらうとき

#### 警告

##### インテリジェントキー付車

- 電源ポジションがLOCKでバッテリーがあがると、ステアリングロックの解除ができなくなるため、このままの状態ではけん引しないでください。けん引するときは救援車のバッテリーとつなぎ、電源ポジションをAcc又はONにしてハンドル操作ができる状態で行ってください。また、けん引中は電源ポジションをLOCKにしないでください。ハンドル操作ができなくなり危険です。

##### リモートコントロールエントリーシステム付車

- けん引してもらうときは、キースイッチをLOCKにしないでください。ハンドルがロックされ操作ができなくなり危険です。

#### 注意

- エンジンが停止していると、ブレーキやパワーステアリングの倍力装置が働かなくなるため、極度にブレーキの効きが悪くなったり、ハンドル操作力が重くなりますので注意してください。
- 長い下り坂では、ブレーキが過熱して効かなくなり、事故につながるおそれがあります。このような場所でけん引するときは、レッカー車で引いてもらってください。
- 4WD車はトレーラーに4輪車載するか、4輪接地の状態ではけん引してもらってください。2輪を上げた状態でけん引すると、上げた車輪が回転して、思わぬ事故や故障につながるおそれがあります。
- VDC付車の前輪を上げてけん引するときは、キースイッチ（電源ポジション）をONにしないでください。VDCが作動しブレーキがかかることがあります。

#### アドバイス

- けん引してもらうときは、速度30km/h以下、距離30km以内にしてください。高速走行や長距離走行をすると、トランスアクスルが破損することがあります。できるだけレッカー車、又はトレーラーを依頼してください。
- けん引ロープはできるだけソフトロープを使い、バンパーに傷をつけないように注意してください。

- ① 自車及び他車のけん引フックにロープを掛けます。

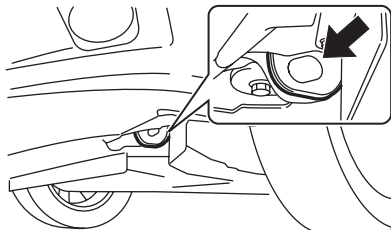

ZCE0530

### 注意

- 指定以外のフックは絶対に使わないでください。フック部が破損するおそれがあります。

### アドバイス

- ロープを掛けるときは、できるだけ同じ側で水平になるように掛けてください。

- ② ロープ中央に30cm×30cm以上の白い布を必ず取り付けます。

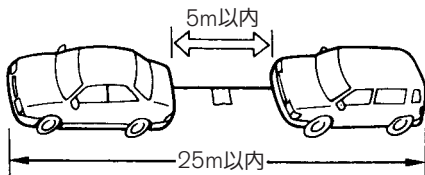

TSA2438Z

- ③ エンジンをかけられるときはエンジンをかけ、セレクトレバーをNにします。

### 注意

- エンジンをかけられないときは、キースイッチ（電源ポジション）をAcc又はONIにしてください。

### リモートコントロールエントリーシステム付車

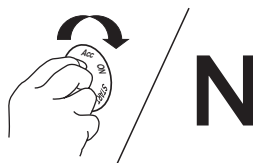

ECE0142Z

### インテリジェントキー付車

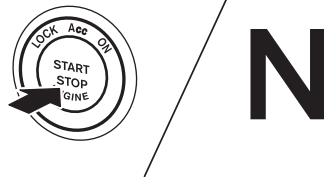

ZCE0403

- ④パーキングブレーキを解除します。  
 ⑤けん引中はロープをたるませないように、前の車の制動灯に注意してください。

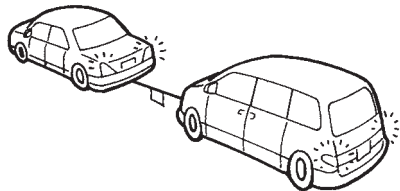

TCD0036Z

## 後ろ側のフックについて

後ろ側のフックは船舶輸送時の固定専用です。

けん引やトレーラー輸送時などの固定には絶対に使わないでください。

この車で他車をけん引することはできません。

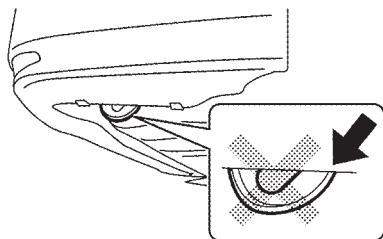

ZCE0531

## 🚗 アドバイス

- トレーラーなどで輸送するときは、車両下側のスロット穴を使い固定してください。

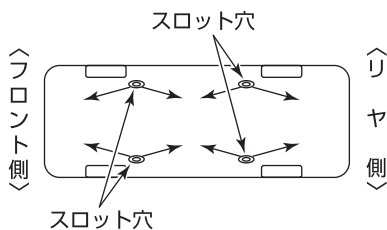

ZCE0562

# オーバーヒートしたときは

次のようなときは、オーバーヒートです。

- 高水温警告灯 (P.132) が点灯したとき。
- エンジンルームのすき間から蒸気が出ているとき。

## 警告

- エンジンルーム内は高温になっているため、エンジンフードを開けるときは十分に注意してください。やけどなど重大な傷害につながるおそれがあります。
- エンジンが十分に冷えていないときは、ラジエーターやリザーバータンクのキャップを外さないでください。蒸気や熱湯が噴き出し、やけどなど重大な傷害につながるおそれがあります。

## 処置のしかた

- ①ただちに安全な場所に停車します。
- ②エンジンをかけたままエンジンフードを開け、風通しをよくしてエンジンを冷やします。  
万一、冷却ファンが回っていないときは、ただちにエンジンを止め、自然冷却してください。

## 警告

- 蒸気が出ているときは、エンジンフードを開けないでください。やけどなど重大な傷害につながるおそれがあります。  
エンジンを止め蒸気が出なくなるまで待ち、エンジンフードを開けてください。

- ③高水温警告灯が消灯したら、エンジンを止めしばらく待ちます。  
エンジンが十分冷えてから冷却水の量、ホースなどからの水漏れを点検してください。

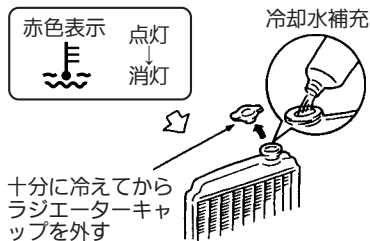

TSC0005Z

- ④冷却水が不足しているときは、ラジエーターとリザーバータンクに冷却水を補充してください。  
・補充後は、しっかりキャップを閉めてください。  
●ラジエーター、リザーバータンク位置…P.269  
●サービスデータ (冷却水) …P.267

## アドバイス

- 応急的に水だけを補充したときは、できるだけ早くエンジンクーラントを交換してください。

- ⑤走行中、再度高水温警告灯が点灯したときは、①～④の作業を繰り返し行ってください。
- ⑥早めに日産販売会社で点検を受けてください。



# バッテリーがあがったときは

次のようなときは、バッテリーあがりです。

- スターターが回らないか、回っても回転が弱くエンジンがかからないとき。
- ライトがいつもより極端に暗いとき。
- ホーンの音が小さい、又は鳴らないとき。

## 🚗 アドバイス

### S-HYBRID付車

- S-HYBRID専用バッテリー（メイン）とバッテリー（サブ）の2つのバッテリーを使用しています。どちらかのバッテリーがあがるとエンジンが始動できません。バッテリーがあがったときは、バッテリー（メイン）から次の処置をしてください。

📍バッテリーの位置については、エンジンルーム内配置図…P.269をお読みください。

## ■処置のしかた

12V（ボルト）バッテリー仕様の救援車を依頼し、ブースターケーブル（別売り）をつなぎ始動してください。

## 🚗 アドバイス

### S-HYBRID付車

- ブースターケーブルをつなぐときは、必ず12V（ボルト）バッテリー仕様の救援車を依頼してください。12V（ボルト）以上のバッテリーにブースターケーブルをつないだ場合、つなぎ方を間違えると車両が破損するおそれがあります。

- ① キースイッチ（電源ポジション）をOFF又はLOCKにします。
- ② ブースターケーブルを次の順番でつなぎます。

### 1本目

- ① 自車（あがった）バッテリーの⊕端子
- ② 救援車（正常な）バッテリーの⊕端子

### 2本目

- ③ 救援車（正常な）バッテリーの⊖端子
- ④ 自車の車体（バッテリーから離れたボルトなど）

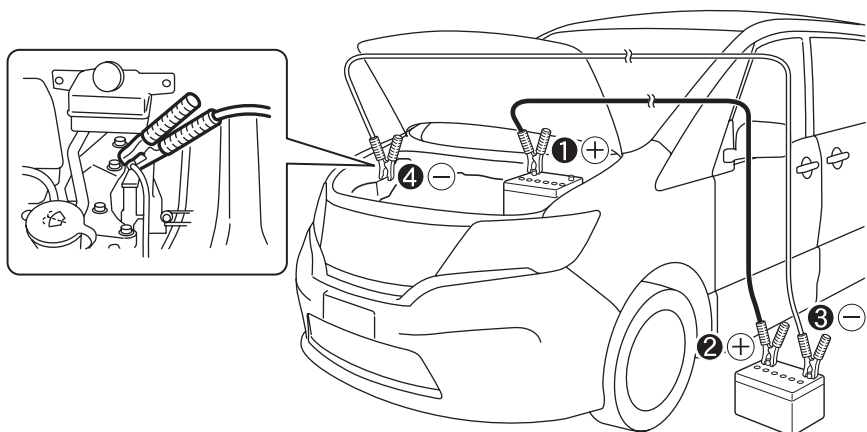

**警告**

- ブースターケーブルをつなぐときは、以下のことを必ずお守りください。火花が発生し、バッテリーから発生する可燃性ガスに引火して爆発し、やけどなど重大な傷害につながるおそれがあります。
  - ・ ブースターケーブルを正しい順番と位置でつなぐ。
  - ・ ブースターケーブルを自転車バッテリーの⊖端子に直接つながない。
  - ・ ブースターケーブルの⊕端子と⊖端子を接触させない。

- ③ 救援車のエンジンを始動し、エンジン回転数を少し高めにします。
- ④ 自転車のエンジンをかけます。
  - ・ エンジンをかけるときは、ヘッドランプやエアコンなどはOFFにしてください。
  - ・ エンジンが始動しても、しばらくエアコンやオーディオを使わないでください。

**アドバイス**

**インテリジェントキー付車**

- エンジンが始動できない場合には、一旦電源ポジションをOFFにして、10秒以上待ってから再始動してください。

**S-HYBRID付車**

- エンジンが始動できない場合は、バッテリー(サブ)あがりか考えられます。バッテリー(サブ)にブースターケーブルをつなぎエンジンを始動してください。  
 ④バッテリー(サブ) …P.242

- ⑤ ブースターケーブルをつないだときと逆の順番で外します。
- ⑥ 早めに日産販売会社で点検を受けてください。

**警告**

- バッテリーを充電するときは換気を十分に行い、火気は近づけないでください。バッテリーから発生する可燃性ガスに引火して爆発するおそれがあります。
- バッテリー液は希硫酸です。目や皮膚に付着すると、失明や炎症など重大な傷害につながるおそれがあります。万一、付着したときは、すぐに多量の水で洗浄し、飲み込んだときは多量の水を飲んで応急処置をしたあと、医師の診療を受けてください。

**注意**

- ブースターケーブルのワニグチクリップは、車体に触れたり、他のワニグチクリップと接触しないように注意してください。
- ブースターケーブルは、エンジン始動時の振動で外れたりしないように、確実につないでください。
- ブースターケーブルをつなぐときや外すときは、冷却ファンやベルトに巻き込まないように注意してください。

### 🚗 アドバイス

- 押しがけでの始動はできません。
- アイドリングストップ付車は、充放電能力と寿命性能を強化したアイドリングストップ付車専用のバッテリーをご使用ください。専用バッテリー以外を使用すると、バッテリーの早期劣化やアイドリングストップ機能、エンジンアシスト機能（S-HYBRID付車）が正常に作動しなくなる原因となります。
- バッテリーはお客さまの車に適合した日産純正部品をおすすめします。詳しくは、日産販売会社にご相談ください。

### インテリジェントキー付車

- バッテリーがあがるとステアリングロックの解除が行えず、電源ポジションが切り替わらなくなります。すみやかにバッテリーを充電してください。

### 📖 知識

- アイドリングストップ付車は、バッテリー交換したあとや長期間バッテリー端子を外したあとは、アイドリングストップのシステムが作動するまでに時間がかかる場合があります。

### バッテリー（サブ）（S-HYBRID付車）

12V（ボルト）バッテリー仕様の救済車を依頼し、バッテリー（サブ）にブースターケーブルをつなぎエンジンを始動してください。ブースターケーブルをつなぐときの注意や警告は、バッテリー（メイン）の処置のしかた（QP.240）と同じです。

### 🚗 アドバイス

- 以下の手順でエンジンが始動できない場合は、バッテリー（メイン）とバッテリー（サブ）両方のバッテリーあがりと考えられます。日産販売会社又はJAFなどに連絡してください。

- ① キースイッチ（電源ポジション）をOFF又はLOCKにします。
- ② エアダクトを外します。
  - ・ クリップの中央部を先の細い工具などで押し込み、ロックを解除してからクリップを引き抜きます。
  - ・ エアダクトの④部を持ち上げてから③部を矢印方向に回しながらエアダクト引き抜きます。

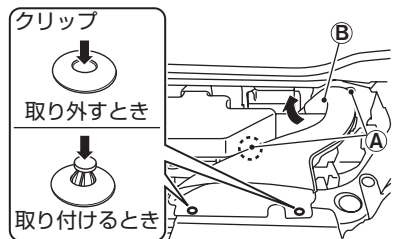

ZCE0604

③ ブースターケーブルを次の順番で  
つなぎます。

1本目

- ① 自車(あがった)バッテリーの⊕端子
- ② 救援車(正常な)バッテリーの⊕端子

2本目

- ③ 救援車(正常な)バッテリーの⊖端子
- ④ 自車の車体 (バッテリーから離れた  
ボルトなど)

④ ブースターケーブルをつないだあ  
とは、通常のバッテリーがあがっ  
たときの処置のしかたと同じです。

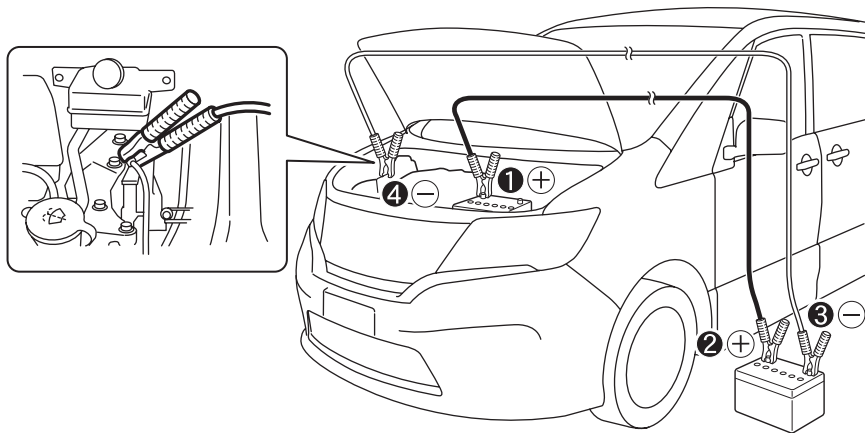

ZCE0605

# ヒューズを点検・交換するときは

ランプがつかないときや電気系統の装置が作動しないときは、ヒューズ切れが考えられます。

故障の状況から、関係するヒューズの位置を確認してください。

## ■ヒューズボックスの位置

ヒューズボックスはグローブボックスの奥とエンジンルームにあります。

### グローブボックス奥

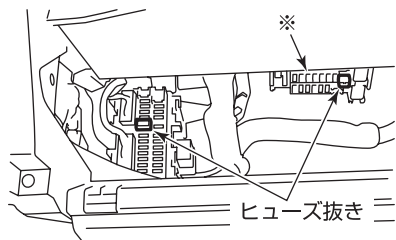

ZCE0533

※：アイドリングストップ付車のみ

## 取り外しかた

①グローブボックスを開けた状態で上方向に引き、下側のロック部を外します。

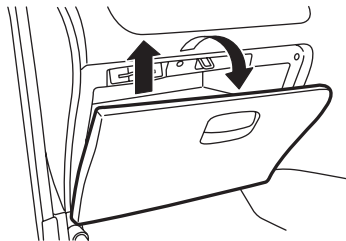

ZCE0534

②グローブボックス左側のストッパーを抜き、ダンパー①部を外してからグローブボックス右側のストッパー抜いて外します。

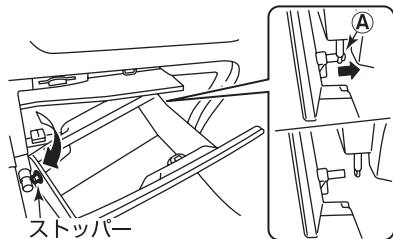

ZCE0535

## 取り付けかた

①グローブボックス右側のストッパーを入れ、ダンパー①部を取り付けてからグローブボックス左側のストッパー入れます。

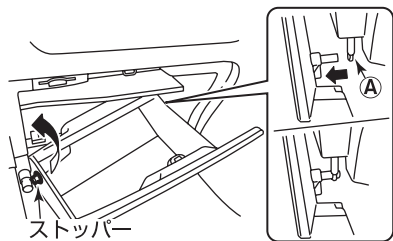

ZCE0536

- ②グローブボックスの底面とロック部を合わせて“カチッ”と音がするまで押し込みます。

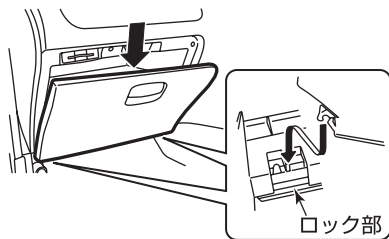

ZCE0537

- ③グローブボックスを閉めます。

### エンジンルーム

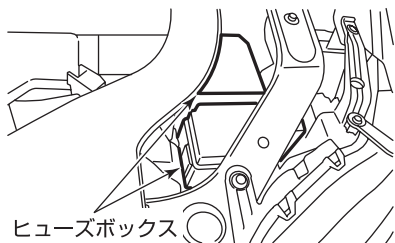

ZCE0538

### ■ヒューズの位置

- グローブボックス及びヒューズボックスカバーの裏側に表示してあります。
- 車種により、付いていないヒューズがあります。

### ■ヒューズの交換のしかた

- ①キースイッチ（電源ポジション）をOFF又はLOCKにします。
- ②グローブボックス奥はグローブボックスを外します。エンジンルームはヒューズボックスのふたを開けます。

- ③ヒューズ抜きをヒューズに差し込んで引き抜き、ヒューズが切れていないか確認します。

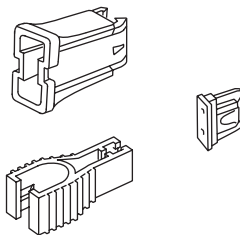

ZCE0567

- ④ヒューズが切れているときは、同じ容量のヒューズと交換します。

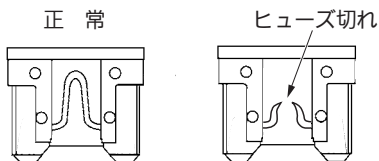

TCE0058Z

### 警告

- 規定容量以外のヒューズや、ヒューズの代わりに針金、銀紙などは絶対に使わないでください。配線などが過熱、焼損し、火災につながるおそれがあります。

### アドバイス

- 交換してもヒューズが切れるときは、日産販売会社で点検を受けてください。
- ヒューズ抜きは、ヒューズに対して垂直に差し込み、引き抜いてください。
- ヒューズを交換したときは、確実に差し込まれていることを確認してください。

### 知識

- エンジンルーム内のヒューズを交換するときは、日産販売会社にご相談ください。

## 電球（バルブ）を交換するときは

外装ランプが点灯しないときは、バルブ切れが考えられます。バルブを点検し、切れているときは交換してください。

- バルブの交換作業が不慣れな方や部品の破損などが心配な方は、日産販売会社にご相談ください。

### ■外装ランプの位置

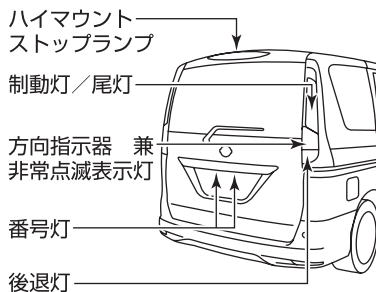
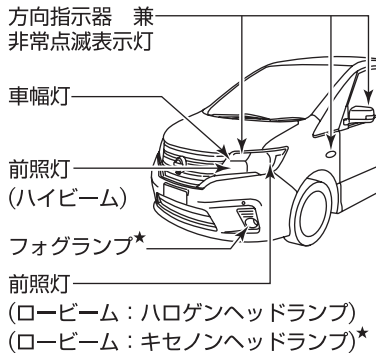

ZCE0539

- 以下のバルブが点灯しないときは、日産販売会社で点検を受けてください。
  - ・前照灯（ロービーム：キセノンヘッドランプ）
  - ・ハイマウントストップランプ
  - ・方向指示器 兼 非常点滅表示灯（側面：ドアミラー内蔵タイプ）
  - ・制動灯／尾灯（S-HYBRID付車）

### ⚠ 警告

- キセノンヘッドランプは点灯時高電圧になります。感電防止のため、ランプの脱着、バルブの交換は絶対に行わないでください。

## ■バルブの外しかた

各バルブをソケットから外すときは、バルブを持ち、引き抜きます。

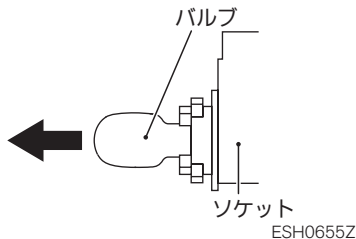

## ■クリップの脱着のしかた

バルブの交換作業をするときは、クリップを外し、内装などを脱着します。

以下の方法で、各クリップを脱着してください。

- 切り欠きにお手持ちの工具（マイナスイドライバーなど）を差し込み、ロックを解除してから引き抜きます。
- 取り付けるときは、ロックが解除された状態で取り付け、指でロックを押し込みます。

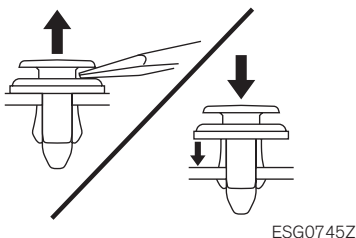

## ■バルブ交換のしかた

- 交換をする前にバッテリーの⊖端子を外してください。
- 指定された容量のバルブ（ $\varnothing$ P.268）に交換してください。
- 交換したあとは、点灯することを確認してください。  
点灯しない場合は、日産販売会社で点検を受けてください。

### ⚠ 注意

- バルブの交換は、エンジンルームやバルブが冷えた状態で行ってください。やけどをするおそれがあります。
- バルブ交換をするときは、軍手などを着用して作業してください。
- ステーなどの端で指や腕をケガないように十分注意してください。

### 👉 アドバイス

- 外した部品は確実に取り付けてください。水が入り故障の原因になるおそれがあります。
- バルブに油が付着したときは柔らかい布などでふき取ってください。また、素手でガラス部分に触れないでください。バルブの寿命が短くなったりバルブが破損するおそれがあります。



**車幅灯**

- ①ソケットを反時計回りに回して引き抜き、バルブを交換します。

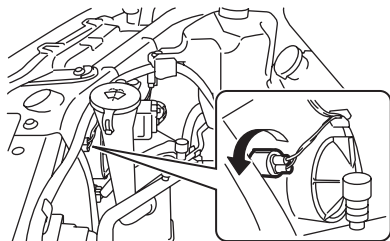

ZCE0540

- ②取り外したときと逆の手順で取り付けます。

**前照灯（ハイビーム：ハロゲンヘッドランプ）**

- ①カバーを反時計回りに回してカバーを外します。

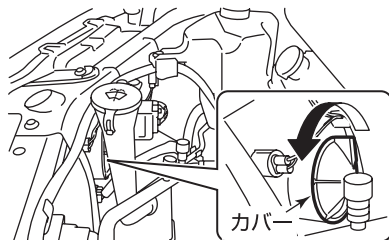

ZCE0541

- ②コネクターを外してからソケットを反時計回りに回して引き抜き、バルブを交換します。

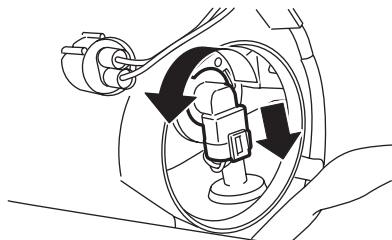

ZCE0542

- ③取り外したときと逆の手順で取り付けます。

### 前照灯（ロービーム：ハロゲンヘッドランプ）

- ①コネクターを外してからソケットを反時計回りに回して引き抜き、バルブを交換します。

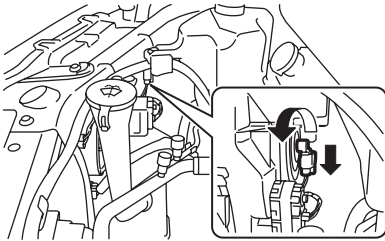

ZCE0543

- ②取り外したときと逆の手順で取り付けます。

### 方向指示器 兼 非常点滅表示灯（前面）

- ①ソケットを反時計回りに回して引き抜き、バルブを交換します。

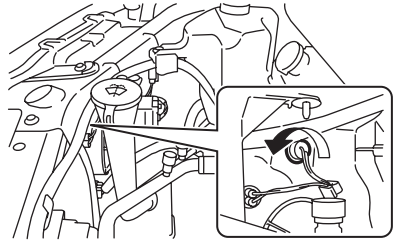

ZCE0544

- ②取り外したときと逆の手順で取り付けます。

目次

警告

走行する前に

走行するとき

室内装備の  
使いかたつ車との  
つきあいな

万のとき

サービス  
データ

さくいん

**フォグランプ\***

- ①作業スペースを確保するために、作業する側と反対方向にハンドルを切ります。
- ②フェンダープロテクターをめくりま



ZCE0545

- ③コネクターを外してからソケットを反時計回りに回して引き抜き、バルブを交換します。

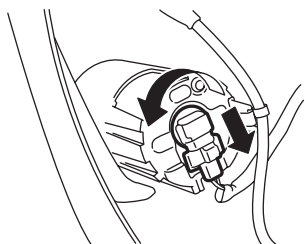

ZCE0546

- ④取り外したときと逆の手順で取り付けます。

**方向指示器 兼 非常点滅表示灯（側面：フェンダー取り付けタイプ）**

- ①レンズを車両前方又は車両後方のスライドする方向に押しながら車両外側に引き抜きます。

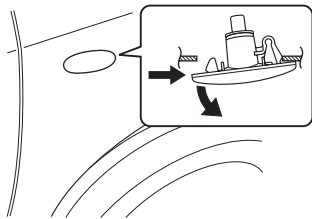

ESG0752Z

**アドバイス**

- 無理に力を加えないでください。破損するおそれがあります。

- ②ソケットを反時計回りに回して引き抜きます。ソケットがフェンダー内に落ちないようにテープなどで車体に貼り付け、バルブを交換します。

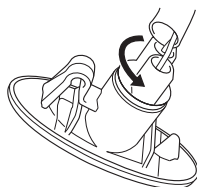

ESG0753Z

### 方向指示器 兼 非常点滅表示灯（後面）、制動灯／尾灯<sup>\*</sup>、後退灯

※S-HYBRID付車を除く

- ①バックドアを開けます。
- ②お手持ちの工具でボルトを外してリヤコンビランプを車両後方に引いて外します。

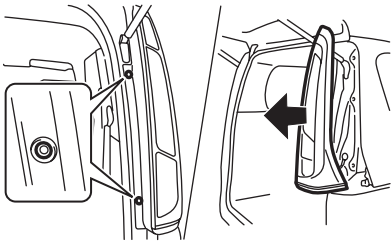

ZCE0547

- ③交換したいバルブのソケットを反時計回りに回して引き抜き、バルブを交換します。

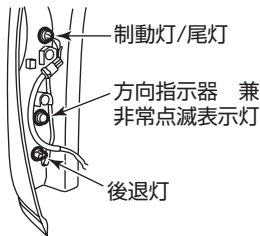

ZCE0610

- ④取り外したときと逆の手順で取り付けます。

### 番号灯

- ①バックドアを開けます。
- ②バックドアフィニッシャーインナーを外します。
  - 1) クリップとバックドアグリップを外します。

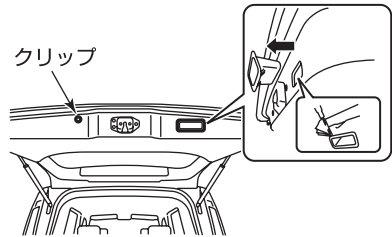

ZCE0549

- 2) バックドアフィニッシャーインナーを下方向に引きながら外します。

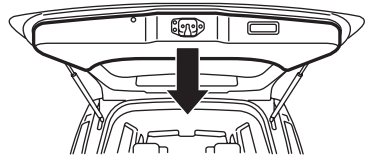

ZCE0550

- ③ソケットを反時計回りに回して引き抜き、バルブを交換します。

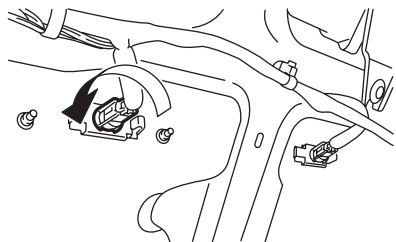

ZCE0551

- ④取り外したときと逆の手順で取り付けます。

# 工具・ジャッキについて

## 格納場所

※この車両には、スペアタイヤは搭載されていません。

- 工具・ジャッキはラゲッジルーム右側、タイヤパンク応急修理キットは、セカンドシートのシートアンダーボックスに格納されています。

## 工具、ジャッキ

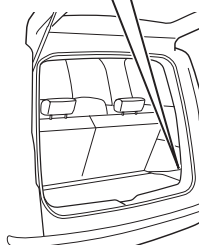
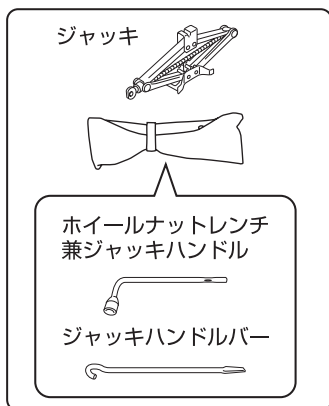

ZCE0553

## タイヤパンク応急修理キット



ZCE0554

●シートアンダーボックス…P.75

目次

警告

走行する前に

走行するとき

室内装備の  
使いかた

車と  
の上手な  
あいかた

万  
一  
の  
と  
き

サー  
ビス  
デー  
タ

さ  
く  
い  
ん

**⚠ 注意**

- 工具、ジャッキを使ったあとは、元の場所に格納してください。車内に放置すると思わぬ事故につながるおそれがあります。

**📖 知識**

- 停止表示板（停止表示灯）、輪止めは標準で搭載されておりませんので必要に応じて準備してください。
- 工具の種類、発炎筒（**OP.234**）などは、万一のときに困らないようにあらかじめ位置を確認しておいてください。
- 修理剤ボトルには有効期限があります。期限が切れる前に日産販売会社でお買い求めください。
- 修理剤ボトルの有効期限は、ボトル上面のラベルに記載されています。（例：○  
○/○○○○→月/年）
- タイヤバンク応急修理キットは、指定の格納場所に保管してください。

🔍**タイヤ応急修理のしかた**…P.258

**ジャッキアップのしかた****⚠ 警告**

- ジャッキアップしたときは絶対に車両の下に入らないでください。ジャッキが外れると、重大な傷害につながるおそれがあり非常に危険です。
- ジャッキアップ中は、エンジンを始動しないでください。車が発進し、重大な傷害につながるおそれがあります。

**⚠ 注意**

- ジャッキを使うときは、次のことを必ずお守りください。
  - ・ ジャッキは必ずこの車両専用のものを使い、他車のジャッキは使わないでください。また、この車両専用のジャッキは他車に使わないでください。
  - ・ ジャッキはタイヤ交換又はタイヤチェーンの脱着以外には使わないでください。
  - ・ 平坦で硬いところに駐車して作業してください。
  - ・ 使用前にパーキングブレーキをかけ、セレクトレバーを**P**にしてください。
  - ・ 輪止めなどで車を固定してください。
  - ・ ジャッキの上下に台やブロックなどを入れしないでください。
  - ・ 人や荷物は必ず車から降ろしてください。

### ■ジャッキの取り出しかた

- ①ラゲッジルーム右側のふたを取り外します。
- ②工具袋を固定しているバンドを外し工具袋を取り出します。
- ③ジャッキを緩めて取り出します。

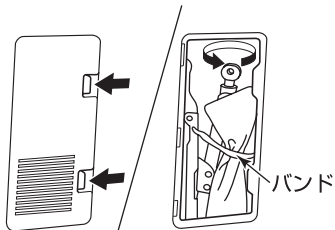

ZCE0555

- 格納するときは、取り出したときと逆の手順で行い、ガタツキがなくなるまでしっかりと締め付けます。

#### 🚗 アドバイス

- ジャッキを格納するときは、ドライバーなどで無理に締め付けしないでください。ジャッキ取り付け部が変形するおそれがあります。

### ■ジャッキハンドルのセットのしかた

- ジャッキにジャッキハンドルバーとジャッキハンドルをセットします。

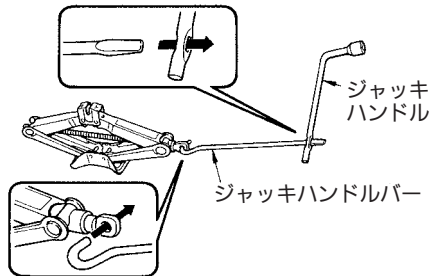

TCA0215Z

#### 🚗 アドバイス

- ジャッキハンドルバーは、確実にジャッキハンドルの穴に差し込んでください。



## ■ジャッキアップのしかた

交通の妨げにならず、安全に作業ができる地面（平坦な硬い場所）に停車し、人や荷物を車から降ろします。

### ⚠ 注意

- やわらかい地面の上では行わないでください。ジャッキが倒れ、事故につながるおそれがあります。

- ① パーキングブレーキをかけ、セレクトレバーをPにし、エンジンを止めます。



TSC0078Z

- ② ジャッキをかける位置と対角線の位置にあるタイヤに輪止めをします。

- 輪止めは、前輪をジャッキアップするときは後輪の後ろ側、後輪をジャッキアップするときは前輪の前側に置きます。

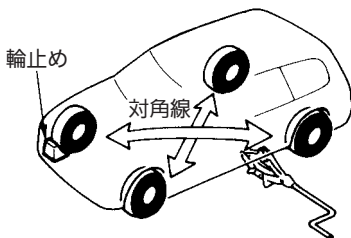

TSA2453Z

### ⚠ 注意

- やむを得ず傾斜地で作業する場合は、ジャッキをかける位置と対角線の位置にあるタイヤの下り側に輪止めをし、車が動き出さないようにしてください。

### 📖 知識

- 輪止めは標準で搭載されていませんので必要に応じて準備してください。なお、輪止めはタイヤを固定できる大きさの石、木片などで代用できます。

- ③ ジャッキを手で回し、ジャッキの溝がジャッキアップポイントの中央に入るまで上げます。

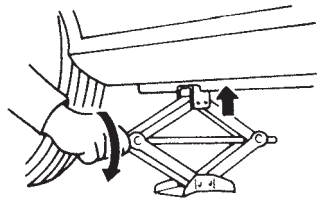

TCA0172Z

ジャッキアップポイント

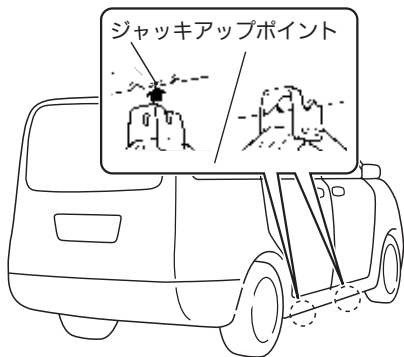

ESF0144Z

🚗 アドバイス

- ジャッキアップポイント以外の所にはジャッキをかけないでください。車体に変形するおそれがあります。

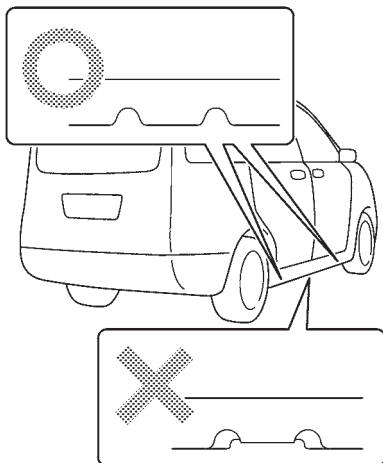

ZCE0552

- ④ ジャッキハンドルを回して、タイヤと地面が少し離れるまで、ジャッキアップします。

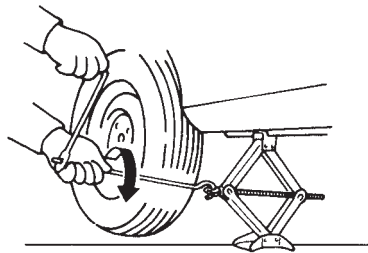

TCA0174Z

⚠️ 注意

- ジャッキハンドルを回すときは、ジャッキハンドルバーを手でしっかり握って回してください。回転中に外れると、思わぬケガをするおそれがあります。

# パンクしたときは

パンクしたときの応急処置として、パンクしたタイヤを応急修理してください。

## タイヤ応急修理のしかた

タイヤトレッド部（接地面）に刺さった釘やネジなどによる軽度のパンクは、タイヤパンク応急修理キットで応急修理できます。

しかし本キットは応急修理を目的としているため、修理後はすみやかに日産販売会社又は専門の修理業者で点検、恒久修理を行ってください。

○タイヤパンク応急修理キットの格納場所…P.253

次の場合、応急修理はできませんので、日産販売会社又はJAFなどに連絡してください。

- ・修理剤の有効期限が切れている場合
- ・約6mm以上の切り傷や刺し傷がある場合
- ・タイヤサイド部が損傷を受けた場合
- ・ほとんど空気の抜けた状態で走行した場合
- ・タイヤがリムの外側、又は内側へ完全に外れている場合
- ・リムが破損している場合
- ・タイヤが2本以上パンクしている場合

## 注意

### 修理キットについて

- 応急修理キットは、必ず日産純正品を使用してください。
- 応急修理キットは、搭載車両専用です。他の車には使用しないでください。
- 応急修理キットは自動車用タイヤの空気充填や空気圧チェック以外で使用しないでください。
- 応急修理キットはDC12V専用です。他の電源での使用はできません。
- 水やほこりを避けて使用してください。
- 分解、改造などは絶対にしないでください。
- コンプレッサーに衝撃を与えないでください。故障の原因となります。
- お子さまが誤って手を触れないように注意してください。

### 修理剤について

- 飲むと健康に害があります。万一誤って飲んだ場合は、できるだけたくさん水を飲み、ただちに医師の診療を受けてください。
- 万一目や皮膚に付着した場合には、水でよく洗い流してください。それでも異常を感じたときは、医師の診療を受けてください。

## ■ 応急修理のしかた

### 🚗 アドバイス

- タイヤに釘やネジが刺さっている場合は、抜かずにそのまま修理してください。

タイヤパンク応急修理キットは、セカンドシートのシートアンダーボックスから取り出します。

📍 格納場所…P.75

- ① コンプレッサーのカバーを開け、中にある速度制限シールをはがし、運転者のよく見えるところに貼ります。

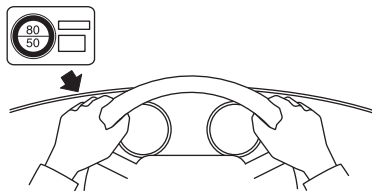

ZCE0342

### ⚠️ 注意

- ハンドルのセンターパッド部には速度制限シールを貼らないでください。SRSエアバッグが正常に作動しなくなり、重大な傷害につながるおそれがあります。また、警告灯やスピードメーターが見えなくなる位置にも貼らないでください。

- ② コンプレッサーからホースと電源プラグを取り出します。

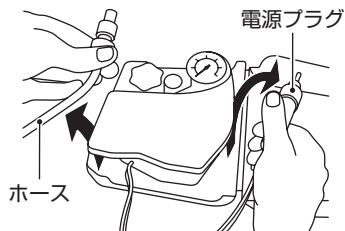

ZCE0343

- ③ コンプレッサーから、ボトルホルダーのキャップを外します。

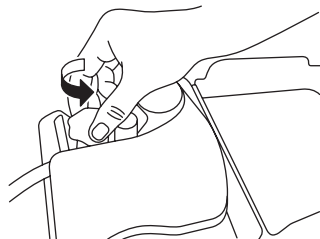

ZCE0344

- ④ 修理剤ボトルのキャップを外し、内ぶたをつけたままボトルホルダーに取り付けます。(ボトルホルダーにねじ込むと内ぶたが破れます。)

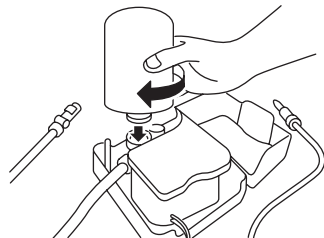

ZCE0345

- ⑤パンクしたタイヤのバルブからキャップを外します。
- ⑥ホース先端の保護キャップを外し、ホース（排気バルブが閉まっていることを確認してください）をパンクしたタイヤのバルブに確実にねじ込みます。

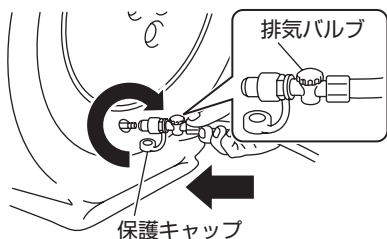

ZCE0346

- ⑦コンプレッサーのスイッチがOFF（「○」の位置）にあることを確認し、電源プラグを車内の電源ソケットに差し込みます。
- ⑧キースイッチ（電源ポジション）をAcc1にしてコンプレッサーのスイッチをON（「-」の位置）にし、タイヤを指定空気圧又は180kPa以上まで昇圧させます。  
この際、実際の空気圧が測れるようにコンプレッサーを一時停止して圧力計で測定してください。空気圧が高すぎる場合は、排気バルブを反時計回りに回して、空気を抜いてください。

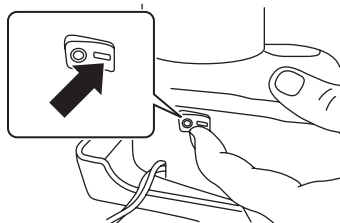

ZCE0347

### ⚠ 注意

- ホースとタイヤの接続が不十分な場合、空気が漏れたり、修理剤が飛び散るおそれがあります。
- 破裂の危険があるので応急修理キット作動中は補修中のタイヤから離れてください。タイヤに亀裂や変形が発生している場合、ただちにコンプレッサーのスイッチを切り、修理を中止してください。
- バルブを介して修理剤を注入するため、圧力が600kPaに達することがありますが、異常ではありません。通常は、30秒ほどで下がります。

※タイヤの空気圧は運転席ドア開口部に表示、及び巻末のサービスデータに記載してあります。

### 🚗 アドバイス

- コンプレッサーは長時間使用すると故障につながるおそれがありますので、10分以上連続して作動させないでください。タイヤ空気圧を昇圧できない場合は修理できません。

## 10分以内に180kPaまで昇圧できない場合

10分以内に180kPaまで昇圧できない場合は、タイヤがひどい損傷を受けているおそれがあります。

この場合は、本修理キットで応急修理することができません。日産販売会社又はJAFなどに連絡してください。

●JAFの営業所一覧…メンテナンスノート「サービス網について」をお読みください。

- ⑨指定空気圧又は180kPa以上まで昇圧できたら、コンプレッサーのスイッチを切り、電源プラグを電源ソケットから抜きます。ホースをバルブからすばやく取り外し、ホースに保護キャップを取り付け、バルブにキャップを取り付けます。

### 🚗 アドバイス

- ボトル内に残った液剤がこぼれないように、ボトルはボトルホルダーにつけたままにしておいてください。

- ⑩修理剤をタイヤ内に広げるため、10分間又は3km程度走行してください。80km/h以下の速度で注意深く運転してください。

### ⚠️ 注意

- 空気を入れたあとは、ホースの口金が発熱することがあります。やけどしないように注意してください。
- 走行するときは、低速で慎重に運転してください。特にカーブや旋回時には注意してください。

- ⑪走行後、再度コンプレッサーのスイッチがOFF（「○」の位置）にあることを確認し、コンプレッサーのホースをタイヤのバルブに取り付け、コンプレッサーに付属している空気圧計でタイヤ空気圧をチェックしてください。指定空気圧より低下していたら、再度指定空気圧まで昇圧してください。

### ⚠️ 注意

- 空気圧が130kPa以下に低下したり、⑦～⑩の作業を繰り返しても空気圧が低下したりする場合は、本修理キットによる応急修理はできません。運転を中止して日産販売会社又はJAFなどのロードサービスに連絡してください。
- JAFの営業所一覧…メンテナンスノート「サービス網について」をお読みください。

- ⑫空気圧が低下していなければ、応急修理は完了です。すみやかに日産販売会社又は専門の修理業者まで慎重に運転してください。

#### アドバイス

- 応急修理後の恒久修理の際、パンク穴を発見できないために恒久修理できないことがあります。そのまま走行を続ける場合は、こまめに空気圧をチェックしてください。頻繁に空気圧の低下がみられるときは、日産販売会社又は修理業者で点検を受けてください。

#### 知識

- 修理剤を使用したタイヤは、新しいタイヤに交換されることをおすすめします。  
修理・再使用される場合は、専門の修理業者と相談してください。
- ホイールは付着した修理剤をふき取れば再使用できますが、バルブは新しいものと取り替えてください。
- 修理剤とホースは再使用できません。  
使用後は新しい修理剤とホースをお求めください。  
詳しくは日産販売会社にご相談ください。

# 事故がおきたときは

あわてずに次の処置をしてください。

## 1 続発事故の防止

他の交通の妨げにならないような安全な場所に車を移動させ、エンジンを止めます。

## 2 負傷者の救護

負傷者がいる場合は、医師・救急車が到着するまでの間、可能な応急手当を行います。

## 3 警察への届け出

事故が発生した場所、状況、負傷者や負傷の程度などを連絡します。

## 4 相手方の確認とメモ

相手方の氏名、住所、電話番号などを確認してメモします。  
同時に事故状況もメモしておいてください。

## 5 販売会社と保険会社への連絡

ご購入された販売会社と加入の保険会社へ連絡をします。

目次

△  
警告

走行する前に

走行するとき

使室内  
装備の  
いかたつ車と  
あの上  
か手な万  
一  
の  
と  
きサー  
ビス  
デー  
タさ  
く  
い  
ん





# サービスデータ

## ■点検・整備について

メンテナンスノートに、点検・整備及び保証の内容について記載してあります。ご使用前に必ずお読みください。

- 点検・整備の実施、記録、保存は法律で義務づけられています。
- 点検や清掃に使用した工具や布などを、エンジンルーム内に置き忘れないようにしてください。故障や車両火災につながるおそれがあります。

## ■点検値

項 目		点 検 値
オルタネーター・ウォーターポンプ・エアコンコンプレッサーベルト		調整不要※
ブレーキペダル	遊び	3～11mm
	床板とのすき間 約490N（約50kg） で踏んだとき	90mm以上
パーキング ブレーキ	踏みしろ 約196N（約20kg） で操作したとき	5～6ノッチ

※ベルトオートテンショナー（自動張力調整機構）を採用しており、ベルト張力調整は不要です。詳しくは、日産販売会社にご相談ください。

目次

警告

走行する前に

走行するとき

室内装備の  
使いかたつ車と  
あの上か  
手な万  
一  
の  
と  
きサー  
ビス  
デー  
タさ  
く  
い  
ん

## ■交換油脂類

油脂類の交換は、下記の指定油脂（規格品）を規定量でご使用ください。  
また、交換時期についてはメンテナンスノートをお読みください。  
なお、詳しくは日産販売会社にご相談ください。

項目	適用	規定量（ℓ）※1		指定油脂
		オイルのみ交換	オイルとオイルフィルター交換	
エンジンオイル	MR20DD	3.6	3.8	日産純正SNストロングセーブ・X ※2 (API : SN、SAE : 0W-20) 日産純正SNエクストラセーブ・X (API : SN、SAE : 0W-20)

※1：規定量はドレーンプラグからオイルを抜いた場合の量で、エンジンの内部に残ったオイル量を差し引いた目安の量です。よって、レベルゲージにより確認を行ってください。

※2：工場出荷時に充てんされているオイルです。

### 〈指定エンジンオイルについて〉

API 規格又は ILSAC 規格に適合した指定油脂をお使いください。

なお、規格適合油には右記マークが表示されています。

日産純正銘柄のご使用をおすすめします。

指定油脂の範囲で、外気温に適した粘度（SAE 規格）のものをご使用ください。

（右表参照）

交換時期についてはメンテナンスノートをお読みください。

詳しくは日産販売会社にご相談ください。



APIマーク



ILSACマーク

TCB0064Z

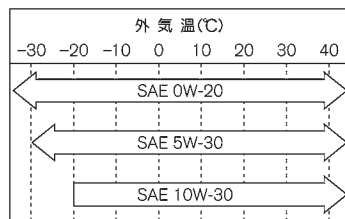

ECD0023Z

項目	適用	規定量 (ℓ) ※1	指定油脂 (規格)
CVTフルード	2WD	7.3	日産純正CVTフルードNS-3 ※2
	4WD	8.3	
リヤデファレンシャルオイル	4WD	0.8	日産純正デフオイルハイポイドスーパー (API : GL-5、SAE : 80W-90)
トランスファーオイル	4WD	0.36	
ブレーキフルード	全車	—	日産純正ブレーキフルード No.2500 (DOT3)
冷却水	※3	6.3 ※5	日産純正スーパーロングライフクーラント (エンジンクーラント)
	※4	8.1 ※5	
ウオッシャー液	全車	3.5	日産純正ウインドウウオッシャー液 • 外気温に応じて濃度を調節してください。

※1 : 規定量は目安ですので、レベルゲージにより確認を行ってください。

なおレベルゲージで確認できないものについては、日産販売会社へご相談ください。

※2 : CVTフルードは、専用のCVTフルードNS-3を必ずご使用ください。それ以外のフルードを使用すると、CVTが破損するおそれがあります。

※3 : オゾンセーフフルオートエアコン+リヤクーラー付車

※4 : オゾンセーフフルオートデュアルエアコン付車

※5 : リザーバータンクのMAXレベル容量 (0.7 ℓ) を含みます。

## ■電球（バルブ）の容量

電球（バルブ）		容量（V-W）	バルブタイプ
前照灯（ヘッドランプ）	ハイビーム	12-60	HB3
	ロービーム	キセノンヘッドランプ付車	キセノンバルブ12-35 D2R
		キセノンヘッドランプ無車	12-51
前部霧灯（フォグランプ）		12-35	H8
車幅灯		12-5	W5W
番号灯		12-5	W5W
尾灯／制動灯	S-HYBRID無車	12-21/5	W21/5W
	S-HYBRID付車	LED	-
ハイマウントストップランプ		LED	-
後退灯		12-16	W16W
方向指示器 兼 非常点滅表示灯	前面	12-21（アンバー）	WY21W
	側面	フェンダータイプ	12-5（アンバー） WY5W
		ドアミラー内蔵タイプ	LED
	後面	12-21（アンバー）	WY21W

## ■タイヤ・ロードホイールサイズ

タイヤサイズ	ロードホイールサイズ		
	リムサイズ	P.C.D.	インセット
195/65R15	15×5 <sup>1</sup> / <sub>2</sub> J 15×5 <sup>1</sup> / <sub>2</sub> JJ	114.3mm (5穴)	45mm
195/60R16	16×6J		

## ■タイヤ空気圧 kPa (kgf/cm<sup>2</sup>)

タイヤサイズ		空気圧	
		前輪	後輪
195/65R15	アイドリング ストップ無車	250 (2.5)	250 (2.5)
	アイドリング ストップ付車	280 (2.8)	280 (2.8)
195/60R16		280 (2.8)	280 (2.8)

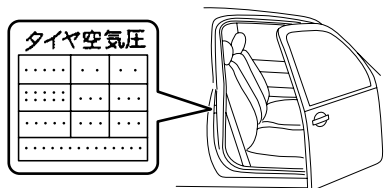

TCE0005Z

タイヤの空気圧は運転席ドアの開閉口に表示してありますので、確認してください。

## ■エンジンルーム内配置図

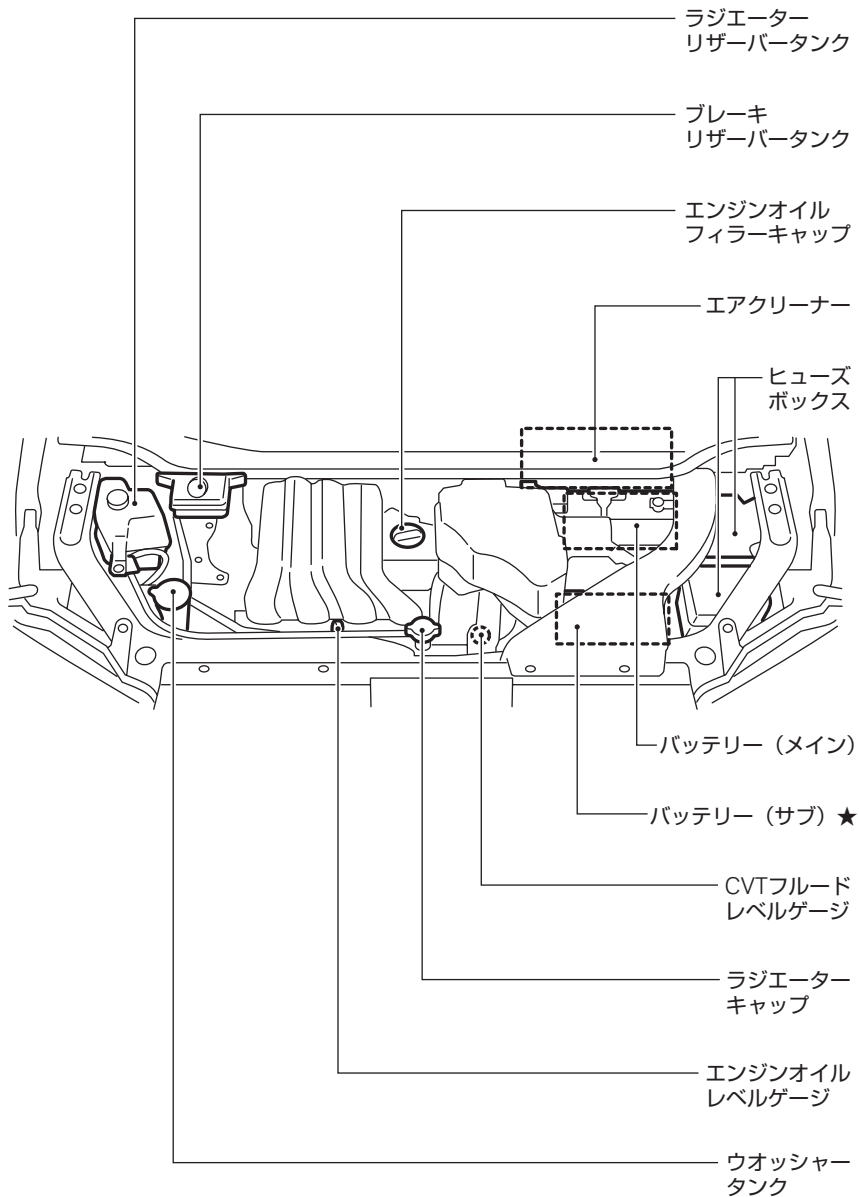

ZTI0058

★：車種、グレード、オプションなどにより、装着の有無が異なります。

目次

⚠  
警告

走行する前に

走行するとき

室内装備の  
使いかた

車と  
の上手な  
つきあ  
い

万  
一  
の  
と  
き

サー  
ビス  
デー  
タ

さ  
く  
い  
ん



## ■五十音さくいん

※太字は、万一のときや困ったときについての項目です。

### ア

アイドリングストップ	170
アイドリングストップ警告ブザー	140
アイドリングストップ時間節約燃料 (積算値)表示	109
アイドリングストップ時間節約燃料 (1トリップ)表示	109
アイドリングストップタイマー	106
アイドリングストップ表示灯	126
アームレスト	
フロントシート	70
セカンドシート	72
ISO FIX対応チャイルドシート固定専用 アンカーについて	96
アウトミラー (ドアミラー)	81
アクティブヘッドレスト	70
アダプティブシフトコントロール	159
アラーム (インテリジェントキー)	135
アラーム (警報装置)	139
アラーム表示	112
アラウンドビューモニター	別冊
アルミロードホイールのお手入れ	225
アンチロックブレーキシステム→E:ABS	
アンテナ	199

### イ

ETC	別冊
イージークリーンシート	227
イベントデータレコーダ	25
イモビライザー→エンジンイモビライザー	
イルミネーションコントロール	107
インテリジェントエアコンシステムに ついて	187
インテリジェントキー	31
インテリジェントキー持ち出し 警告	155、121
インテリジェントキー非作動時 エンジン始動表示	120
インテリジェントキー電池切れ 表示	120
キー	28
KEY警告灯	133

電池の交換	34
ドアの施錠・解錠	35
表示・警告	119
メカニカルキー機能	39
リモートコントロール エントリー機能	37
インテリジェントキー 【警報が鳴ったとき】	135
インテリジェントキーが正常に作動 しないとき	155
インナーミラー (ルームミラー)	82

### ウ

ウインカー →ホ:方向指示器	
ウインドーガラス (パワーウインドー)	59
ウォークイン機構	73
ウォーニング (警告灯)	127
ウオッシャー	
ウオッシャー液 (規定量)	267
ウオッシャー液の補給	227
寒冷時の取り扱い	218
スイッチ	147
動けなくなったときは	235
運転席アッパーボックス	207
運転席アンダーポケット	207
運転のしかた	149

### エ

エアコン	
エアコンについて	182
インテリジェントエアコンシステムに ついて	187
オゾンセーフフルオートエアコン (前席用)	189
オゾンセーフフルオートエアコン (後席用)	194
エアバッグ	
SRSエアバッグ	97
SRSエアバッグ警告灯	132
AFS→アクティブAFS	
ABS	
ABS	179



ABS警告灯	130
エコドライブナビゲーター	105
ECOメーター	105
ECOメーター表示	113
ECOモード	
ECOモードインジケーター	126
ECOモードスイッチ	168
S-HYBRID	173
S-HYBRID表示灯	173
LLC (冷却水)	
寒冷時の取り扱い	218
タンク容量	267
濃度	218
エンジンイモビライザー (盗難防止装置)	
エンジンイモビライザー	39
表示灯 (セキュリティ インジケーター)	125
エンジンオイル	
寒冷時の取り扱い	218
規定量	266
エンジン始動操作表示	119
エンジンスイッチ (プッシュエンジン スターター)	152
エンジンの始動・停止のしかた	153
エンジンフード	58
エンジンルームから蒸気が出ているとき	239
エンジンルーム内配置図	269
エンストして始動ができなくなったとき	235

## オ

オイル	266
オーディオについて	199
オートクロージャ	
スライドドア	46
バックドア	56
オートスピードコントロール (ASCD)	
クルーズ表示灯	175
セット表示灯	175
セット警告灯	175
オートスライドドア	47
オートドアメインスイッチ	48

オートマチック車の運転のしかた	160
オートライトシステム	142
オートレベライザー (ヘッドランプ)	142
オーバーヒートしたときは	239
オゾンセーフフルオートエアコン (前席用)	189
オゾンセーフフルオートエアコン (後席用)	194
オドメーター	105

## カ

外装のお手入れ	223
カギ	28
ガソリン (使用燃料、燃料補給口、 タンク容量)	62
カップホルダー	204
カメラ	別冊
画面→モニター	
ガラスのお手入れ (バックドアガラス、 リヤサイドウインドー)	216
寒冷時の取り扱い	218
寒冷地用ワイパーブレードの装着	219

## キ

キー	28
KEY警告灯	133
キー抜き忘れ警報	139
キー連動室内照明システム	202
キセノンヘッドランプ	142
キックダウン	20

## ク

空気圧 (タイヤ)	268
くもり取り デフロスター	191
リヤウインドーデフォグガー スイッチ	148
クラクション (ホーンスイッチ)	148
クリアランスランプ→シ:車幅灯	
クリーブ現象	20
クリーンフィルター	183
車のお手入れ	223

グローブボックス .....206

**ケ**

警告（車両情報ディスプレイ） ..... 115  
 警告灯 ..... 127  
 携帯電話（ハンズフリーフォン） ..... 別冊  
 警報ブザー音別一覧表  
 （インテリジェントキー） ..... 138  
 警報装置 ..... 139  
**けん引するとき** ..... 236

**コ**

高水温警告灯 ..... 132  
**工具（格納場所）** ..... 253  
 後席シート  
     セカンドシート ..... 71  
     サードシート ..... 78  
 後席用エアコン ..... 194  
 航続可能距離表示 ..... 109  
 後退灯  
     電球（バルブ）の交換 ..... 246  
     電球（バルブ）の容量 ..... 268  
 故障警告灯（MIL） ..... 128  
**故障したときは** ..... 235  
 コントロールパネル ..... 別冊

**サ**

サードシート ..... 78  
 サービスデータ ..... 265  
 サイドミラー（ドアミラー） ..... 81  
 サンバイザー ..... 200

**シ**

シート  
     お手入れ ..... 226  
     フロントシート ..... 68  
     セカンドシート ..... 71  
     サードシート ..... 78  
 シートベルト  
     シートベルト警告灯 ..... 131  
     シートベルトの着用のしかた ..... 83  
     シートベルト非着用警報  
         （シートベルトリマインダー） ..... 140

前席ロードリミッター付  
 プリテンショナーシートベルト ..... 91

**事故がおきたときは** ..... 263  
 室内照明 ..... 200  
 シフトロック解除ボタン ..... 159  
 シフトロックシステム ..... 21  
 車載工具 ..... 253  
 ジャッキアップのしかた ..... 254  
 車幅灯  
     電球（バルブ）の交換 ..... 246  
     電球（バルブ）の容量 ..... 268  
 車両情報ディスプレイ ..... 107  
 助手席アッパーボックス ..... 206  
 充電警告灯 ..... 128  
 瞬間燃費計（平均燃費表示機能付） ..... 106

**ス**

**水温計がオーバーヒートの範囲を  
 示したとき** ..... 239  
 スイッチの使いかた ..... 141  
 スタータースイッチ→エンジンスイッチ  
 ステアリング（ハンドル） ..... 67  
 ステアリングスイッチ  
     オートスピードコントロール ..... 175  
     ナビゲーションシステム ..... 別冊  
 ステアリングロック未解除表示 ..... 119  
 スピードメーター ..... 104  
 スポーツモードスイッチ ..... 158  
 スモールランプ→シ：車幅灯  
 スライド（シート前後位置調節）  
     フロントシート ..... 68  
     セカンドシート ..... 71

**セ**

制動灯  
     電球（バルブ）の容量 ..... 268  
 セカンドシート ..... 71  
 セキュリティインジケーター ..... 125  
 セレクトレバー  
     アダプティブシフトコントロール ..... 159  
     セレクトレバーの使いかた ..... 157  
**セレクトレバーを□から動かさせないとき**  
 ..... 159

洗車のしかた	223
前照灯→ヘッドランプ	
前席シート	68
前席ロードリミッター付 プリテンショナーシートベルト	91

## ソ

走行時間表示、平均車速表示	109
走行するとブザーが鳴る	
シートベルト非着用警報	140
パーキングブレーキ戻し忘れ警報	140
走行中にブレーキを踏むと金属的な摩擦音がする(ブレーキパッド摩耗警報)	139
走行中にブレーキを踏んだとき、 ペダルが振動する(ABS)	179
速度計(スピードメーター)	104

## タ

ターンシグナル→ホ: 方向指示器	
タイヤ	
アルミロードホイールのお手入れ	225
空気圧	268
空気圧の点検	229
タイヤチェーンについて	222
タイヤの位置交換 (ローテーション)	228
タイヤ・ロードホイールサイズ	268
タイヤ・ロードホイールを 交換するとき	230
タイヤ応急修理のしかた (パンクしたとき)	258
タイヤパンク応急修理キット	253
タコメーター	104
ダブルプリテンショナー機構	91

## チ

チャージランプ(充電警告灯)	128
チャイルドシート	
ISO FIX対応チャイルドシート 固定専用アンカーについて	96
チャイルドセーフティドアロック	46
チルト・テレスコピック ステアリング	67

## テ

低水温表示灯	125
ディスプレイ (車両情報ディスプレイ)	107
ティッシュボックス収納	208
テールランプ→ヒ: 尾灯	
テールランプ表示灯	124
デフロスター	191
電球(バルブ)の容量	268
電球(バルブ)を交換するときは	246
電源ポジションOFF忘れ警告	122
電源ポジションの切り替えかた	152
電源コンセント (AC100V・100W)	210
点検・整備について	265
電源ソケット	208
電池の交換	30、34
電動格納式ドアミラー	81
電動パワーステアリング警告灯	130

## ト

ドア、バックドア開き警告	115
ドア	40
前席ドア	41
スライドドア	43
バックドア	52
ドアミラー	81
ドアロックスイッチ	43
ドアを室内から開けられないとき (チャイルドセーフティドアロック)	46
盗難防止装置	39
ドライブコンピューター表示	108
トリップメーター	105

## ナ

内装のお手入れ	226
ナビゲーションシステム	別冊
ナンバー灯→ハ: 番号灯	

## ネ

燃費情報表示	109
燃料	
燃料	62

燃料計 ..... 104  
 燃料残量警告 ..... 116  
 燃料タンク容量 ..... 62  
 燃料補給口 ..... 62

**ハ**

パーキング(駐車)ブレーキ ..... 156  
 パーキングブレーキ戻し忘れ警告 ..... 116  
 パーキングブレーキ戻し忘れ警報 ..... 140  
 パーソナルテーブル ..... 211  
 パーソナルランプ ..... 201  
 ハイマウントストップランプ  
   電球(バルブ)の容量 ..... 268

ハザード→ヒ:非常点滅表示灯  
 挟み込み防止機構  
   パノラミックルーフ ..... 64  
   パワーウィンドー ..... 61  
   ワンタッチオートスライドドア ..... 51  
**発炎筒の使いかた** ..... 234  
 バックドア ..... 52

**バックドアが開けられなくなったとき**  
 ..... 55

バックミラー(ルームミラー) ..... 82  
 バックランプ→コ:後退灯

**バッテリーがあがったときは** ..... 240  
 バッテリーセーバー

  室内照明 ..... 200  
   ヘッドランプ ..... 141

パッド摩耗警報 ..... 139  
 パニティミラー ..... 200

パノラミックルーフ ..... 63  
**バルブを交換するときは** ..... 246

パワーウィンドー ..... 59  
 パワーウィンドー

**[正常に作動しないとき]** ..... 61  
   **バンクしたときは** ..... 258

番号灯  
   電球(バルブ)の交換 ..... 246  
   電球(バルブ)の容量 ..... 268

ハンドル(ステアリング) ..... 67

**ヒ**

ヒーター付ドアミラー ..... 82

非常点滅表示灯  
   スイッチ ..... 145  
   電球(バルブ)の交換 ..... 246  
   電球(バルブ)の容量 ..... 268  
 ビタミンフィルター ..... 188  
 尾灯(テールランプ)

  電球(バルブ)の交換 ..... 246  
   電球(バルブ)の容量 ..... 268

**ヒューズを点検・交換するときは** ..... 244  
 表示灯 ..... 123  
 ヒルスタートアシスト ..... 168

**フ**

VDC  
   VDC ..... 166  
   VDC OFF表示灯 ..... 125  
   VDC警告灯 ..... 133

**ブースターケーブルのつなぎかた** ..... 240  
 フード(エンジンフード) ..... 58

ブザー  
   インテリジェントキー関連 ..... 135  
   シートベルト非着用警報 ..... 140  
   パーキングブレーキ戻し忘れ警報 ..... 140

フューエルフィルターリッド  
   (燃料補給口) ..... 62

フューエルメーター(燃料計) ..... 104

フォグラмп  
   スイッチ ..... 144

  電球(バルブ)の交換 ..... 246  
   電球(バルブ)の容量 ..... 268

  表示灯 ..... 124  
   戻し忘れ警報 ..... 139

プラズマクラスターイオン<sup>®</sup>フルオート  
   エアコン ..... 187

フルオートエアコン ..... 189  
 ブレーキ警告灯 ..... 129

ブレーキパッド摩耗警報 ..... 140  
**ブレーキペダルを踏むと音がする** ..... 24

ブレーキランプ→セ:制動灯  
 フロアカーペット ..... 213

フロントシート ..... 68

目次

警告

走行する前に

走行するとき

室内装備の  
使いかた

車との上手な  
つきあいかた

万のとき

サービステータ

さくいん

## へ

平均燃費表示	109
ヘッドランプ	
オートライトシステム	142
オートレベライザー	142
キセノンヘッドランプ	142
電球 (バルブ) の交換	246
電球 (バルブ) の容量	268
ヘッドランプ上向き表示灯	124
ヘッドランプ消し忘れ警報	140
ライトスイッチ	141
ヘッドレスト	
フロントシート	69
セカンドシート	72
サードシート	79

## ホ

ホイールサイズ	268
ホイールナットレンチ	253
防眩式ルームミラー	82
方向指示器	
スイッチ	144
電球 (バルブ) の交換	246
電球 (バルブ) の容量	268
方向指示表示灯	123
防犯装置	
エンジンモビライザー	
(盗難防止装置)	39
セキュリティインジケータ	125
ホーンスイッチ	148
ポジションインジケータ	124
ポジションランプ→シ:車幅灯	
ボトルホルダー	204
ボンネット (エンジンフード)	58

## マ

マスターウォーニング	134
マップランプ	201
マルチファンクションスイッチ	別冊

## ミ

ミラー	
ドアミラー	81

バニティミラー	200
ルームミラー	82

## メ

メーター	104
メンテナンスデータ	
(サービスデータ)	265

## モ

モニター	別冊
------	----

## ユ

油圧警告灯	128
雪道を走行するとき	220

## ヨ

4WD (4輪駆動) 車の扱いかた	164
-------------------	-----

## ラ

ライトスイッチ	141
ライト消し忘れ警告	117
ライト類が点灯しないとき	
(バルブの交換)	246
ラゲッジアンダーボックス	212
ラゲッジフック	212
ランプ (室内照明)	
マップランプ	201
パーソナルランプ	201
ルームランプ	
(サード&ラゲッジ用)	203
ルーフィイルミネーション	202
ランプのレンズ内面がくもる	24

## リ

リクエストスイッチ	
ドア	41
バックドア	53
リクライニング (背もたれの角度調節)	
フロントシート	68
セカンドシート	71
サードシート	78
リバースブザー	139
リフター (シートの上下調節)	68

■アルファベットさくいん

A

ABS (アンチロックブレーキシステム) ..... 179  
 ABS警告灯 ..... 130  
 A/C (エアコン) ..... 182  
 ASCD (オートスピードコントロール) ..... 175  
 AUX (外部入力) ..... 別冊  
 AV機器 ..... 別冊

C

CRUISE (クルーズ表示灯) ..... 176  
 CVT (セレクトレバー) ..... 157

E

ECOメーター ..... 105  
 ECOメーター表示 ..... 113  
 ECOモード ..... 168  
 ECOモードインジケータ ..... 126  
 ECOモード連動 ..... 114  
 EPS (電動パワーステアリング)警告灯 ..... 130  
 ELR (緊急固定) 付3点式シートベルト ..... 86  
 ETC ..... 別冊

I

INT (ワイパー) ..... 146  
 ISO FIX対応チャイルドシート固定専用アンカーについて ..... 96

K

KEY警告灯 ..... 133

M

MIL (故障) 警告灯 ..... 128  
 MIST (ワイパー) ..... 146

O

ODOメーター ..... 105

S

SET (セット表示灯) ..... 176

リモコン  
 リモートコントロールエントリーシステム付車 ..... 28  
 インテリジェントキー付車 ..... 28  
 リモートコントロールエントリーシステム ..... 29  
 リヤウインドーデフォグスイッチ (バックドアガラスのくもり取り) ..... 148  
 リヤコンビランプ→ヒ: 尾灯  
 リヤシート  
 セカンドシート ..... 71  
 サードシート ..... 78  
 リヤワイパー ..... 147

ル

ルームミラー ..... 82  
 ルームランプ (室内照明) ..... 200

レ

冷却水  
 寒冷時の取り扱い ..... 218  
 冷却水 (規定量) ..... 267  
 レバー (セレクトレバー) ..... 157

ロ

ロードホイールサイズ ..... 268  
 ロードホイールを交換するとき ..... 230  
 ロードリミッター付プリテンショナーシートベルト ..... 91  
 ロールサンシェード ..... 211  
 路上で故障したときは ..... 235

ワ

ワイパー  
 寒冷時の取り扱い ..... 219  
 スイッチ ..... 146  
 ワックスをかけるとき ..... 224  
 ワンタッチオートスライドドア ..... 47

SET (セット警告灯) .....	176
SRSエアバッグ .....	97
SRSエアバッグ警告灯 .....	132
SPORT表示灯 .....	125
SPORTモードスイッチ .....	158
S-HYBRID .....	173
S-HYBRID表示灯 .....	173

**T**

TRIP (トリップメーター) .....	105
-----------------------	-----

**V**

VDC .....	166
VDC OFF表示灯 .....	125
VDC警告灯 .....	133

**W**

W数 (電球の容量) .....	268
------------------	-----

## ■警告灯・警告表示さくいん

警告灯又は警告表示が出たら、すみやかに適切な処置をしてください。

下記は警告灯及び警告表示のみ記載しています。

その他の表示については表示灯 (P.123)、車両情報ディスプレイ (P.107) をお読みください。

メーター内警告灯			
	油圧警告灯 P.128		シートベルト警告灯 P.131
	故障警告灯 (MIL) P.128		高水温警告灯 (赤色表示) P.132
	充電警告灯 P.128		SRSエアバッグ警告灯 P.132
	ブレーキ警告灯 P.129		VDC警告灯 P.133
	ABS警告灯 P.130		KEY警告灯 P.133
	EPS (電動パワーステアリング) 警告灯 P.130		マスターウォーニング P.134

目次

警告

走行する前に

走行するとき

室内装備の  
つかた車との  
つかた万の  
つかたサー  
ビスさ  
くいん



## メーター内車両情報ディスプレイ

<p>インテリジェントキー持ち出し警告  P.115</p> <p>キーが 見つかりません </p>	<p>ライト消し忘れ警告  P.117</p> <p>ライト消灯 して下さい </p>
<p>ドア、バックドア開き警告  P.115</p> <p>ドア バックドア が開いて います </p>	<p>インテリジェントキー持ち出し警告  P.121</p> <p> キーが 見つかりません</p>
<p>パーキングブレーキ戻し忘れ警告  P.116</p> <p>パーキング ブレーキを解除 して下さい</p>	<p> 戻し忘れ警告  P.122</p> <p></p>
<p>燃料残量警告  P.116</p> <p>航続可能距離 000 km </p>	<p>電源ポジションOFF忘れ警告  P.122</p> <p></p>
<p>シートベルトリマインダー  P.117</p> <p>シートベルトを して下さい </p>	

日産車の環境保全への取組みを詳細に紹介した「車種別環境情報」をインターネットでご覧いただけます。

([http://www.nissan.co.jp/INFO/E\\_NOTE/](http://www.nissan.co.jp/INFO/E_NOTE/))

日産自動車へのご相談は下記にお願いいたします。

### **お客さま相談室**

**0120-315-232**

受付時間：9:00～17:00

お問い合わせ・ご相談内容につきましては、お客さま対応や品質向上のために記録し活用させていただいております。

なお、内容によっては、当社の販売会社等から回答させていただくことが適切と判断した場合には、必要な範囲で情報を開示し、当該販売会社等からお客さまにご連絡をとらせていただく場合もございますので、あらかじめご了承ください。

当社における個人情報の取り扱いの詳細については、日産自動車ホームページ (<http://www.nissan.co.jp>) にて掲載しています。

### **日産自動車株式会社**

〒220-8686 神奈川県横浜市西区高島一丁目1番1号