

# 室内装備の使いかた 4

●エアコンの使いかた	158
エアコンについて	158
吹き出し口について	160
オゾンセーフマニュアルエアコン	162
オゾンセーフフルオートエアコン	164
●オーディオの使いかた	168
オーディオについて	168
●室内装備品の使いかた	171
サンバイザー	171
室内照明	171
カップホルダー／ボトルホルダー	173
インストアッパーボックス	174
グローブボックス	174
電源ソケット	175
フロアカーペット	176

目次

△  
警告走行  
する  
前に走行  
する  
とき室内  
装  
備  
の  
使  
い  
か  
た車  
と  
の  
上  
手  
な  
つ  
き  
あ  
い  
か  
た万  
一  
の  
と  
きサ  
ー  
ビ  
ス  
テ  
ー  
タさ  
く  
い  
ん

# エアコンの使いかた

## エアコンについて

### ■内気循環、外気導入について

通常は吸い込み口を自動制御、又は外気導入で使い、内気循環は必要なときだけ使ってください。

### ⚠ 警告

- 内気循環で長時間使用すると、窓ガラスがくもりやすくなり視界が損われ危険ですので、一時的に使ってください。

### 🚗 アドバイス

- 外気導入に固定していると、夏場など外気温が高いときは、冷房の効きが悪くなる場合があります。その場合は、一時的に内気循環にしてください。

### ■自動温度調節について★

自動温度調節は日射センサーと温度センサーで行っています。

#### 🚗 アドバイス

- センサーをふさいだり、クリーナーなどを吹きかけないでください。センサーの感度が低下し、正常に作動しなくなります。



ZAA0375

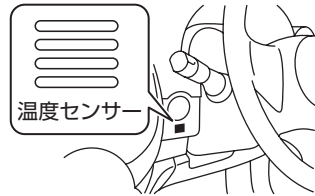

ZAA0664

### ■エアコンのにおいについて

エアコン装置は、空気中のいろいろなにおいが混ざり合うため、吹き出し風からにおいを感じる場合があります。

#### 📖 知識

- エアコン作動時のにおいを抑えるため、駐車時などは外気導入にしておくことをおすすめします。

## ■クリーンフィルターについて

ほこり、花粉、粉じんなどを集じ  
んするためのクリーンフィルタ  
ーを装着しています。集じん性能  
を維持するため、メンテナンスは確  
実に行ってください。

交換時期：

1年ごと又は12,000km走行ごと

### 🚗 アドバイス

- 交換時期に満たない場合でも、エアコンやヒーターの吹き出し風量が極端に減少したり、窓ガラスがくもりやすくなった場合は交換してください。
- クリーンフィルターの取り付け、交換などについては、日産販売会社にご相談ください。

## ■長期間エアコンを使わないとき

エアコン装置のオイルの循環を切  
らさないために、ときどき冷房又  
は除湿暖房をしてください。

### 🚗 アドバイス

- 外気温が0℃近くまで下がるとエアコン装置が作動しないことがあるため、暖かい日に行ってください。

## ■エアコンガスについて

本車両のエアコンガスは新冷媒を  
使用しています。

### 🚗 アドバイス

- エアコンガスは必ず新冷媒HFC134a (R134a) を入れてください。
- 地球温暖化防止のため大気放出をしないでください。
- エアコンの冷え具合が悪いときは、日産販売会社にご相談ください。

## ■アイドリングストップ付車について\*

- アイドリングストップ中は、エアコン（冷房・暖房・除湿機能）がOFFになり、送風になります。
- 次のような場合は、アイドリングストップしません。
  - ・ 吹き出し口切り替えダイヤル (ⓄP.162) をデフロスター位置にしたとき、且つ風量切り替えダイヤル (ⓄP.162) をOFF (0) 以外の位置にしたとき。（ファンが作動しているとき。）
  - （マニュアルエアコン付車）
  - ・ デフロスタースイッチ (ⓄP.164) をONにしたとき。（オートエアコン付車）
  - ・ リヤウインドーデフォグガースイッチがONのとき。

### 📖 知識

- エアコン（冷房・暖房・除湿機能）をOFFにしたくない場合は、アイドリングストップOFFスイッチをONにしてください。
- アイドリングストップ…P.152

## 吹き出し口について

### ■吹き出し風の調節

#### 前席左右吹き出し口

- 風向きや風量を調節することができます。

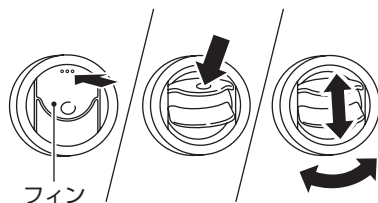

ZAA0665

#### 前席中央吹き出し口

- 吹き出し口のツマミを上下又は左右に動かして風向きを調節します。
- ダイヤルを回して風量の調節と開閉ができます。  
(開：☰、閉：☒)

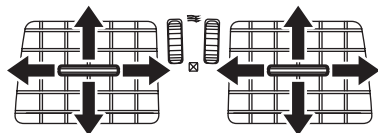

ZAA0941

### ⚠ 注意

- 特に皮膚の弱い方、乳幼児、病人、お年寄り、身体の不自由な方などには、吹き出し風が長時間連続してあたらぬように運転者が注意してください。  
低温やけどや思わぬ傷害を受けるおそれがあります。







### 📖 知識

- 冷房時、吹き出し口から霧が吹き出したように見えることがありますが、これは湿った空気が急に冷やされたときに発生するもので、異常ではありません。

## ■吹き出し口の切り替えと使用目的

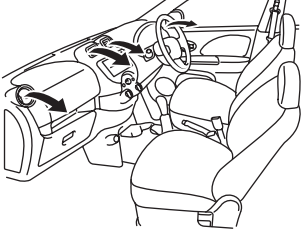
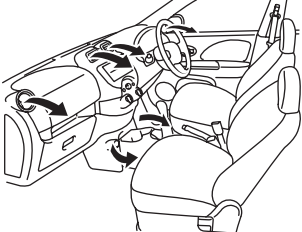
使用目的に合わせて、吹き出し口を切り替えます。

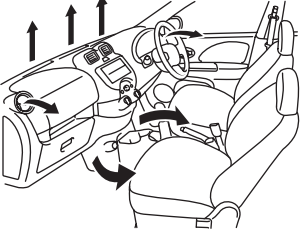
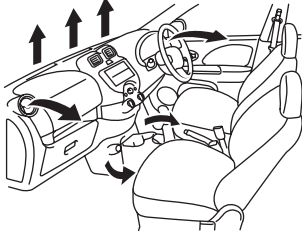
☉マニュアルエアコン付車の切り替えダイヤル位置…P.162、オートエアコン付車の切り替えスイッチ位置とデフロスタースイッチ位置…P.164

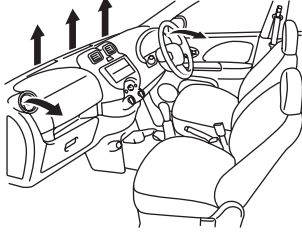
使用目的	上半身に送風したいとき	上半身、足元に送風したいとき
表示	 TCE0007Z	 TCE0008Z
吹き出し口	 ZAA0942	 ZAA0943
使用目的	足元に送風したいとき	足元への送風と窓ガラスのくもりを取りたいとき
表示	 TCE0009Z	 ESC0145Z
吹き出し口	 ZAA0944	 ZAA0945
使用目的	前面及び側面ガラスのくもりを取りたいとき	
表示		
吹き出し口	 ZAA0946	

## オゾンセーフマニュアルエアコン★

- エアコンは、エンジンをかけた状態で使ってください。

### C 風量切り替えダイヤル

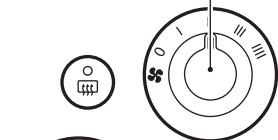

### E エアコンスイッチ



### D 温度調節ダイヤル



### A 吹き出し口切り替えダイヤル



### B 内外気切り替えレバー

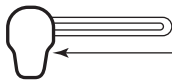



ZAA0211

### ■吹き出し口の切り替えかた

- 吹き出し口切り替えダイヤルAを回します。  
(冷房：❄️、暖房：🔥)

### ■内気循環・外気導入の切り替えかた

- 内外気切り替えレバーBを動かして外気導入と内気循環を切り替えます。

レバー	使用目的
外気導入  左側	通常はこの位置で使います。 外気を取り入れたいときや、タバコの煙などを外に出したいとき。
内気循環  右側	トンネル内や渋滞などで外気が汚れているときや、早く冷暖房したいとき。

### ■風量の切り替えかた

- 風量切り替えダイヤルCを回します。  
(I：風量少ない～III：風量多い)
- 送風を止めるときは、OFF (0) の位置にします。

### ■温度調節のしかた

- 温度調節ダイヤルDを回します。  
(左側：低温、右側：高温)



### ■エアコンの切り替えかた

- エアコンスイッチEを押すごとにエアコン(冷房・除湿機能)の作動/停止が切り替わります。  
作動：表示灯が点灯  
停止：表示灯が消灯
- 外気温が0℃近くまで下がると、エアコンスイッチEが点灯していてもエアコン(冷房・除湿機能)が作動しないことがあります。

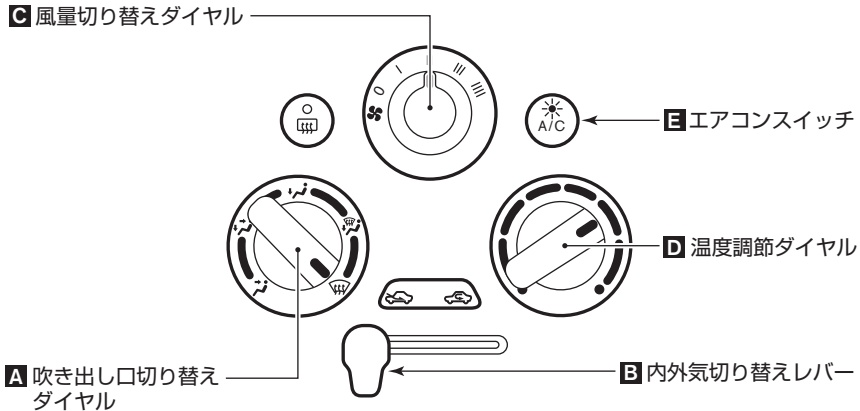
## ■窓ガラスのくもりの取りかた



ZAA0212

- ① 吹き出し口切り替えダイヤル**A**をデフロスター位置にします。
- ② 内外気切り替えレバー**B**を外気導入（左側）にします。
- ③ 風量切り替えダイヤル**C**を回して風量を調節します。  
（：風量少ない～：風量多い）
- ④ 温度調節ダイヤル**D**を高温側（右側）に回します。
- ⑤ エアコンスイッチ**E**を押してエアコンを作動させます。  
（スイッチの表示灯が点灯）
- ⑥ 前席左右の上半身吹き出し口を窓ガラスに向けます。

※止めるときは、風量切り替えダイヤル**C**を0（OFF）の位置にします。

### 注意

- 吹き出し口切り替えダイヤル**A**をデフロスター位置にしているときは、エアコンの設定温度を低温にすると、フロントウィンドーガラスの外側に露が付き、視界を妨げるおそれがあります。

### アドバイス

- 吹き出し口切り替えダイヤル**A**をデフロスター位置にしているときは、内気循環にしないでください。  
くもりが取れにくくなります。
- 早くくもりを取りたいときは、温度を高温にし、風量を多くします。

### 知識

- 窓ガラスのくもりを取りながら足元への送風をしたいときは、吹き出し口を位置にします。

## オゾンセーフフルオートエアコン★

- エアコンは、エンジンをかけた状態で使ってください。
- エアコンを操作すると、表示部に作動状態を表示します。

### ■ 操作スイッチ

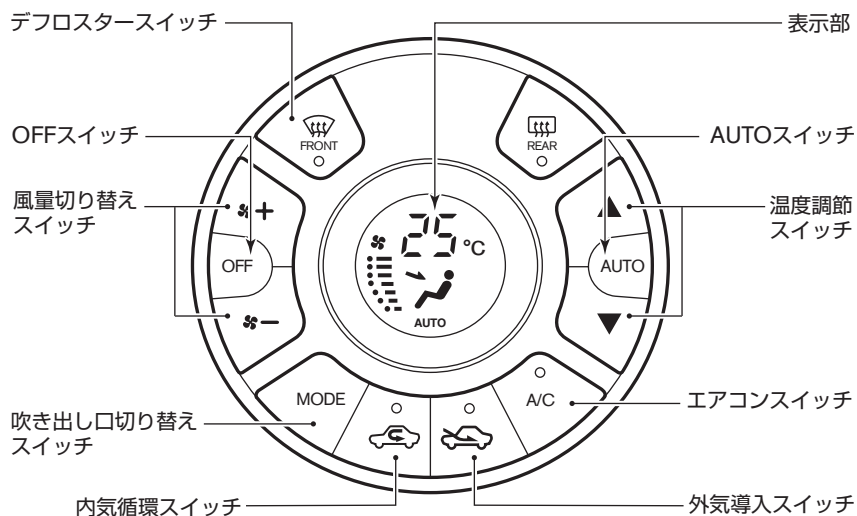

ZAA0671

### ■ 表示部

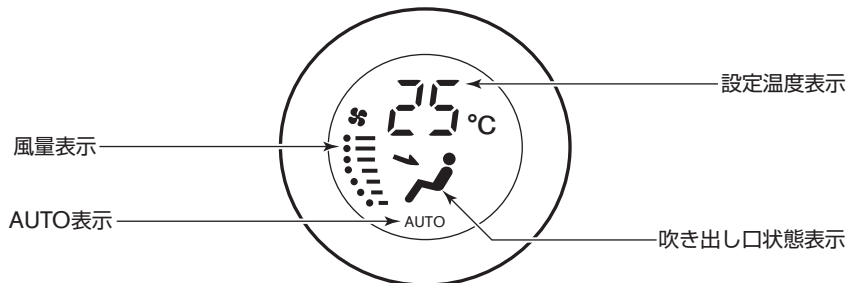

ZAA0672

★：車種、グレード、オプションなどにより、装着の有無が異なります。



## オートで使うとき

吹き出し口、風量、内外気切り替えを自動調節して設定した温度に保ちます。

### ■作動のさせかた

①AUTOスイッチを押します。



ZAA0217

②希望の設定温度に調節します。  
・温度の調節範囲は18～32℃です。

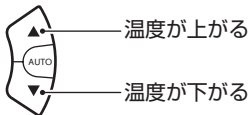

ZAA0219

③内気循環スイッチ又は外気導入スイッチの、点灯している方のスイッチを約2秒間押します。  
・表示灯が2回点滅し、自動制御になります。

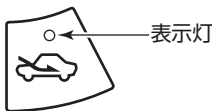

ZAA0673

### ■止めかた

OFFスイッチを押します。



ZAA0229

### 知識

- オートで使用中に、風量、吹き出し口をマニュアル操作すると表示部に「MANUAL」と表示されますが、操作したスイッチ以外は自動調節されます。
- 外気温が0℃近くまで下がると、エアコンスイッチが点灯していてもエアコンが作動しないことがあります。
- エンジン始動直後で冷却水温が低いときは、足元への吹き出し風量が少なくなります。
- 外気温が低いときは、外気温に応じてフロントデフロスターへの風量が多くなります。

## 設定を変えて使うとき

## ■内気循環・外気導入の切り替えかた

- 内気循環スイッチ又は外気導入スイッチを押して切り替えます。
- 自動制御にするときは、内気循環スイッチ又は外気導入スイッチの点灯している方のスイッチを約2秒間押し続けます。表示灯が2回点滅し、自動制御になります。

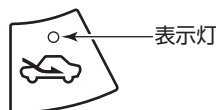

ZAA0673

モード	表示灯	使用目的
内気循環	 ZAA0231 点灯	トンネル内や渋滞などで外気が汚れているときや、早く冷暖房したいとき。
外気導入	 ZAA0674 点灯	外気を取り入れたいときや、タバコの煙などを外に出したいとき。
自動制御	 ZAA0675 ※	車内の温度に応じて、吸い込み口を自動制御させるとき。

※自動制御時は、制御している方のスイッチの表示灯が点灯します。

## ■吹き出し口の切り替えかた

- 吹き出し口切り替えスイッチを押すごとに切り替わります。



ZAA0234



ESE1120Z

## ■エアコンの切り替えかた

- エアコンスイッチを押すごとにエアコン（冷房・除湿機能）の作動／停止が切り替わります。  
作動：表示灯が点灯  
停止：表示灯が消灯

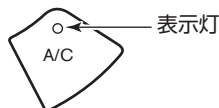

ZAA0218

- 外気温が0℃近くまで下がると、エアコンスイッチが点灯していてもエアコン（冷房・除湿機能）が作動しないことがあります。

### ■風量の切り替えかた

- 風量切り替えスイッチを押すごとに切り替わります。

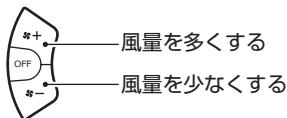

ZAA0235

### ■窓ガラスのくもりの取りかた

- ①デフロスタースイッチを押します。  
(表示灯が点灯)



ZAA0236

- デフロスターから風が吹き出し、吸い込み口が外気導入になります。
- ②前席左右の上半身吹き出し口を窓ガラスに向けます。

- 止めるときは、もう一度スイッチを押します。  
(表示灯が消灯)

**⚠ 注意**

- デフロスタースイッチをONにしているときは、エアコンの設定温度を低くすると、フロントウインドーガラスの外側に露が付き、視界を妨げるおそれがあります。

**🚗 アドバイス**

- デフロスタースイッチをONにしているときは、内気循環にしないでください。くもりが取れにくくなります。

**📖 知識**

- エアコンがOFFのとき、デフロスタースイッチを押すとエアコンも自動的に作動します。

# オーディオの使いかた

オーディオ、又はナビゲーションシステムについては、付属の取扱説明書をお読み下さい。

## オーディオについて

### 安全運転のために

運転中は、車外の音が聞こえる適度な音量でお聞きください。

### 警告

- 音量が大きすぎると車外の状況が判らないため、思わぬ事故につながるおそれがあります。また、走行中の操作は前方不注意となるおそれがあります。車を停止させてから操作してください。

### ラジオの受信について

ラジオの受信は、車両移動に伴う電波の変動、障害物や電車、信号機などの影響により、最適な受信状態を維持できないことがあります。

### 知識

- オーディオを聴いているとき、車内、又は車の近くで携帯電話や無線機を使うと、ノイズ（雑音）が入ることがあります。

## CDを上手に使うために

- 音楽用CDは、以下のマークが入っているものを使ってください。



TCA0126Z

- コピーコントロールCDは規格に準拠していない特殊ディスクのため、再生できないことがあります。
- CD-R (Compact Disc Recordable)、CD-RW (Compact Disc Rewritable) は、再生できないことがあります。
- 次のようなCDは、故障の原因となりますので使わないでください。
  - ・ ハート型や八角形などの特殊な形状のCD
  - ・ そったり、傷があるCD
  - ・ 読み取り面が汚れているCD
  - ・ 内外周が荒く処理されたCD
  - ・ 個人でシールやラベルを貼ったCD
  - ・ レーベル面に印刷できるCD

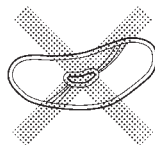
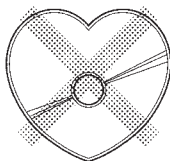

TCA0501Z

- 寒いときや雨降りのときは、プレーヤー内に露（水滴）が生じ、正常に作動しないことがあります。その場合はCDを取り出し、しばらくの間、除湿や換気をしてから使ってください。
- 炎天下に長時間駐車したときなどプレーヤーの温度が高いときは、正常に作動しないことがあります。温度を下げたから使ってください。
- 走行中に振動が激しいと、音とびすることがあります。
- CDは専用ケースに入れ直射日光のあたる場所や高温多湿の場所を避けて保管してください。

## アンテナについて

### 注意

- アンテナを調節するときや脱着するときは、周囲の安全を十分に確認してから行ってください。

### アドバイス

- アンテナを調節するときや脱着するときは、アンテナの根元を持って行ってください。
- 次のような場合には、必ずアンテナを取り外してください。破損するおそれがあります。
  - ・洗車機を使うとき。
  - ・ボディカバーを掛けるとき。
  - ・降雪時に長時間駐車するとき。

### 知識

- 屋根の低い車庫や立体駐車場など、アンテナが当たるような場所ではアンテナを倒してください。

目次

警告

走行する前に

走行するとき

室内装備の  
使いかた車と  
あの手な  
つかい万  
一の時サー  
ビス  
デー  
タさ  
く  
い  
ん

### ■調節のしかた

アンテナの角度は無段階に調節できます。

- アンテナの根元を持って動かします。

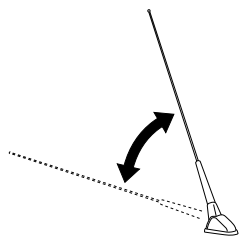

ESC0991Z

#### アドバイス

- アンテナが当たるような場所以外では倒したままにしないでください。車体に当たり、塗装面を傷つけるおそれがあります。

#### 知識

- アンテナは、調節範囲の中間あたりの位置にして使うことをおすすめします。

### ■外しかた

洗車機を使うときなどに外します。

- アンテナの根元を持ち、矢印の方向に回して取り外します。

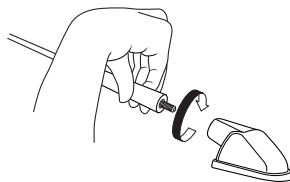

ECF0079Z

※取り付けるときはアンテナの根元を持ち、逆方向に回し、確実に締め付けます。

# 室内装備品の使いかた

## サンバイザー

- 前方からの日差しを防ぐときは、下に下げて使います。
- 横からの日差しを防ぐときは、下に下げてフックから外し、横にして使います。

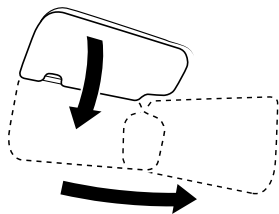

ESA1660Z

## バニティミラー★

- 運転席サンバイザー裏側にバニティミラー（鏡）が付いています。

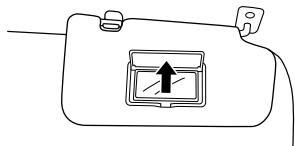

ESC0996Z

## 室内照明

### アドバイス

- エンジン停止時に長時間点灯させないでください。バッテリーがあがりエンジンの始動ができなくなります。

### バッテリーセーバー

- スイッチが中立位置のとき、ドアを開けたまま約15分以上放置した場合には、バッテリーあがりを防止するためランプが消灯します。

### ■ルームランプ

次のように点灯・消灯します。

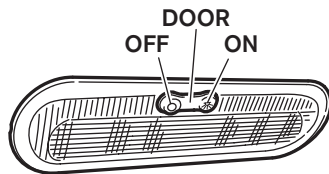

ZAA0869

スイッチ位置	点灯・消灯のしかた
ON	常時点灯
DOOR中立	ドアを開けると点灯し、閉めると消灯します。
OFF	消灯

## キー連動室内照明システム

ドアの施錠、解錠に連動して、ルームランプが点灯・消灯します。

- スイッチが中立位置にあるときに作動します。
- リモートコントロールエントリーシステム付車は、キーがキースイッチから抜かれているときに作動します。
- インテリジェントキー付車は、電源ポジションがOFF又はLOCKのときに作動します。

### 乗車時

- 運転席ドアを解錠すると、ランプが約15秒間点灯後、消灯します。
- ランプ点灯中に、キースイッチ（電源ポジション）をAcc（インテリジェントキー付車のみ）又はONにするか、運転席ドアを施錠すると消灯します。

### 降車時

- リモートコントロールエントリーシステム付車は、キーをキースイッチから抜きとると、ランプが約15秒間点灯後、消灯します。
- インテリジェントキー付車は、電源ポジションをOFF又はLOCKにするとランプが約15秒間点灯後、消灯します。
- ランプ点灯中に運転席ドアを施錠すると消灯します。



## カップホルダー／ボトルホルダー

### ⚠ 警告

- 運転中は、信号待ちなどの停車中に使ってください。走行中に飲物を出し入れすると前方不注意となり、思わぬ事故につながるおそれがあります。

### ⚠ 注意

- 飲物の容器によっては確実に固定されないことがあるため、こぼさないよう注意してください。

### ■ ボトルホルダー

- 前席左右ドア部にあります。
- ペットボトルのふたを閉めてから収納してください。

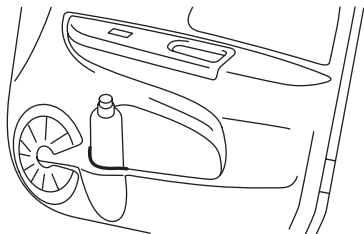

ZAA0678

### ■ 前席用カップホルダー

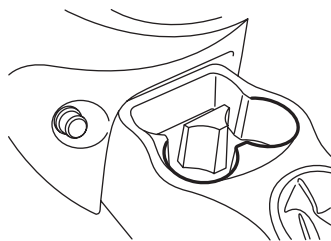

ZAA0679

### ■ 後席用カップホルダー

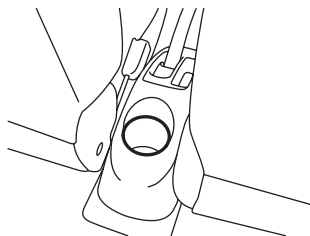

ZAA0680

目次

⚠ 警告

走行する前に

走行するとき

室内装備の  
使いかた

車と  
つきあ  
い上手  
な

万  
一  
の  
と  
き

サー  
ビス  
デー  
タ

さ  
く  
い  
ん

## インストアッパーボックス★

- ボタンを押して開けます。
- 閉めるときはふたを下ろします。

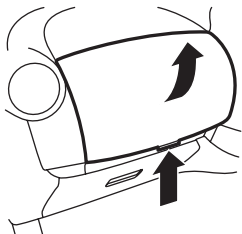

ZAA0681

### ⚠ 注意

ふたを開けたまま走行しないでください。収納した物が飛び出したりして、思わぬケガをしたり、事故につながるおそれがあります。

## グローブボックス

- ノブを手前に引いて開けます。
- 閉めるときは、前方へ押してロックします。

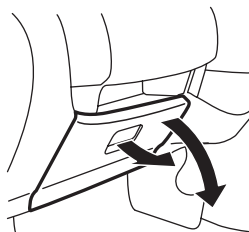

ZAA0682

### ⚠ 注意

- グローブボックスを開けたまま走行しないでください。ブレーキをかけたとき収納した物が飛び出したり、ふたに当たるなどして、思わぬケガをするおそれがあります。
- ふたを開けるときは、ゆっくり開けてください。ふたを全開にしたとき、身体に当たるおそれがあります。

## 電源ソケット

キースイッチ（電源ポジション）がAcc又はONのとき使えます。

カーアクセサリーの電源をとるときや、市販の車載電話及び携帯電話の車載キットの電源をとるときに使います。

- キャップを引き抜いて使います。
- 使わないときは、キャップをしてください。

容量は12V（ボルト）、10A（アンペア）、120W（ワット）です。

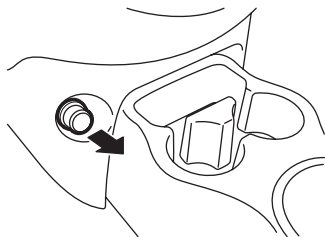

ZAA0683

## ⚠ 注意

- 2マタソケットなどでタコ足配線をしないでください。
- 安全のため、消費電力120W以下のものを使ってください。
- 相手プラグをソケットの奥まできちんと挿入して使ってください。挿入が不完全になると、異常発熱し、車両のヒューズが切れる場合があります。
- 相手プラグを挿入したり抜いたりするときは、使用機器側の電源スイッチをOFFにするか、キースイッチ（電源ポジション）をLOCKにしてください。
- 使用中や使用直後はソケットや相手プラグが熱くなっていることがあるため、注意してください。
- シガーライターをソケットに差し込まないでください。
- ソケットに水などがかからないようにしてください。
- ソケットには指や金属などを入れないでください。

## 🔧 アドバイス

- バッテリーあがりを防止するため、エンジンをかけて使ってください。また、アイドリング状態で長時間使ったり、エアコン、ヘッドランプ、リヤウインドーデフォグガーなどを同時に使わないでください。

目次

⚠ 警告

走行する前に

走行するとき

室内装備の  
使いかたつ車との  
あの上か  
手な

万のとき

サービステータ

さくいん

## フロアカーペット\*

この車（年式）専用のフロアカーペットが設定されています。床の上にしっかりと固定して正しく使用してください。

### ■固定のしかた

床面には日産純正フロアカーペット用の固定クリップが付いています。

- ①フロアカーペットを床の形状に合わせて敷きます。
- ②フロアカーペットの取付穴に固定クリップのピンを通し、確実に固定します。

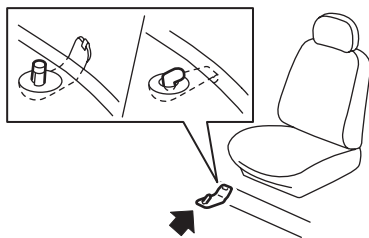

ZSS0043

※車種により、固定クリップ・ピンの形状や、各シートごとに設定されている数量は異なります。詳しい固定方法は、日産販売会社にお問い合わせください。

### ⚠ 警告

- この車（年式）専用のフロアカーペットを、床の上にしっかりと固定して正しく使用してください。フロアカーペットがずれて各ペダルと干渉し、思わぬスピードが出たりブレーキが効きづらくなるなど、重大な傷害につながるおそれがあります。

#### 運転席にフロアカーペットを敷くときは

- 日産純正品であっても、他車種及び異なる年式のフロアカーペットは使用しない。
- フロアカーペットでペダルを覆わない。
- フロアカーペットを重ねて敷かない。
- フロアカーペットがずれないように固定クリップで確実に固定する。
- 運転席専用のフロアカーペットを使用する。
- フロアカーペットを前後逆さまにしたり、裏返して使用しない。

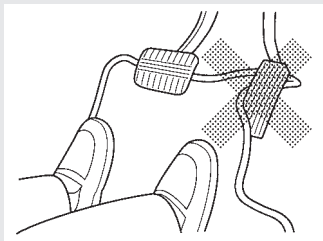

ESD0143Z

#### 運転する前に

- フロアカーペットが正しく固定されていることを定期的を確認し、洗車後は必ず確認する。
- エンジン停止時及びセレクトレバーがPのときに各ペダルをいっばいに踏み込み、フロアカーペットと干渉しないで運転に支障がないことを確認する。

★：車種、グレード、オプションなどにより、装着の有無が異なります。