

室内装備の使いかた 4

●エアコンの使いかた	150
エアコンについて	150
吹き出し口について	151
オゾンセーフマニュアルエアコン	153
オゾンセーフフルオートエアコン	155
●オーディオの使いかた	159
オーディオについて	159
●室内装備品の使いかた	161
サンバイザー	161
室内照明	161
助手席シートアンダートレイ	163
カップホルダー／ボトルホルダー	163
センターコンソールボックス	164
グローブボックス	165
電源ソケット	165
アシストグリップ	166
トノボード	167
フロアカーペット	168

目次

△警告

走行する前に

走行するとき

室内装備の
使いかた車との上手な
つきあいかた

万のとき

サービスデータ

さくいん

エアコンの使いかた

エアコンについて

■内気循環、外気導入について

通常は吸い込み口を自動制御、又は外気導入で使い、内気循環は必要なときだけ使ってください。



警告

・内気循環で長時間使用すると、窓ガラスがくもりやすくなり視界が損われ危険ですので、一時的に使ってください。



アドバイス

・外気導入に固定していると、夏場など外気温が高いときは、冷房の効きが悪くなる場合があります。その場合は、一時的に内気循環にしてください。

■自動温度調節について

(フルオートエアコン付車)

自動温度調節は日射センサーと温度センサーで行っています。

🚗 アドバイス

・センサーをふさいだり、クリーナーなどを吹きかけないでください。センサーの感度が低下し、正常に作動しなくなります。

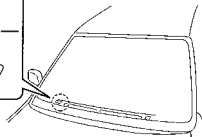

TCE0079Z

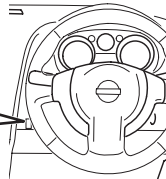

ESG1029Z

■クリーンフィルターについて

ほこり、花粉、粉じんなどを集じんするためのクリーンフィルターを装着しています。集じん性能を維持するため、メンテナンスは確実に行ってください。

交換時期：
1年ごと又は12,000km走行ごと

🚗 アドバイス

- ・ 交換時期に満たない場合でも、エアコンやヒーターの吹き出し風量が極端に減少したり、窓ガラスがくもりやすくなった場合は交換してください。
- ・ クリーンフィルターの取り付け、交換などについては、日産販売会社にご相談ください。

■長期間エアコンを使わないとき

エアコン装置のオイルの循環を切らさないために、ときどき冷房又は除湿暖房をしてください。

🚗 アドバイス

- ・ 外気温が0℃近くまで下がるとエアコン装置が作動しないことがあるため、暖かい日に行ってください。

■エアコンガス

この車のエアコンガスは新冷媒を使用しています。

🚗 アドバイス

- ・ エアコンガスは必ず新冷媒HFC134a (R134a) を入れてください。
- ・ 地球温暖化防止のため大気放出はしないでください。
- ・ エアコンの冷え具合が悪いときは、日産販売会社にご相談ください。

吹き出し口について

■吹き出し風向の調節

- ・ 吹き出し口のフィン自体を左右に回したり、フィンの角度を変えて方向調節をします。
- ・ フィンを倒すと吹き出し風量を少なくすることができます。

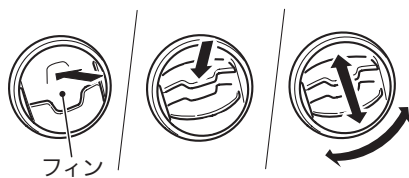

ESG0957Z

⚠️ 注意

- ・ 特に皮膚の弱い方、乳幼児、病人、お年寄り、身体の不自由な方などには、吹き出し風が長時間連続してあたらぬように運転者が注意してください。低温やけどや思わぬ傷害を受けるおそれがあります。







📖 知識

- ・ 冷房時、吹き出し口から霧が吹き出したように見えることがありますが、これは湿った空気が急に冷やされたときに発生するもので、異常ではありません。

■吹き出し口の切り替えと使用目的

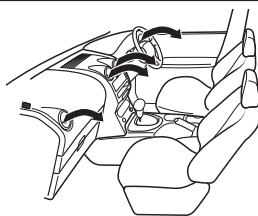
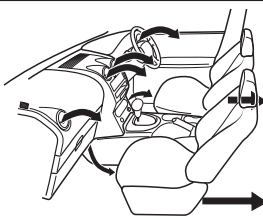
使用目的に合わせて、吹き出し口を切り替えます。

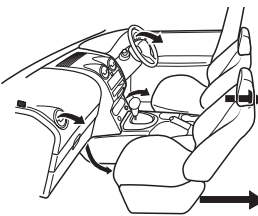
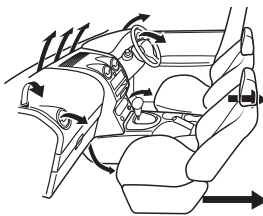
○マニュアルエアコン付車の切り替えダイヤル位置…P.153、フルオートエアコン付車の切り替えスイッチ位置…P.157

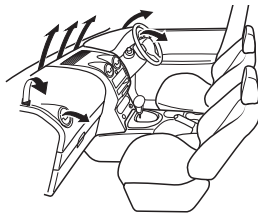
使用目的	上半身に送風したいとき	上半身、足元に送風したいとき
表示	 TCE0007Z	 TCE0008Z
吹き出し口	 ESG0996Z	 ESG0997Z
使用目的	足元に送風したいとき	足元への送風と窓ガラスのくもりを取りたいとき
表示	 TCE0009Z	 ESC0145Z
吹き出し口	 ESG0998Z	 ESG0999Z
使用目的	前面及び側面ガラスのくもりを取りたいとき	
表示		
吹き出し口	 ESG1000Z	

オゾンセーフマニュアルエアコン*

- ・エアコンは、エンジンをかけた状態で使ってください。

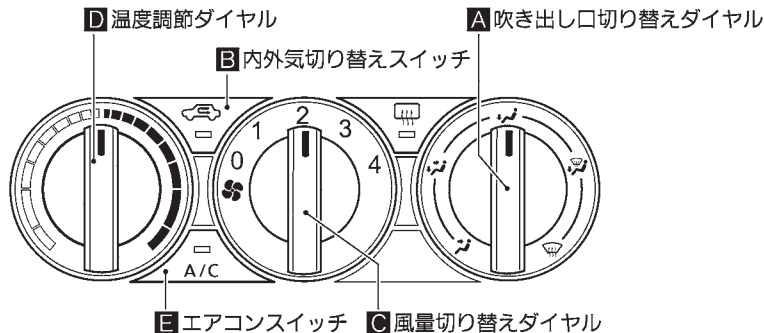





ESH0640Z

■吹き出し口の切り替えかた

- ・吹き出し口切り替えダイヤルAを回します。
(冷房：❖、暖房：❖)

■内気循環・外気導入の切り替えかた

- ・内外気切り替えスイッチBを押して外気導入と内気循環を切り替えます。

スイッチ	使用目的
外気導入  消灯 	外気を取り入れたいときや、たばこの煙などを外に出したいとき。
内気循環  点灯 	トンネル内や渋滞などで外気が汚れているときや、早く冷暖房したいとき。

■風量の切り替えかた

- ・風量切り替えダイヤルCを回します。
(1：風量少ない～4：風量多い)
- ・送風を止めるときは、OFF (0) の位置にします。

■温度調節のしかた

- ・温度調節ダイヤルDを回します。
(左側：低温、右側：高温)

■エアコンの切り替えかた

- ・エアコンスイッチEを押すごとにエアコン（冷房・除湿機能）の作動/停止が切り替わります。
作動：表示灯が点灯
停止：表示灯が消灯
- ・外気温が0℃近くまで下がると、エアコンスイッチEが点灯していてもエアコン（冷房・除湿機能）が作動しないことがあります。

■窓ガラスのくもりの取りかた

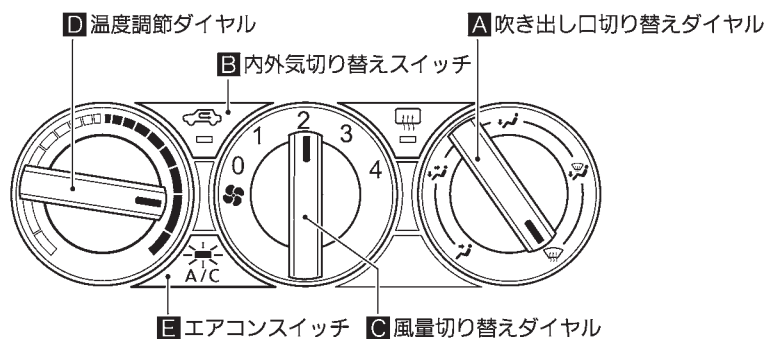

ESH0641Z

- ①吹き出し口切り替えダイヤル**A**をデフロスター位置にします。
- ②内外気切り替えスイッチ**B**を押して外気導入（消灯）にします。
- ③風量切り替えダイヤル**C**を回して風量を調節します。
（1：風量少ない～4：風量多い）
- ④温度調節ダイヤル**D**を高温側（右側）に回します。
- ⑤エアコンスイッチ**E**を押してエアコンを作動させます。
（スイッチの表示灯が点灯）

* 止めるときは、風量切り替えダイヤル**C**を0（OFF）の位置にします。

⚠ 注意

- ・吹き出し口切り替えダイヤル**A**をデフロスター位置にしているときは、エアコンの設定温度を低温にすると、フロントウインドーガラスの外側に露が付き、視界を妨げるおそれがあります。

🚗 アドバイス

- ・吹き出し口切り替えダイヤル**A**をデフロスター位置にしているときは、内気循環にしないでください。
くもりが取れにくくなります。
- ・早くくもりを取りたいときは、温度を高温にし、風量を多くします。

📖 知識

- ・窓ガラスのくもりを取りながら足元への送風をしたいときは、吹き出し口を位置にします。

オゾンセーフフルオートエアコン*

・エアコンは、エンジンをかけた状態で使ってください。

オートで使うとき

吹き出し口、風量、内外気切り替えを自動調節して設定した温度に保ちます。

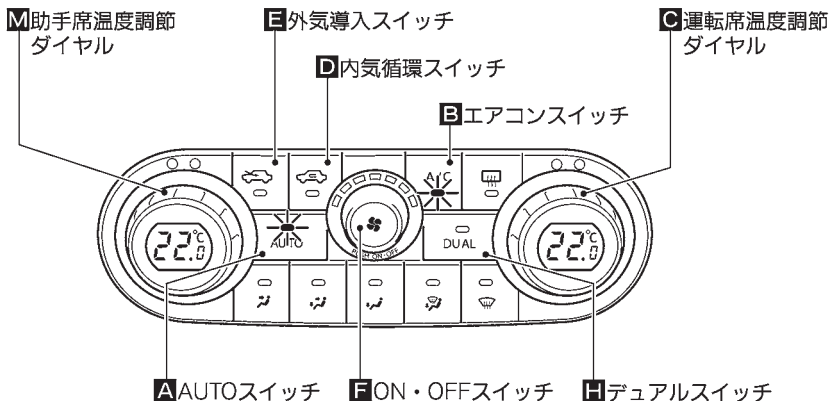

ESG0967Z

■作動のさせかた

- ①AUTOスイッチ**A**を押します。
(スイッチの表示灯が点灯)

知識

- ・エアコンスイッチ**B**の表示灯が消灯している場合は、エアコンスイッチ**B**を押してエアコン(冷房・除湿機能)を作動させます。
- ・ON・OFFスイッチ**F**を押して作動させた場合は、前回使用したときの設定で作動します。(OFFを除く)

- ②運転席温度調節ダイヤル**C**を回して希望温度にします。
温度の調節範囲は18~32℃です。
右回転…温度が上がる
左回転…温度が下がる

- ③内気循環スイッチ**D**又は外気導入スイッチ**E**の、点灯している方のスイッチを数秒間押し、自動制御に切り替えます。

■止めかた

ON・OFFスイッチ**F**を押します。

目次

警告

走行する前に

走行するとき

室内装備の
使いかた車と
つきあ
い上手
な万
一
の
と
きサー
ビス
デー
タさ
く
い
ん

■ エアコン左右独立温度調節機能

運転席と助手席の設定温度を別々に変更することができます。

- ①デュアルスイッチ**H**を押すか、又は助手席温度調節ダイヤル**M**を回します。(デュアルスイッチ**H**の表示灯が点灯)
- ②運転席温度調節ダイヤル**C**又は助手席温度調節ダイヤル**M**を回して調節します。

*元に戻すときは、デュアルスイッチ**H**を押します。(スイッチの表示灯が消灯)

アドバイス

- ・ オートで使用中に、風量、吹き出し口をマニュアル操作するとAUTOスイッチ**A**の表示灯は消えますが、操作したスイッチ以外は自動調節されます。
- ・ 外気温が0℃近くまで下がると、エアコンスイッチ**B**が点灯していてもエアコン(冷房・除湿機能)が作動しないことがあります。
- ・ エンジン始動直後で冷却水温が低いときは、足元への吹き出し風量が少なくなります。
- ・ 外気温が低いときは、外気温に応じてフロントデフロスターへの風量が多くなります。

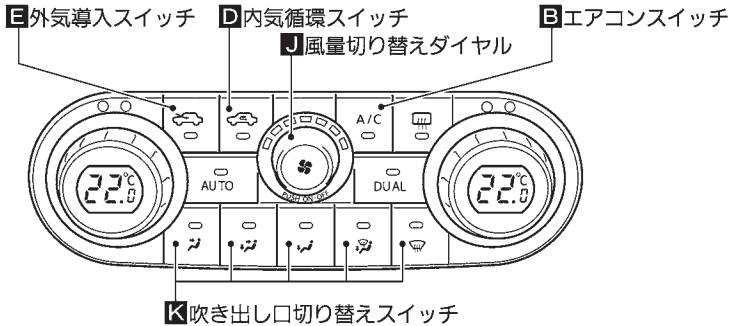

設定を変えて使うとき



ESG0968Z

■内気循環・外気導入の切り替えかた

- ・内気循環スイッチ**D**又は外気導入スイッチ**E**を押して切り替えます。
- ・自動制御にするとときは、点灯している方のスイッチを数秒間押しします。

スイッチ	使用目的
内気循環  点灯	トンネル内や渋滞などで外気が汚れているときや、早く冷暖房したいとき。
外気導入  点灯	外気を取り入れたいときや、たばこの煙などを外に出したいとき。
自動制御	車内の温度に応じて、吸い込み口を自動制御させるとき。

■吹き出し口の切り替えかた

- ・吹き出し口切り替えスイッチ**K**を押します。

■エアコンの切り替えかた

- ・エアコンスイッチ**B**を押すごとにエアコン（冷房・除湿機能）の作動/停止が切り替わります。
 作動：表示灯が点灯
 停止：表示灯が消灯
- ・外気温が0℃近くまで下がると、エアコンスイッチ**B**が点灯していてもエアコン（冷房・除湿機能）が作動しないことがあります。

■風量の切り替えかた

- ・風量切り替えダイヤル**J**を左右に回します。
 右側に回す…風量が多くなる
 左側に回す…風量が少なくなる

目次

警告

走行する前に

走行するとき

室内装備の
使いかた

車と
つきあ
い上手
な

万
一の
とき

サ
ー
ビ
ス
テ
ー
タ

さ
く
い
ん

■窓ガラスのくもりの取りかた

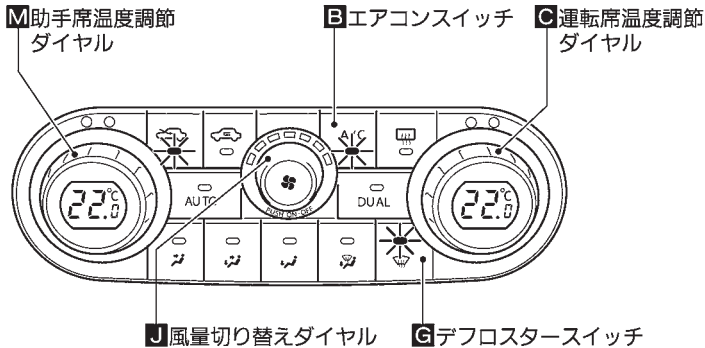

ESG0969Z

- ・デフロスタースイッチ**G**を押します。
(スイッチの表示灯が点灯)
デフロスターから風が吹き出し、吸い込み口が外気導入になります。

*元に戻すときは、もう一度デフロスタースイッチ**G**を押します。

⚠ 注意

- ・デフロスタースイッチ**G**をONにしているときにエアコンの設定温度を低くすると、フロントウインドーガラスの外側に露が付き、視界を妨げるおそれがあります。

👉 アドバイス

- ・デフロスタースイッチ**G**を押したときは、内気循環にしないでください。くもりが取れにくくなります。
- ・早くくもりを取りたいときは、設定温度を高くし、吹き出し風量を多くします。

📖 知識

- ・エアコン（冷房・除湿機能）を作動させていないとき、デフロスタースイッチ**G**を押すとエアコン（冷房・除湿機能）も作動します。
- ・窓ガラスのくもりを取りながら足元へ送風をしたいときは、吹き出し口を👉位置にします。
- ・デフロスタースイッチ**G**の表示灯が点灯しているときは、エアコン左右独立温度調節機能は作動しません。（運転席側の設定温度になります。）

オーディオの使いかた

ナビゲーションシステム付車のオーディオの操作については、別冊の取扱説明書をお読みください。

オーディオについて

■安全運転のために

運転中は車外の音が聞こえる適度な音量でお聞きください。

⚠ 警告

・音量が大きすぎると車外の状況が判らないため、思わぬ事故につながるおそれがあります。また、走行中のオーディオ操作は前方不注意となるおそれがあります。車を停止させてから操作してください。

■ラジオの受信について

ラジオの受信は、車両の移動に伴う電波の変動、障害物や電車、信号機などの影響により、最良な受信状態を維持できないことがあります。

📖 知識

・オーディオを聞いているとき、車内、又は車の近くで携帯電話や無線機を使うと、ノイズ（雑音）が入ることがあります。

■アンテナについて

⚠ 注意

・アンテナを調節するときや脱着するときは、周囲の安全を十分に確認してから行ってください。

🚗 アドバイス

・アンテナを調節するときや脱着するときは、アンテナの根元を持って行ってください。

・次のような場合には、必ずアンテナを取り外してください。破損するおそれがあります。

- * 洗車機を使うとき。
- * ボディカバーを掛けるとき。
- * 降雪時に長時間駐車するとき。

📖 知識

・屋根の低い車庫や立体駐車場など、アンテナが当たるような場所ではアンテナを倒してください。

目次

⚠ 警告

走行する前に

走行するとき

室内装備の
使いかたつ車との
あの上か
手な

万のとき

サービス
データ

さくいん

調節のしかた

ラジオを聞くときはイラストの位置でお使いください。

- ・アンテナの根元を持って動かします。

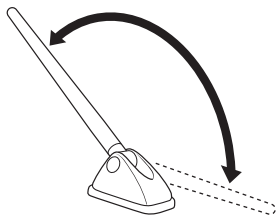

ECH0004Z

外しかた

洗車機を使うときなどに外します。

- ・アンテナの根元を持ち、矢印の方向に回して取り外します。

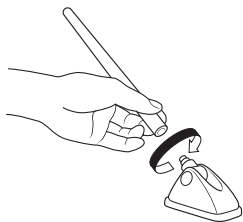

ECF0115Z

- * 取り付けるときはアンテナの根元を持ち、逆方向に回します。

室内装備品の使いかた

サンバイザー

- ・前方からの日差しを防ぐときは、下に下げて使います。
- ・横からの日差しを防ぐときは、下に下げてフックから外し、横にして使います。

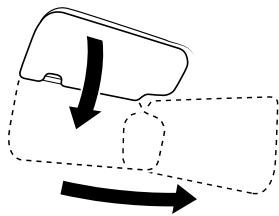

ESA1660Z

バニティミラー

- ・サンバイザー裏側にバニティミラー（鏡）が付いています。

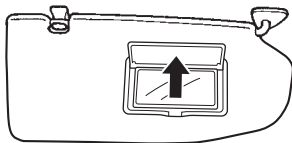

ESF0090Z

室内照明

アドバイス

- ・エンジン停止時に長時間点灯させないでください。バッテリーがあがりエンジンの始動ができなくなります。

バッテリーセーバー

- ・スイッチが中立（スイッチB*〔マップランプ〕は水平）位置のとき、ドアを開けたまま約30分以上放置した場合には、バッテリーあがりを防止するためランプが消灯します。

■ルームランプ／マップランプ*

次のように点灯・消灯します。

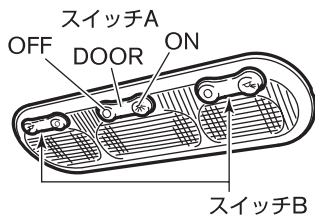

ZAA0712

スイッチA

スイッチ位置	点灯・消灯のしかた
ON	常時点灯
DOOR中立	ドア（バックドアを除く）を開けると点灯し、閉めると消灯します。
OFF	消灯

★：車種、グレード、オプションなどにより、装着の有無が異なります。

目次

警告

走行する前に

走行するとき

室内装備の
使いかた車との上手な
つきあいかた

万のとき

サービスデータ

さくいん

スイッチB*

スイッチ位置	点灯・消灯のしかた
	常時点灯
○ (水平)	スイッチAが中立のとき、ドア（バックドアを除く）を開けると点灯し、閉めると消灯します。

■後席読書灯*

次のように点灯・消灯します。

スイッチ位置	点灯・消灯のしかた	
上側	右側ランプ	常時点灯
	左側ランプ	消灯
中立	ドア（バックドアを除く）を開けると点灯し、閉めると消灯します。	
下側	右側ランプ	消灯
	左側ランプ	常時点灯

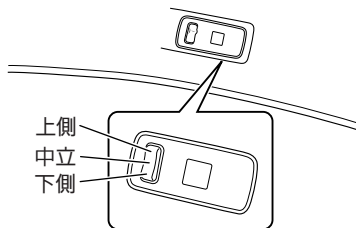

ESF0091Z

キー連動室内照明システム

ドアの施錠、解錠に連動して、ランプが点灯・消灯します。

- ・スイッチが中立位置にあり、イグニッションノブがLOCK位置のときに作動します。
- また、メカニカルキーが抜かれているときに作動します。

乗車時

- ・運転席ドアを解錠すると、ランプが約15秒間点灯後、消灯します。
- ・ランプ点灯中に、イグニッションノブをONにするか、運転席ドアを施錠すると消灯します。

降車時

- ・イグニッションノブにメカニカルキーを差し込んでいないとき、イグニッションノブをLOCKに戻すとランプが約15秒間点灯後、消灯します。
- ・メカニカルキーをイグニッションノブから抜きとると、ランプが約15秒間点灯後、消灯します。
- ・ランプ点灯中に運転席ドアを施錠すると消灯します。

助手席シートアンダートレイ★

- ・助手席シートの下にあります。
- ・引き出して使います。

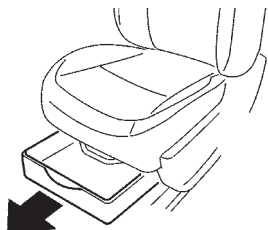

ZAA0111

⚠ 注意

- ・引き出したトレイを戻すときは、最後まで確実に押し込んでください。
- ・また、トレイを引き出したまま走行しないでください。ブレーキをかけたときなどにトレイや収納した物が飛び出し、思わぬケガをするおそれがあります。

👉 アドバイス

- ・トレイからはみ出るほど物を入れないでください。シートの調節レバーに当たりレバー操作を妨げたり、収納した物が取り出せなくなるおそれがあります。

カップホルダー /ボトルホルダー

⚠ 警告

- ・運転中は、信号待ちなどの停車中に使ってください。走行中に飲物を出し入れすると前方不注意となり、思わぬ事故につながるおそれがあります。

⚠ 注意

- ・飲物の容器によっては確実に固定されないことがあるため、こぼさないよう注意してください。

■前席用カップホルダー

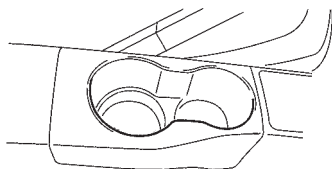

ESG0973Z

目次

⚠ 警告

走行する前に

走行するとき

室内装備の
使いかた

車との上手な
つきあいかた

万一のとき

サービスデータ

さくいん

■後席用カップホルダー★

リヤセンターアームレストを前に倒して使います。



ESG0972Z

■ボトルホルダー

- ・各席ドア部にあります。
- ・ペットボトルのふたを開けてから収納してください。

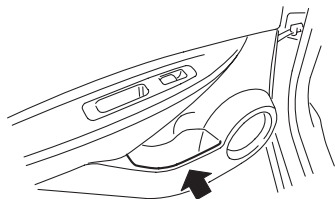

ESG1042Z

センターコンソールボックス

- ・ふたを引いて開けます。
- ・閉めるときは、下へ押ししてロックさせます。

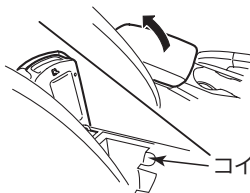

コインホルダー

ESG0936Z

- * 種類によりコインホルダーに入らない硬貨があります。

⚠ 注意

- ・ふたを開けたままにしないでください。思わぬケガをするおそれがあります。

グローブボックス

■開閉のしかた

- ・ノブを手前に引いて開けます。
- ・閉めるときは、前方へ押ししてロックさせます。

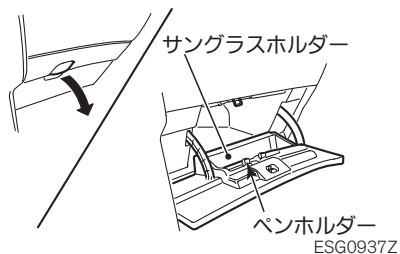

電源ソケット

イグニッションノブがAcc又はONのとき使えます。

- ・カーアクセサリーの電源をとるときや、市販の車載電話及び携帯電話の車載キットの電源をとるときに使います。
- ・ふたを開けて使います。
- ・使わないときは、ふたを閉めます

容量は12V（ボルト）、10A（アンペア）、120W（ワット）です。

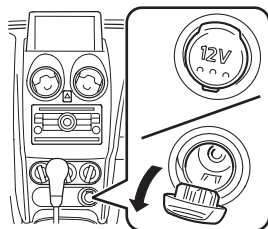

ZAA0788

目次

警告

走行する前に

走行するとき

室内装備の
使いかた

車との
つきあいの
上手な
かた

万
一
の
と
き

サー
ビス
デー
タ

さ
く
い
ん

⚠ 注意

- ・2マタソケットなどでタコ足配線をしないでください。
- ・安全のため、消費電力120W以下のものを使ってください。
- ・相手プラグをソケットの奥まできちんと挿入して使ってください。挿入が不完全になると、異常発熱し、車両のヒューズが切れる場合があります。
- ・相手プラグを挿入したり抜いたりするときは、使用機器側の電源スイッチをOFFにするか、イグニッションノブをOFFにします。
- ・使用中及び使用直後はソケット及び相手プラグが熱くなっていることがありますので、注意してください。
- ・ソケットに水などがかからないようにしてください。
- ・ソケットには指や金属などを入れないでください。

👉 アドバイス

- ・バッテリーあがりを防止するため、エンジンをかけて使ってください。また、アイドリング状態で長時間使ったり、エアコン、ヘッドランプ、リヤウインドーデフォグーなどを同時に使わないでください。

アシストグリップ

- 助手席及び後席左右にあります。後席左右にはコートフックが付いています。
- ・引き出して使います。



ESG0995Z

⚠ 注意

- ・SRSカーテンエアバッグ付車は、コートフックにハンガーなど先のとがったものを掛けないでください。SRSエアバッグが作動したときに飛ばされて、思わぬ傷害につながるおそれがあります。

👉 アドバイス

- ・コートフックには、7kg以上の物を掛けないでください。破損するおそれがあります。

トノボード

トノボードを取り外すことができます。

- ①左右のストラップを外します。
- ②ボード前側の両端を上方に押し上げてフックから外します。

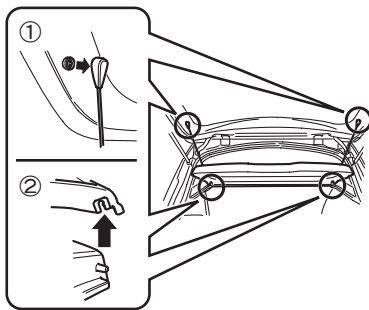

ESG0950Z

- ③ボードを車両後方に引いて取り出します。

* 取り付けるときは、逆の手順で戻します。

⚠ 注意

- ・ トノボードの上には物を置かないでください。ブレーキをかけたときなどに思わぬケガをするおそれがあります。

目次

⚠ 警告

走行する前に

走行するとき

室内装備の
使いかたつぎあ
の上手な
使いかた万
一
の
と
きサー
ビス
デー
タさ
く
い
ん

フロアカーペット★

この車（年式）専用のフロアカーペットが設定されています。床の上にしっかりと固定して正しく使用してください。

■固定のしかた

床面には日産純正フロアカーペット用の固定クリップが付いています。

- ①フロアカーペットを床の形状に合わせて敷きます。
- ②フロアカーペットの取付穴に固定クリップのピンを通し、確実に固定します。

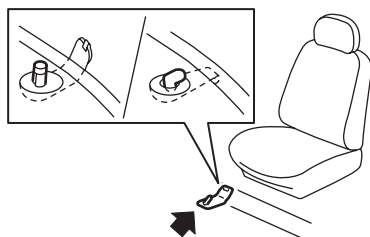

ZSS0043

※車種により、固定クリップ・ピンの形状や、各シートごとに設定されている数量は異なります。詳しい固定方法は、日産販売会社にお問い合わせください。

⚠ 警告

・この車（年式）専用のフロアカーペットを、床の上にしっかりと固定して正しく使用してください。フロアカーペットがずれて各ペダルと干渉し、思わぬスピードが出たりブレーキが効きづらくなるなど、重大な傷害につながるおそれがあります。

運転席にフロアカーペットを敷くときは

- ・日産純正品であっても、他車種及び異なる年式のフロアカーペットは使用しない。
- ・フロアカーペットでペダルを覆わない。
- ・フロアカーペットを重ねて敷かない。
- ・フロアカーペットがずれないように固定クリップで確実に固定する。
- ・運転席専用のフロアカーペットを使用する。
- ・フロアカーペットを前後逆さまにしたり、裏返して使用しない。

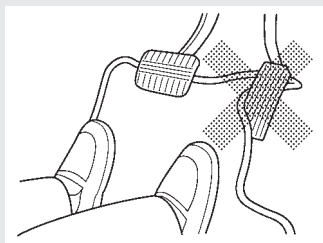

ESD0143Z

運転する前に

- ・フロアカーペットが正しく固定されていることを定期的を確認し、洗車後は必ず確認する。
- ・エンジン停止時及びセレクトレバーがPのときに各ペダルをいっばいに踏み込み、フロアカーペットと干渉しないで運転に支障がないことを確認する。

★：車種、グレード、オプションなどにより、装着の有無が異なります。